

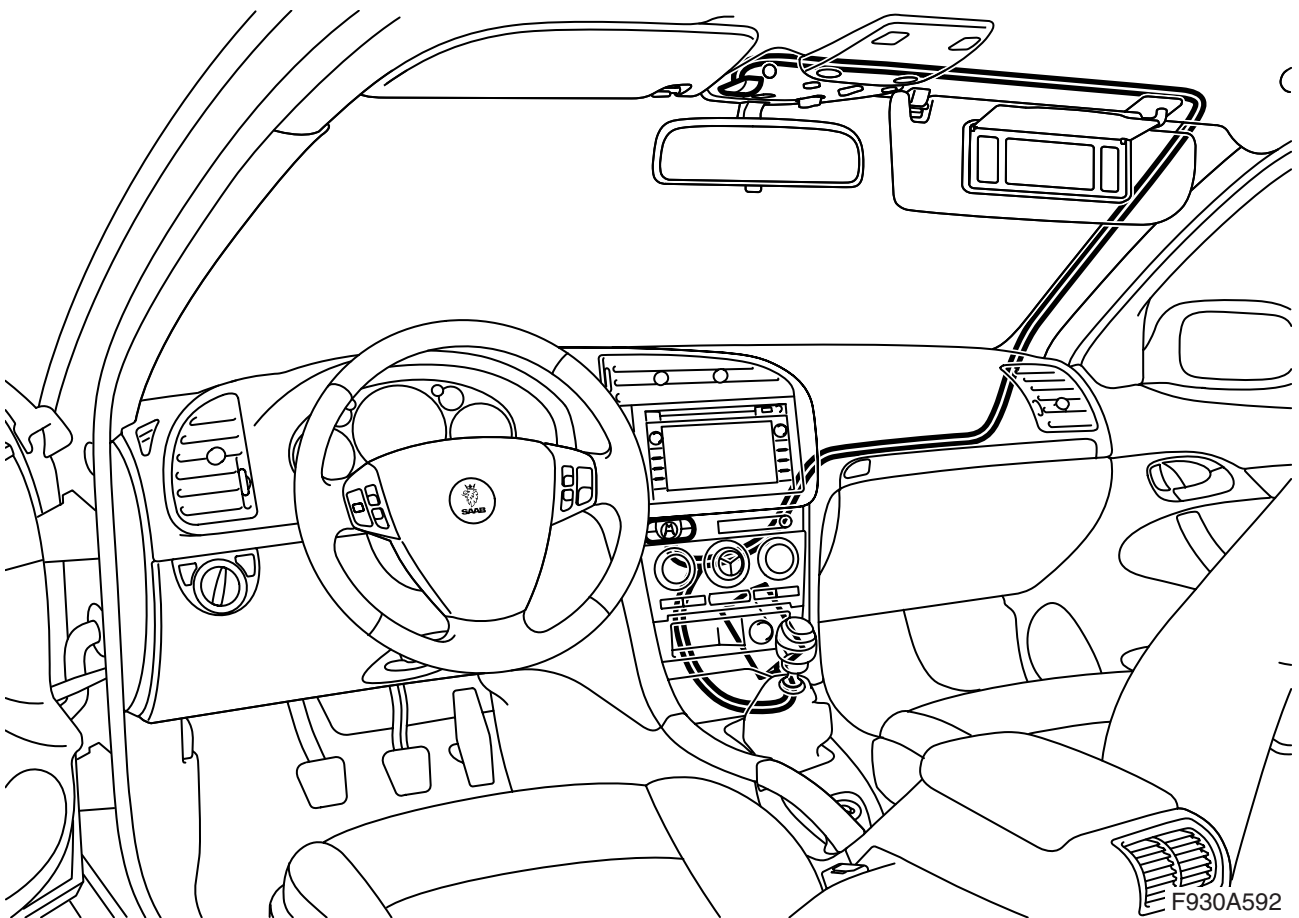

**MONTERINGSANVISNING · INSTALLATION INSTRUCTIONS  
MONTAGEANLEITUNG · INSTRUCTIONS DE MONTAGE**

Saab 9-3 4D/5D M03- ..... 페이지 3  
Saab 9-5 M01- ..... 페이지 17  
핸즈프리 키트, 모바일폰

Accessories Part No.	Group	Date	Instruction Part No.	Replaces
32 025 907 32 026 144	9:89-31	May 07	32 025 872	Nov 06



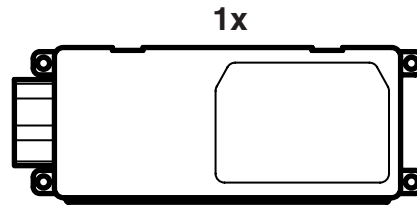
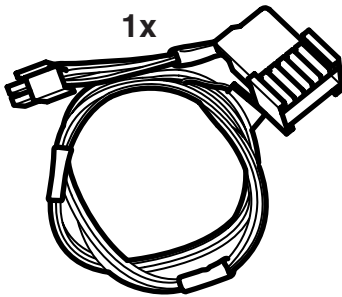
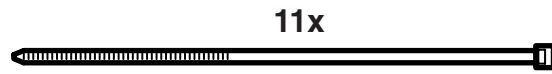
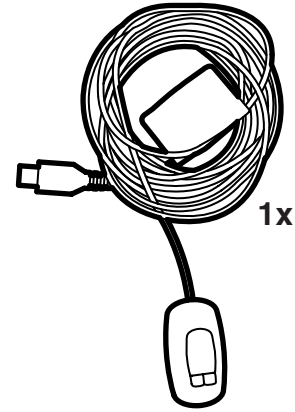
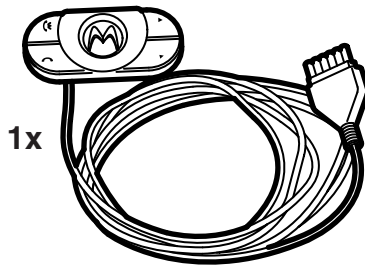
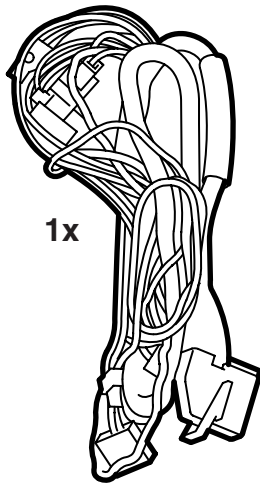

F930A488

## Saab 9-3 4D/5D M03-

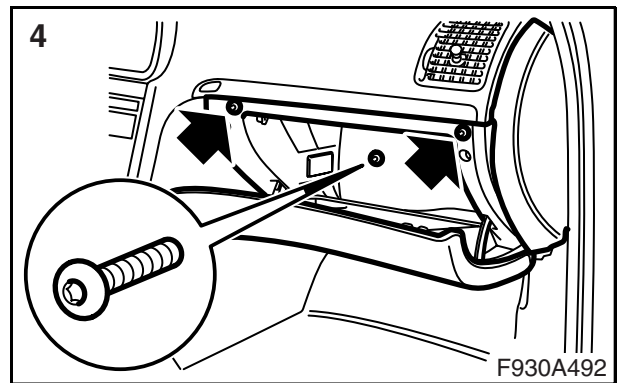
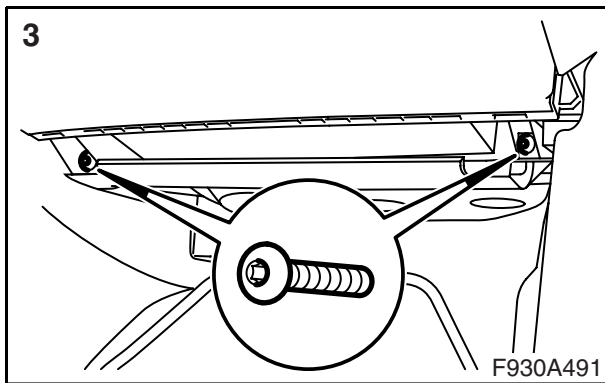
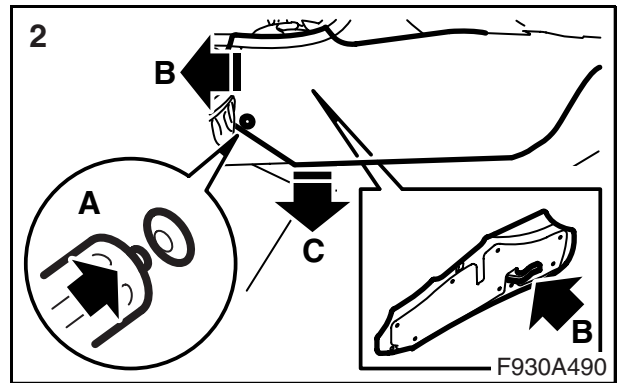
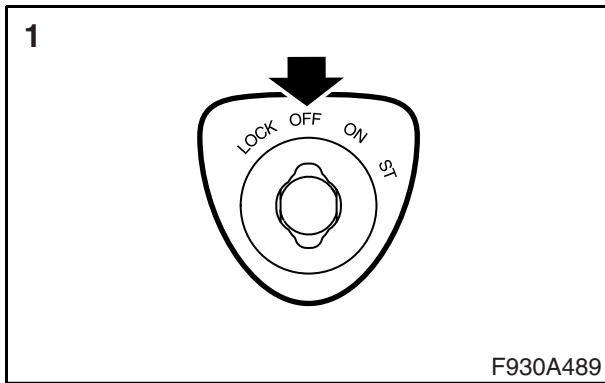

- 1 점화장치는 위치 OFF.
- 2 바닥 콘솔의 우측 측면 패널을 탈착한다.
- 3 글러브 박스의 하부 나사를 탈착한다.
- 4 글러브 박스의 내부 나사를 탈착한다.

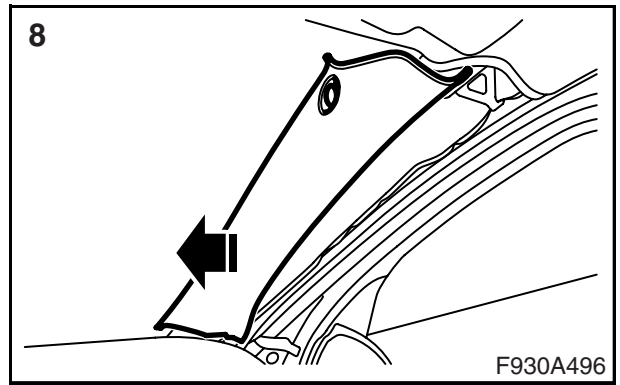
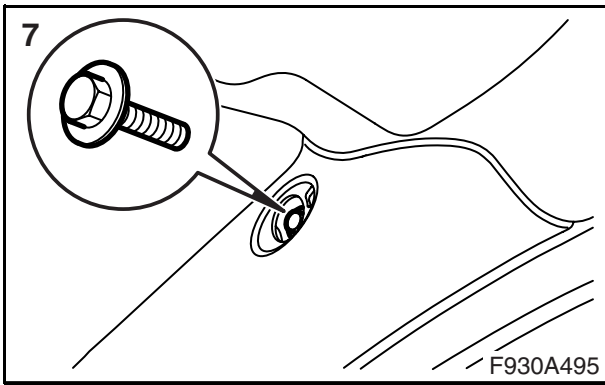
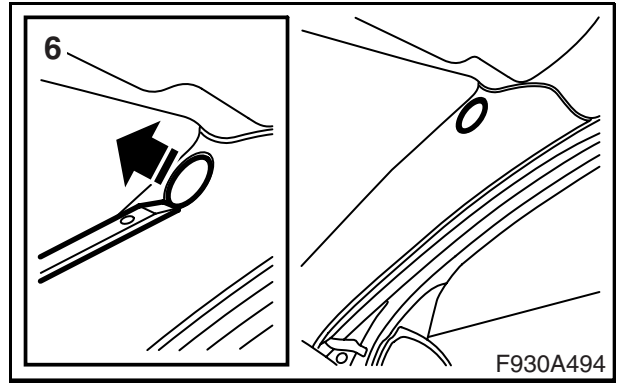
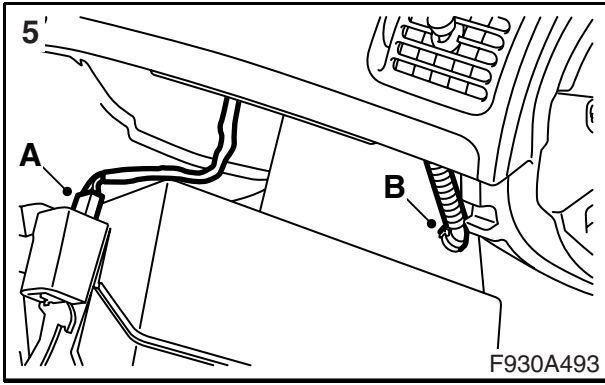

- 5 글러브 박스 조명 커넥터(A)를 탈착한다.  
**ACC가 장착된 차량:** 글러브 박스(B)에서 냉각 호스를 탈착한다.
- 6 A필러 트림에서 보호와셔를 탈착한다.
- 7 고정 나사를 탈착한다.
- 8 A필러 트림의 상단을 잡고 조심스럽게 위쪽으로 빼낸다.

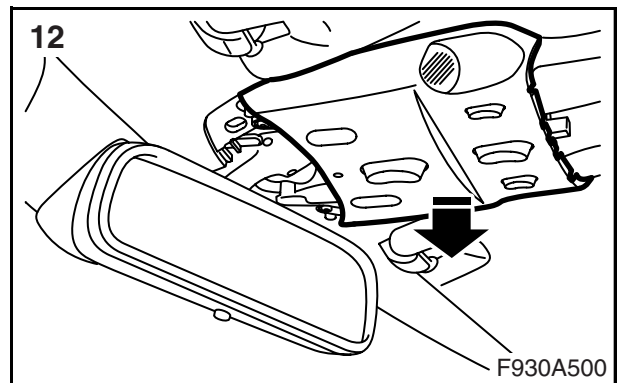
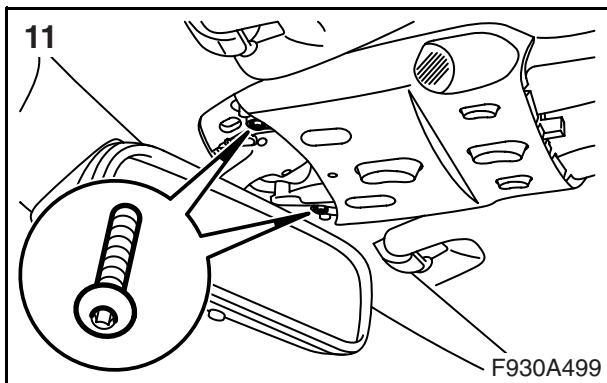
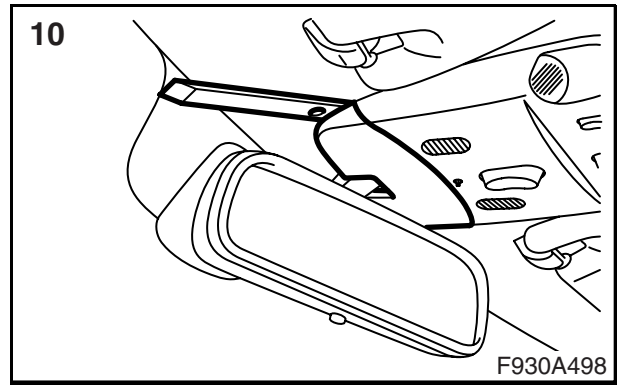
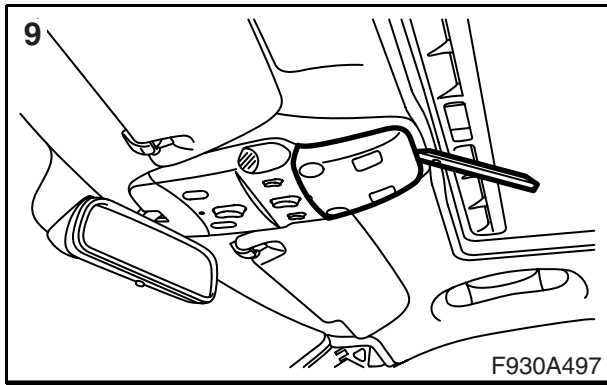

- 9 리어 커버를 제거한다.  
 10 프론트 커버를 제거한다.  
 11 나사를 탈착한다.  
 12 중앙 커버를 제거한다.

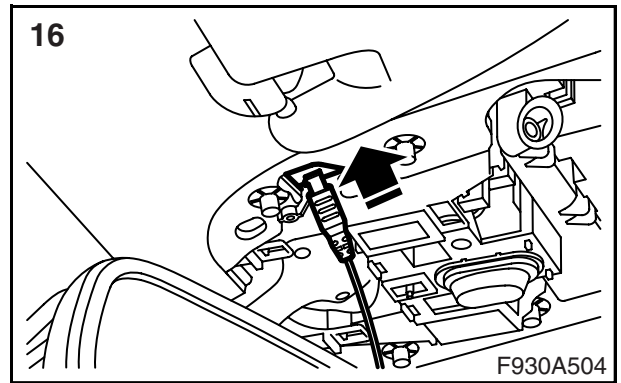
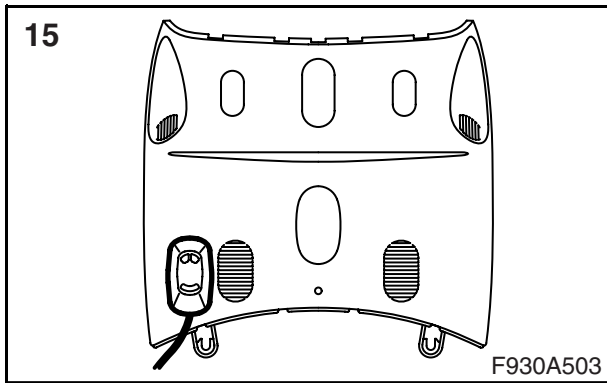
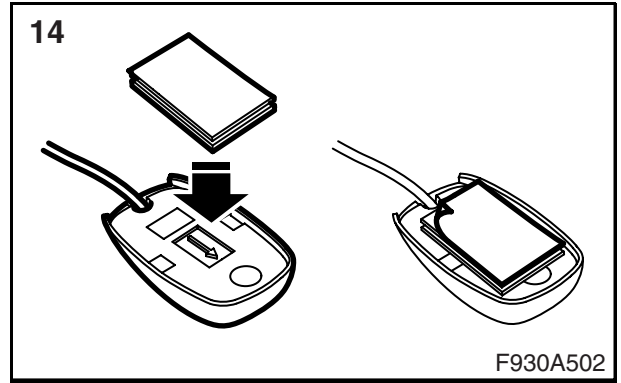
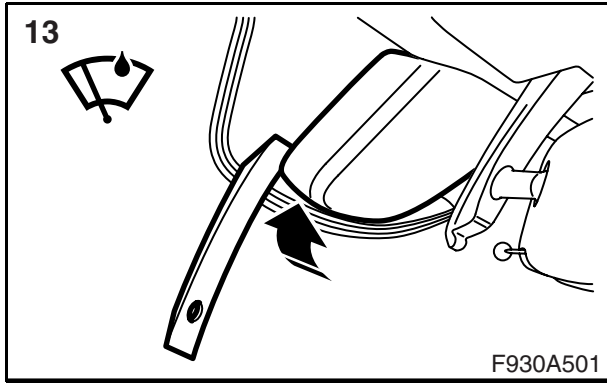

- 13 **레인 센서가 장착된 차량:** 커버를 탈착한다.
- 14 마이크에 고정 테이프를 장착한다.
- 15 마이크를 장착한다.
- 16 루프 콘솔 헤드라이닝의 구멍을 통해 마이크 케이블을 끼운다.

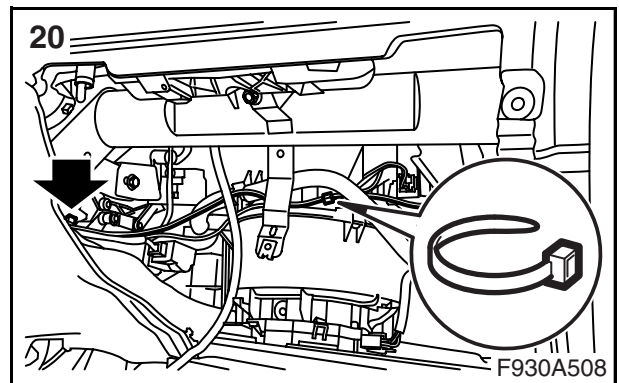
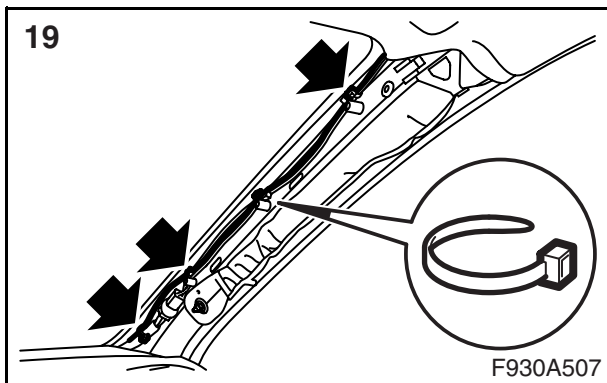
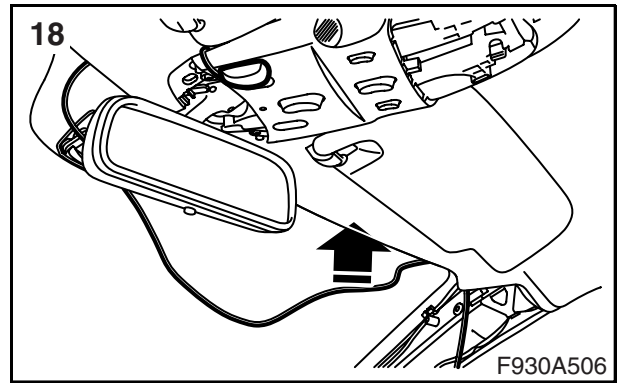
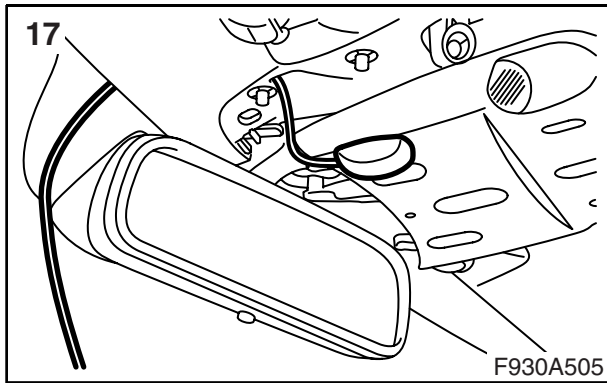

- 17 헤드라이닝 아래 윈드스크린 쪽으로 마이크 케이블을 삽입한다. 중앙 커버를 눌러 고정하면서 마이크 케이블을 팽팽하게 당긴다.
- 18 헤드라이닝 아래로 마이크 케이블을 위치시킨다.
- 19 A필러에 마이크 케이블을 고정한다.
- 20 마이크 케이블을 패널 아래로 한 후 중앙 콘솔로 위치시킨 후 고정한다.

### 주의

배선 하니스가 마찰되거나 덜그덕거리지 않도록 잘 고정한다.

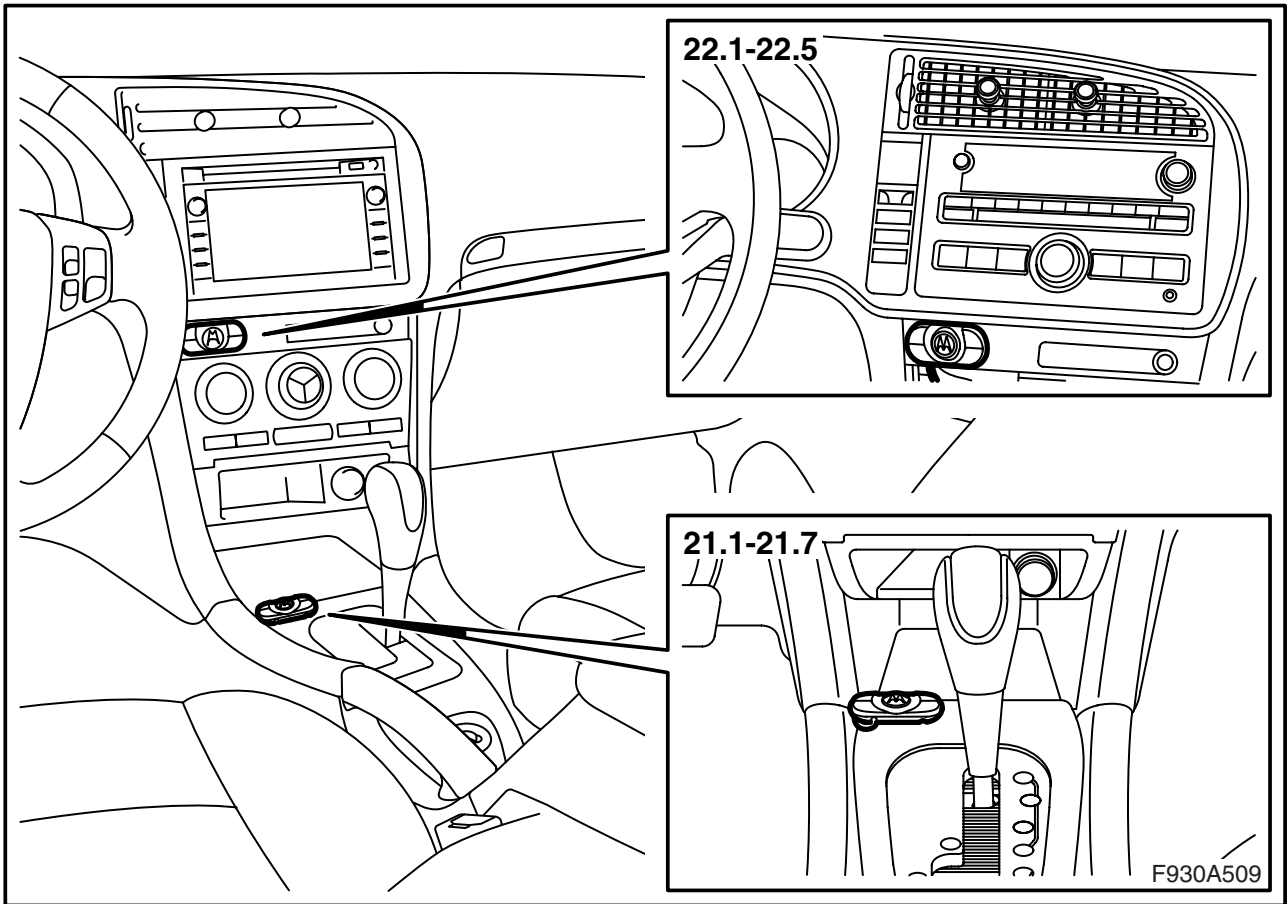

대안 중 하나에 따라 버튼 키트를 장착한다.



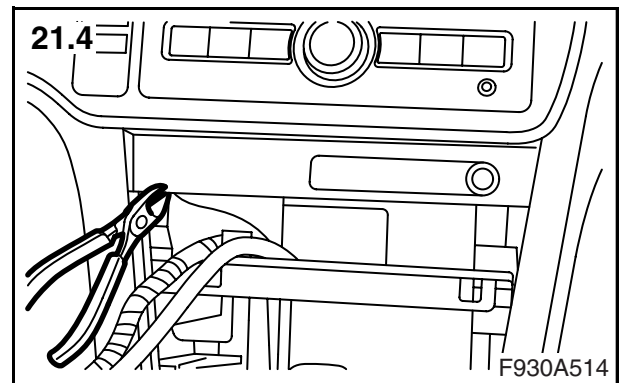
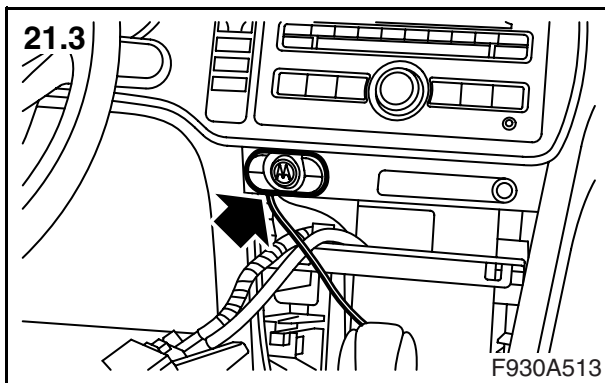
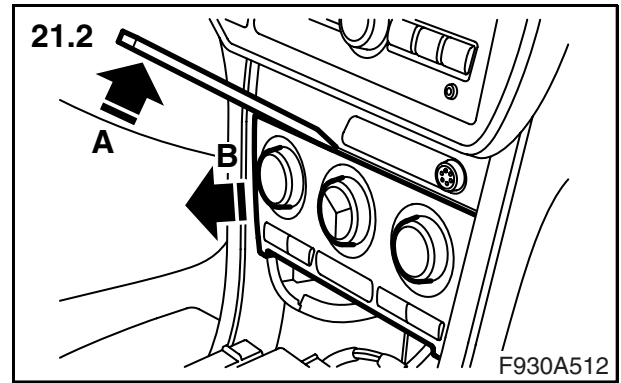
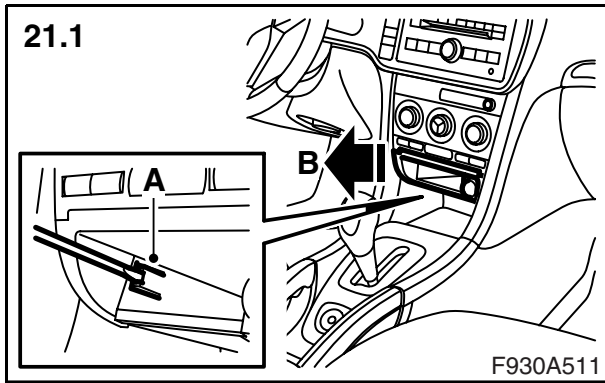

21 버튼 키트 장착, 대안 1:

- 21.1 재떨이/보관함을 탈착한다.
- 21.2 ACC 패널을 탈착한다.
- 21.3 콘솔에 버튼 키트를 위치시키고 케이블의 위치를 표시한다.
- 21.4 케이블을 위해 콘솔을 잘라낸다.

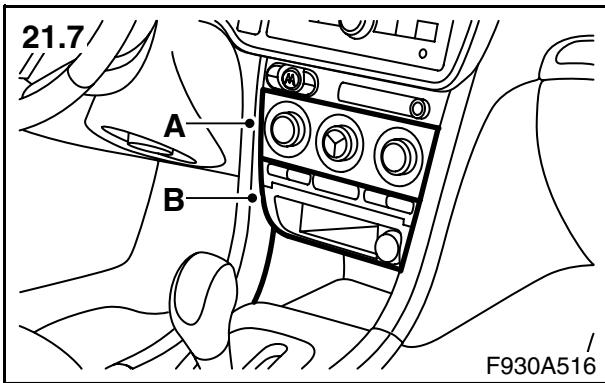
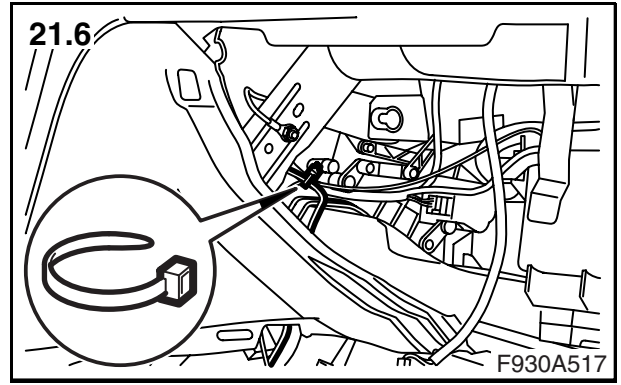
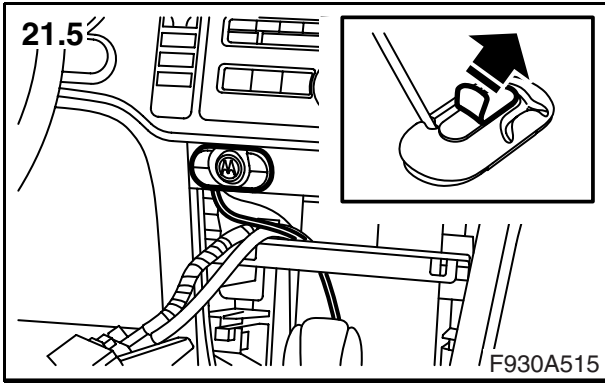

- 21.5 콘솔에 버튼 키트를 장착한다.
- 21.6 케이블을 라디오 뒤로 에어 벨로즈 쪽으로 내려 가도록 삽입하여 고정한다.

**주의**

배선 하니스가 마찰되거나 덜그덕거리지 않도록 잘 고정한다.

- 21.7 ACC 패널(A)을 장착한다. 홈에 버튼 키트의 케이블이 왔는지 점검한다. 재떨이/보관함(B)을 장착한다.

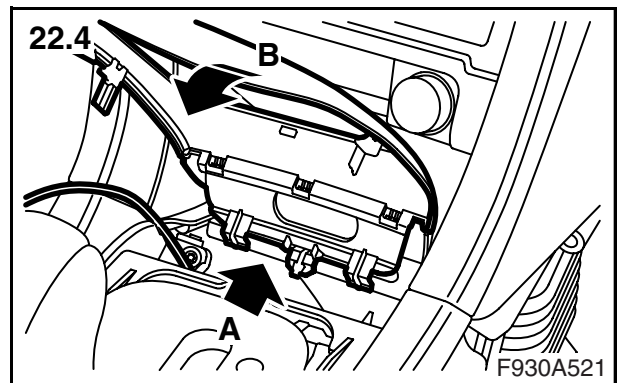
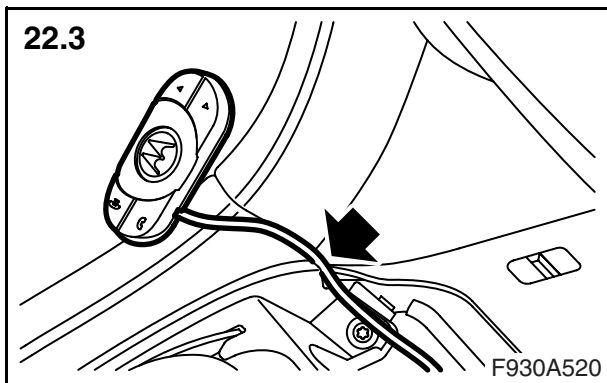
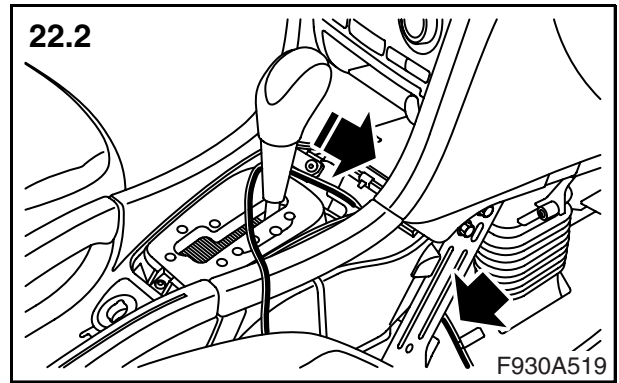
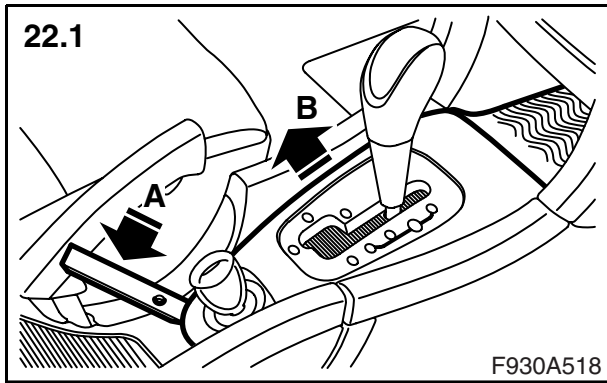

22 버튼 키트 장착, 대안 2:

22.1 커버를 분리한

22.2 케이블을 우측으로 위치시켜 에어 벨로즈 쪽으로 내려가도록 한다.

22.3 계기판의 홈에 케이블을 위치시킨다.

22.4 커버를 장착한다.

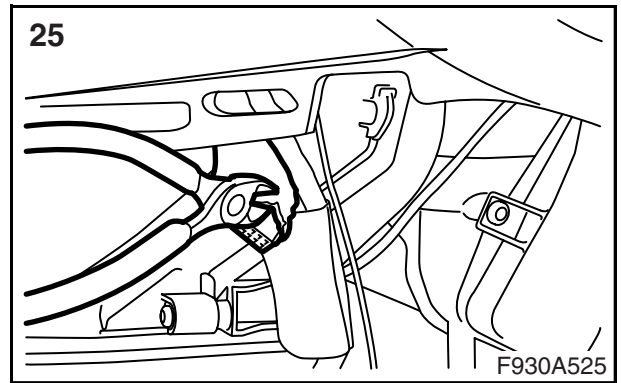
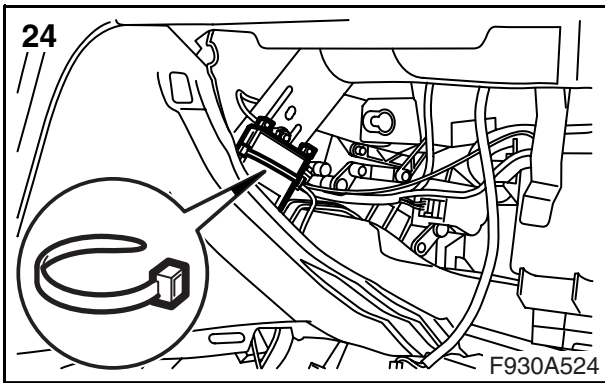
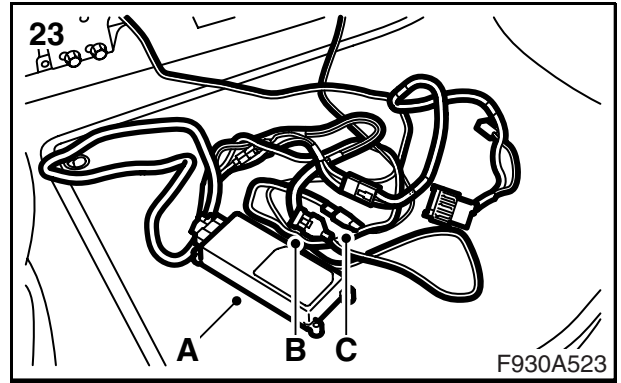
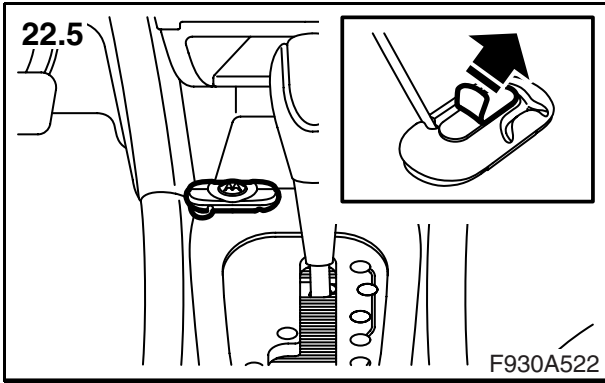

22.5 버튼을 장착하고 남은 케이블을 조정한다.

23 제어모듈(A), 마이크(B) 및 버튼 키트(C)를 어댑터 하니스에 연결한다.

24 제어 모듈을 두 개의 케이블 타이를 사용하여 패널 멤버에 고정한다.

25 테이프를 잘라내 차량의 와이어링 하니스에서 Tele1 연결을 푼다. Tele1 연결은 우측 중앙 콘솔 하단에 위치한다.

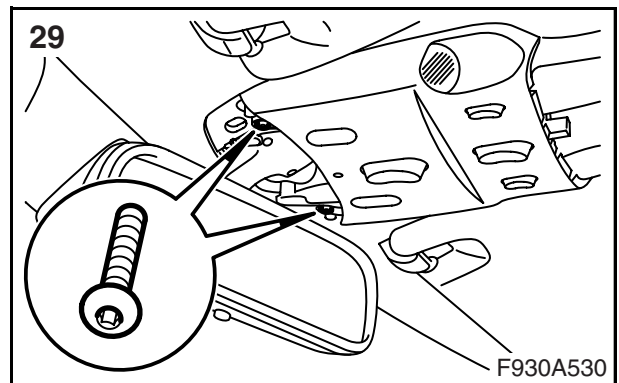
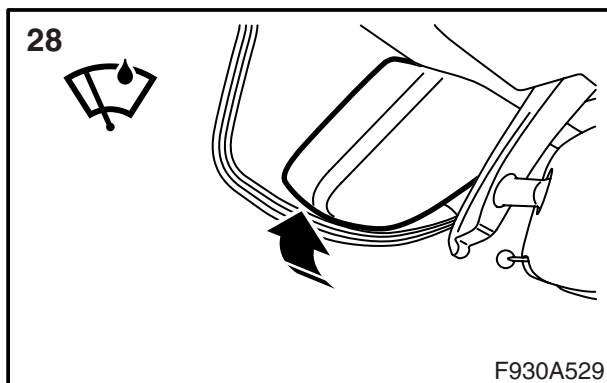
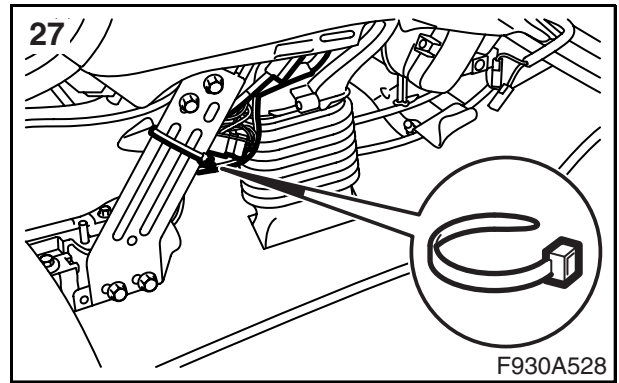
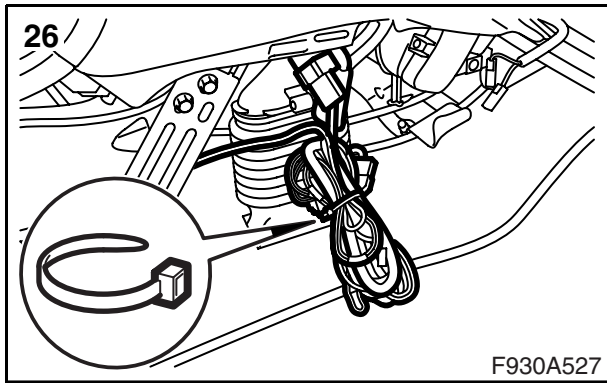

26 차량의 Tel 1 연결에 어댑터 하니스를 연결하고 배선을 고정한다.

27 패널 멤버에 배선을 고정한다.

### 주의

배선 하니스가 마찰되거나 덜그덕거리지 않도록 잘 고정한다.

28 **레인 센서가 장착된 차량:** 커버를 장착한다.

29 커버에 나사를 장착한다.

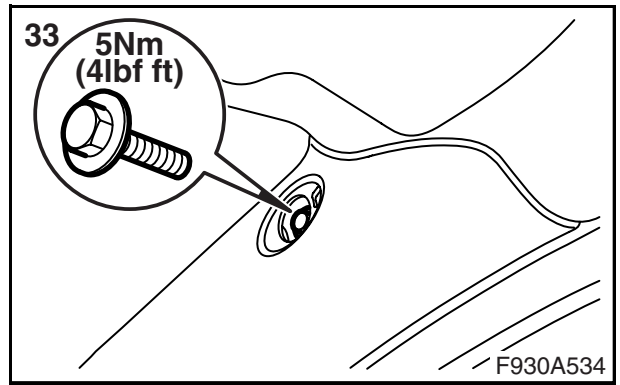
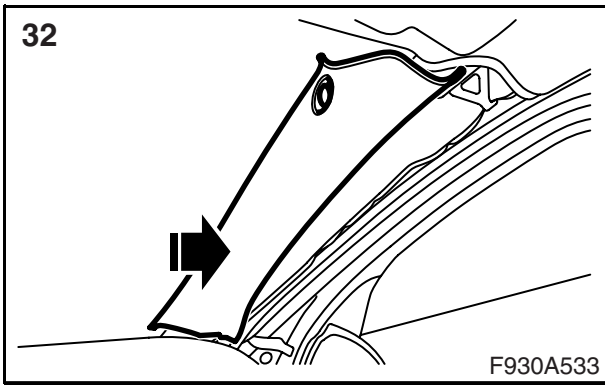
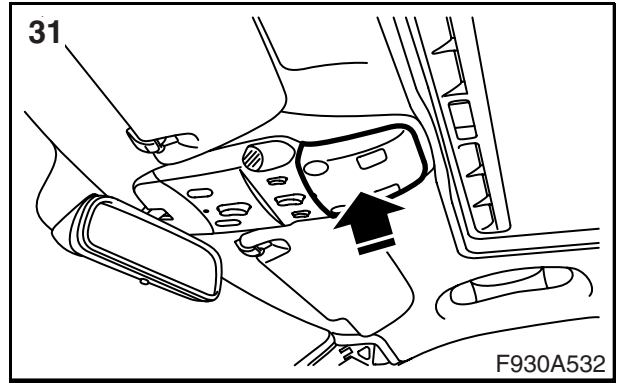
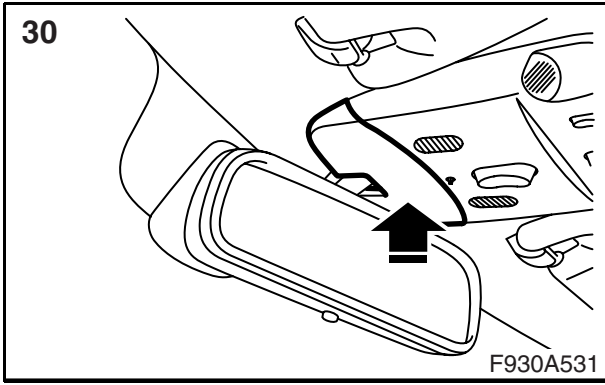

- 30 프런트 커버를 장착한다.
- 31 리어 커버를 장착한다.
- 32 A 필러 트림을 원위치시킨다. 에어백이 손상되지 않도록 주의한다.

**⚠ 경고**

에어백이 손상되지 않도록 주의한다. 에어백이 손상되면 충돌시 에어백의 탑승객 보호를 보장할 수 없다.

- 33 고정 나사를 장착한다.  
**체결토크:** 5Nm (4lbf ft).

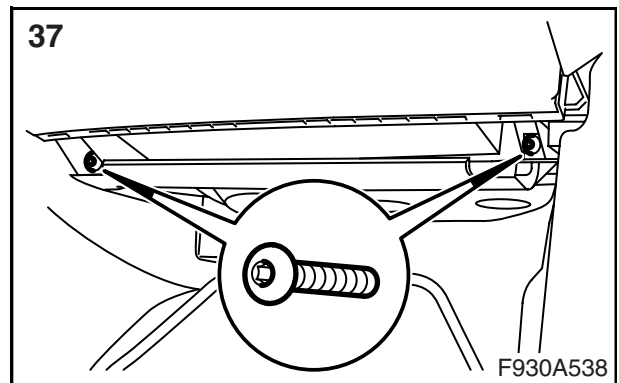
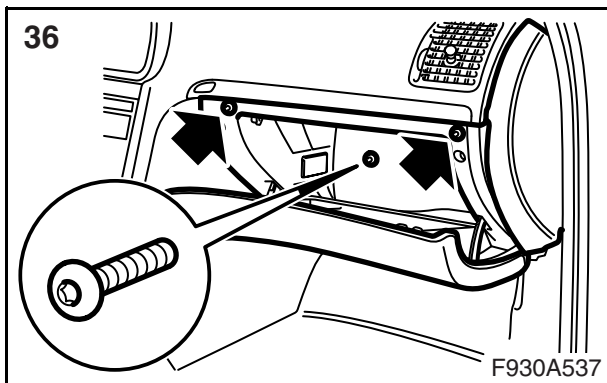
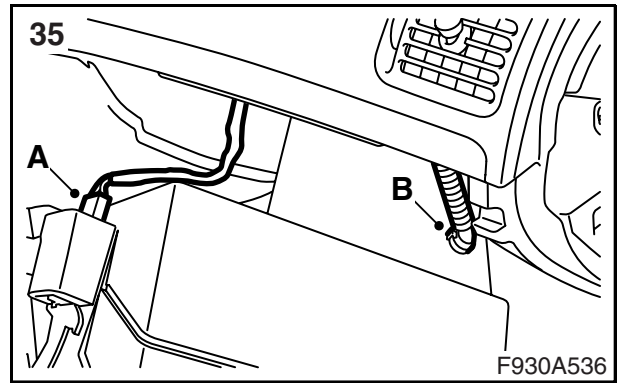
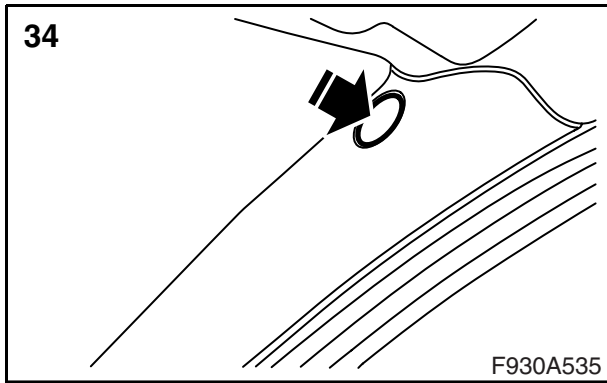

34 A 필러 트림에 보호와셔를 장착한다.

35 글러브 박스 조명 커넥터(A)를 연결한다.

**ACC가 장착된 차량:** 글러브박스(B)에 냉각 호스를 장착한다.

36 글러브 박스의 내부 나사를 장착한다.

37 글러브 박스의 하부 나사를 장착한다.

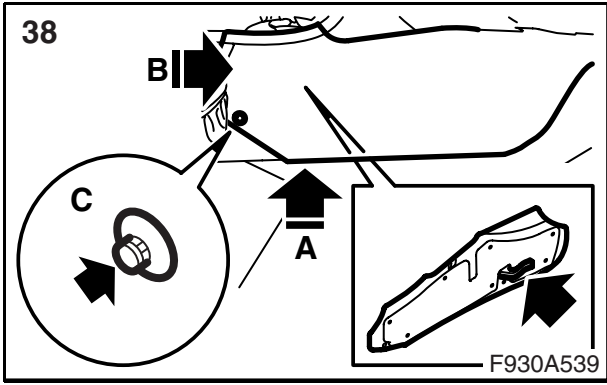

38 바닥 콘솔의 우측 측면 패널을 장착한다 .



## Saab 9-5 M01-

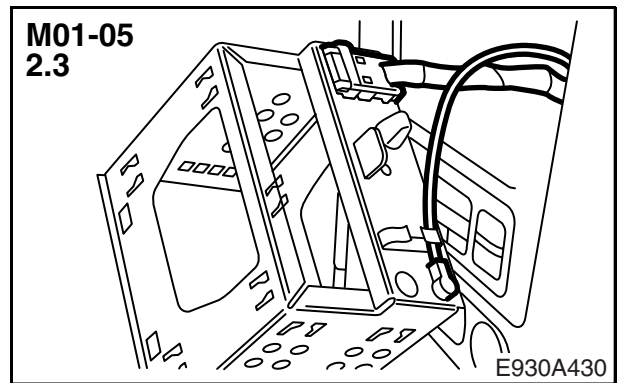
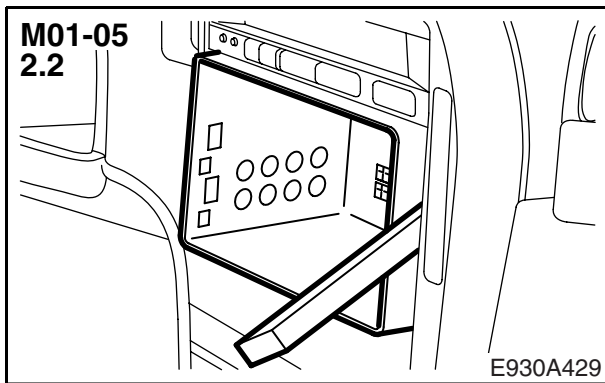
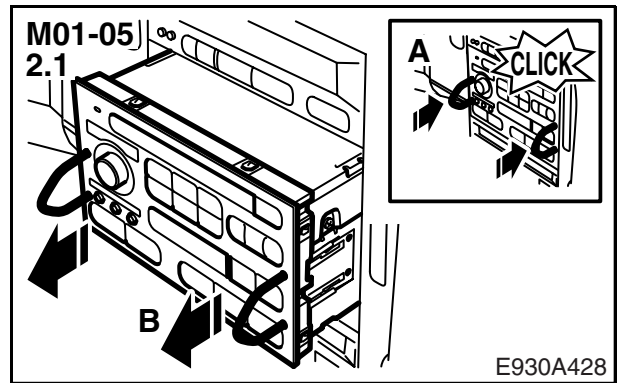
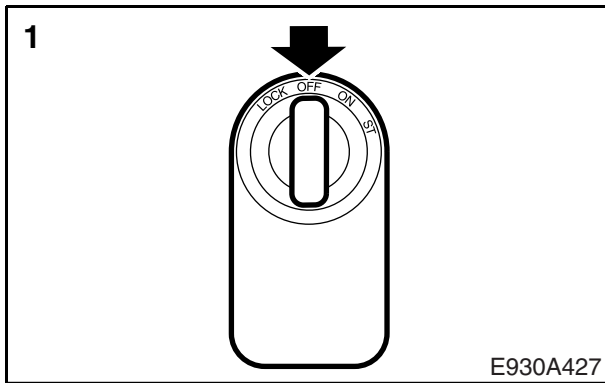

- 1 점화장치는 위치 OFF.
- 2 라디오/내비게이션 유닛 탈착, M01-05:
  - 2.1 공구가 고정될 때까지 해당 구멍에 특별 공구를 밀어 넣은 후 유닛을 당겨낸다.
  - 2.2 컴파트먼트를 제거한다.
  - 2.3 커넥터를 탈착한다.

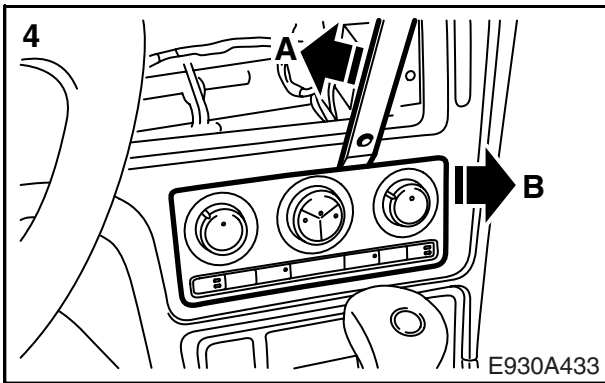
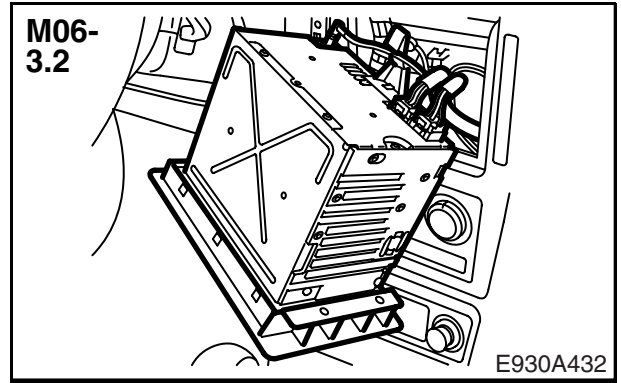
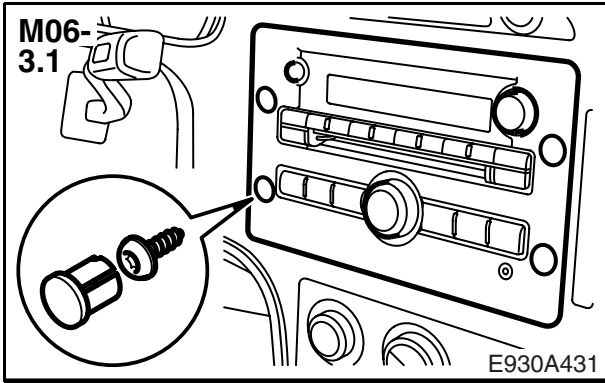

- 3 라디오/내비게이션 유닛 탈착, M06-
  - 3.1 플러그를 빼내고 나사를 탈착한다.
  - 3.2 유닛을 빼내고 커넥터 및 안테나 연결을 탈착한다.
- 4 ACC 패널을 탈착한다.

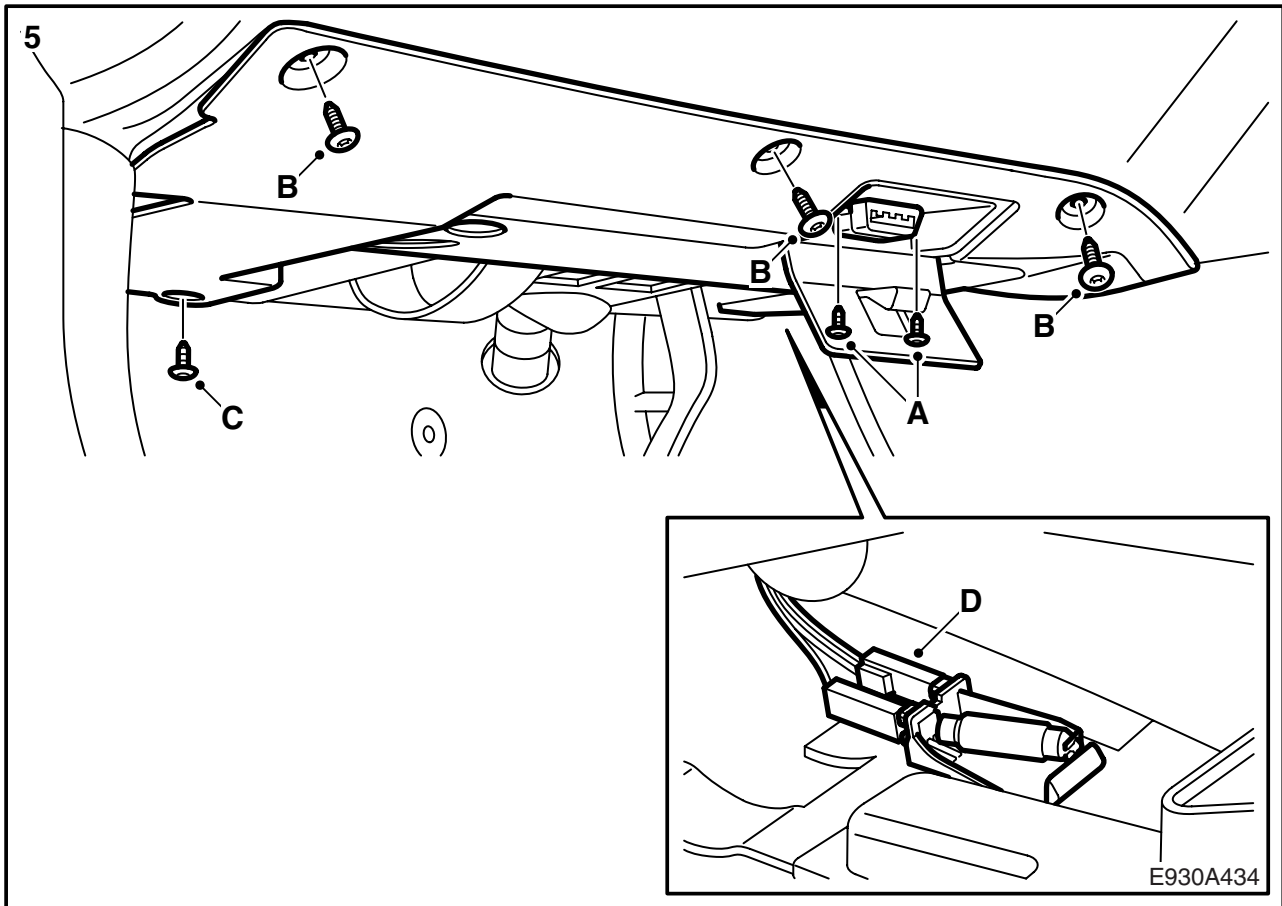

5 운전자쪽의 패넬 하부를 탈착한다.

- 5.1 진단 소켓(A)을 탈착한다.
- 5.2 하부 패넬(B)을 탈착한다.
- 5.3 클립(C)을 탈착한다.
- 5.4 바닥 조명(D)을 탈착한다.

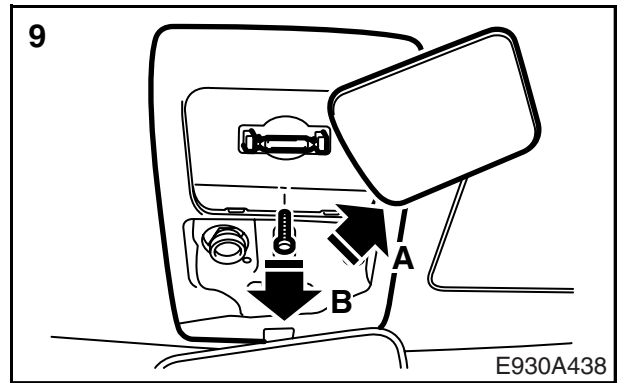
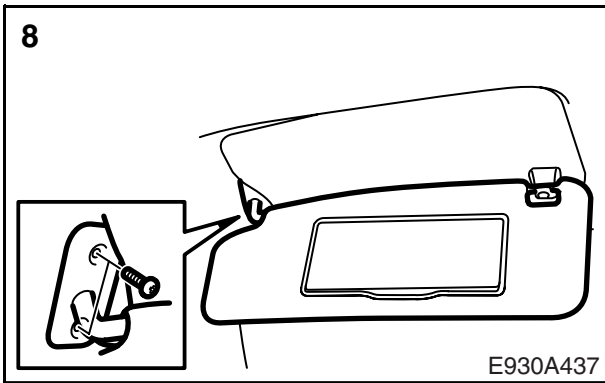
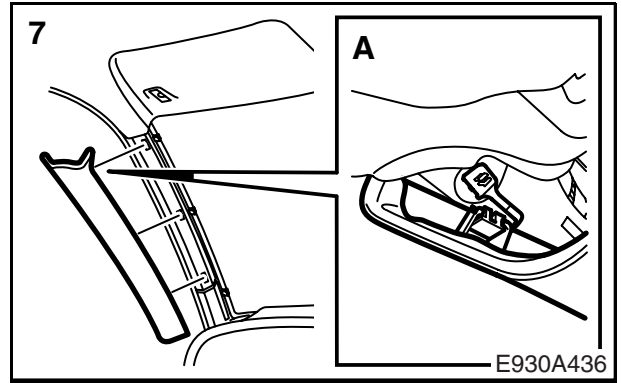
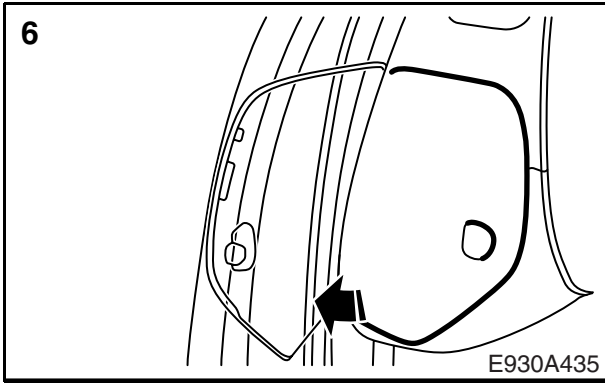

- 6 퓨즈 커버를 탈착한다.
- 7 A필러 트림을 탈착한다 (클립으로 고정). 트림에서 상부 클립(A)을 탈착한다.

**⚠ 경고**

충격 흡수재가 손상되거나 빠지지 않도록 주의한다. 손상되거나 또는 빠진 충격 흡수재는 다시 장착하면 안된다. 그런 경우에는 전체 헤드 라이닝을 교체해야 한다. 손상된 충격 흡수재는 충격이 발생될 때 머리의 보호 기능이 떨어진다.

- 8 선바이저 나사를 탈착하고 선바이저는 매달린 채로 둔다.
- 9 글래스 커버(A), 고정나사(B)를 탈착하고 커버를 내린다.

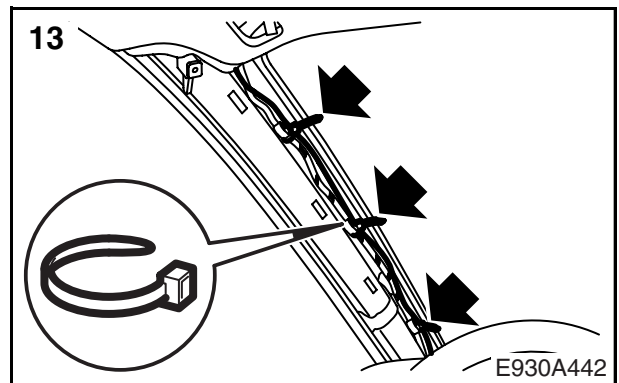
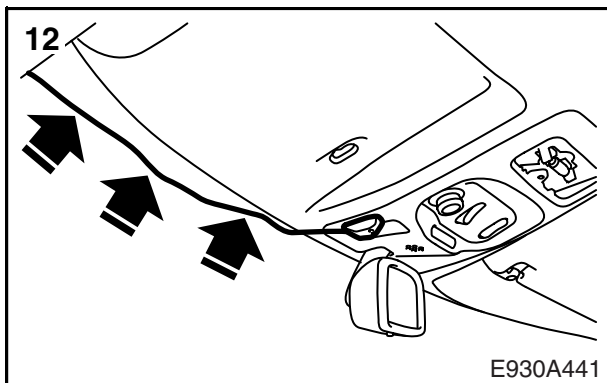
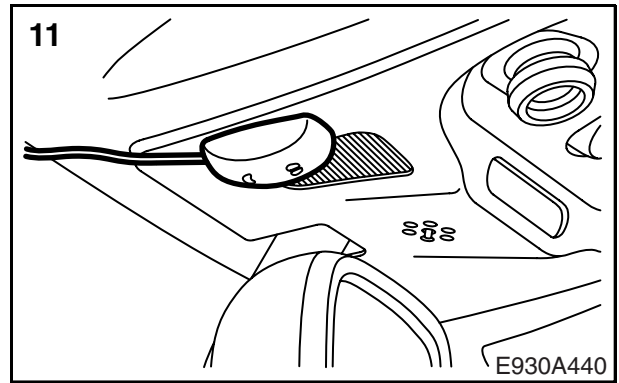
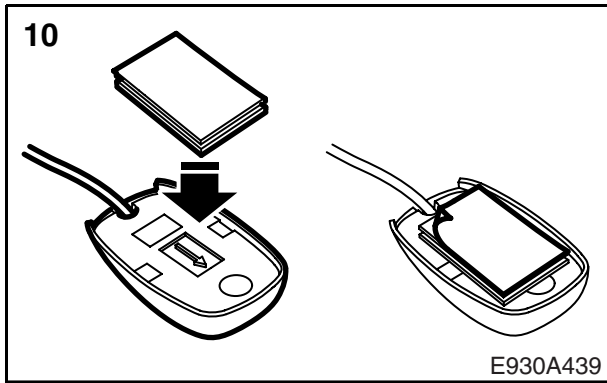

- 10 마이크 고정 테이프를 장착한다.
- 11 차량의 원래 마이크 옆 커버의 바깥쪽에 마이크를 눌러 고정한다.
- 12 헤드라이닝 아래로 마이크 케이블을 삽입하여 A필터 근처까지 배치한다.
- 13 기본 케이블 타이 옆에 마이크 케이블을 고정한다.

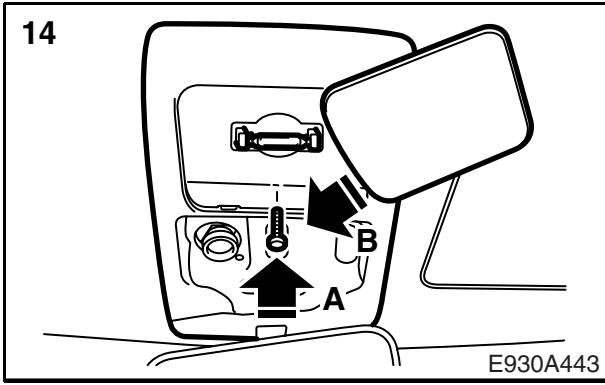

14 커버를 눌러 고정하고 고정 나사(B) 및 글래스 커버(A)를 장착한다.

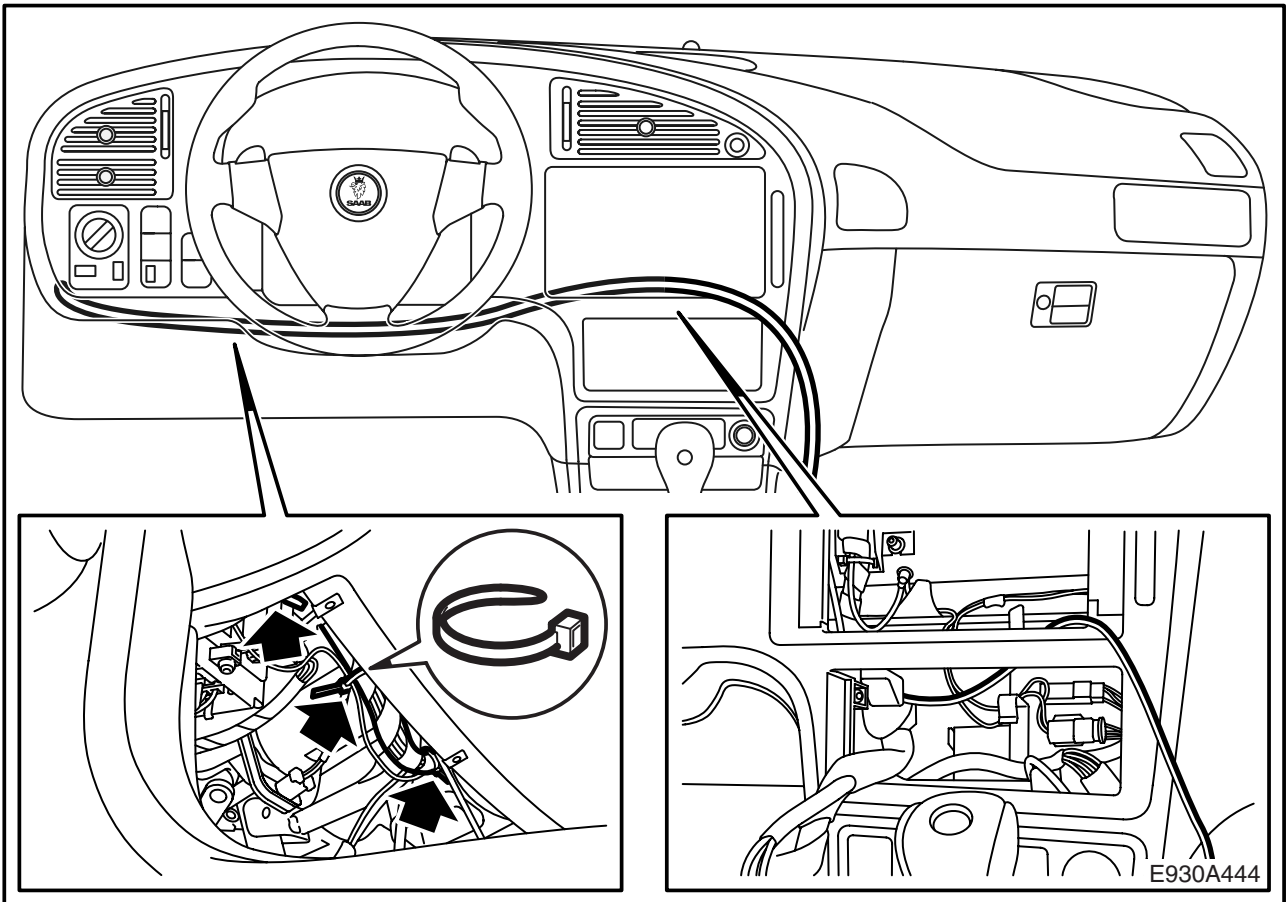

15 마이크 케이블을 위치시키고 고정한다:

중앙 콘솔을 향해 패널 아래로 라디오/내비게이션 유닛 뒤쪽 안으로 케이블을 위치시킨다.  
패널 아래 케이블리를 고정한다.

### 주의

배선 하니스가 마찰되거나 덜그덕거리지 않도록 잘 고정한다.

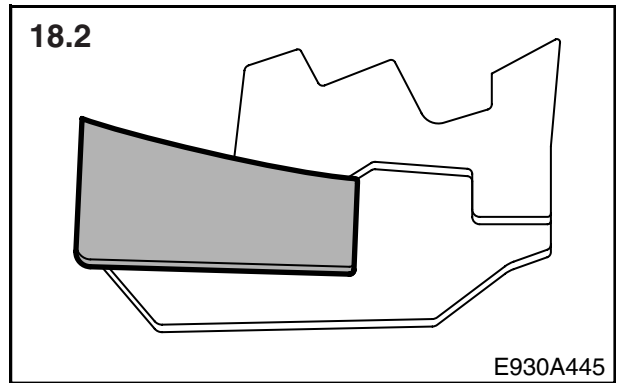
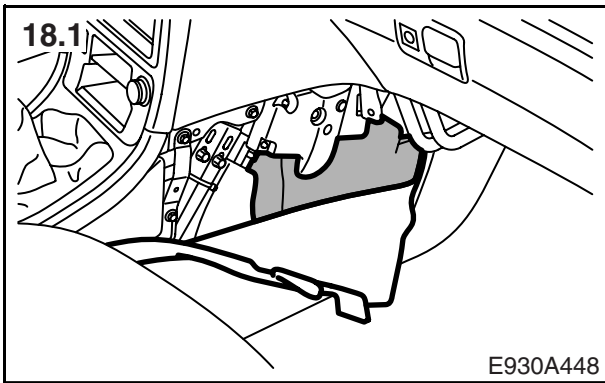
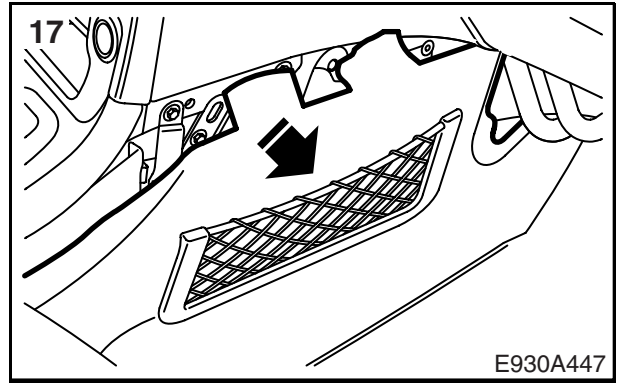
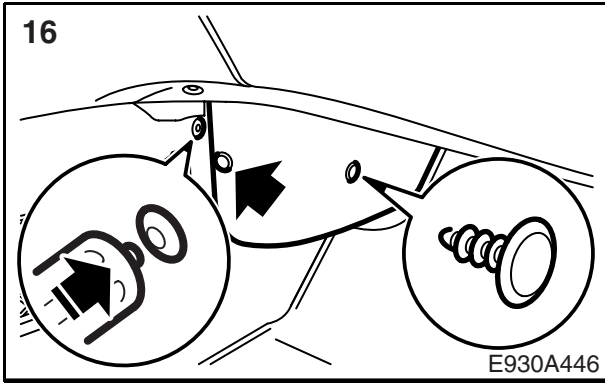

16 난방 및 환기장치 유닛 커버를 제거한다.

17 바닥 매트를 젖힌다.

18 **디젤 엔진을 장착한 차량:**

18.1 소음 흡수재를 탈착한다.

18.2 맨 위층의 절연재를 잘라낸다.



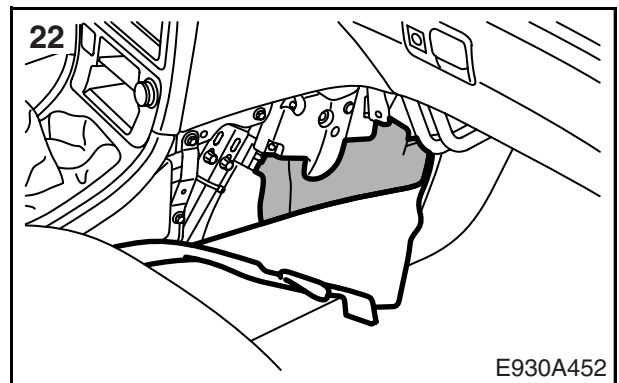
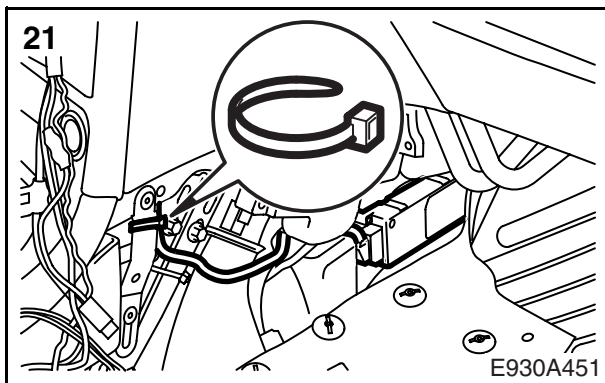
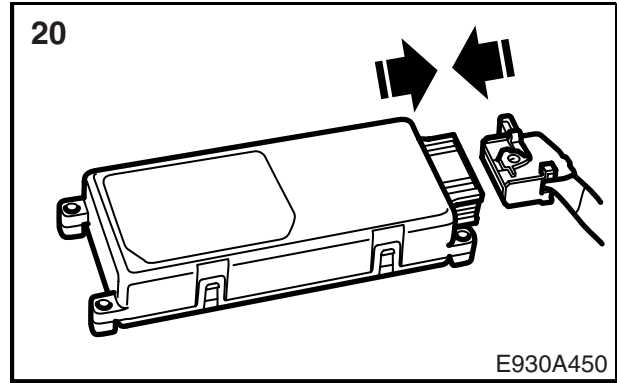
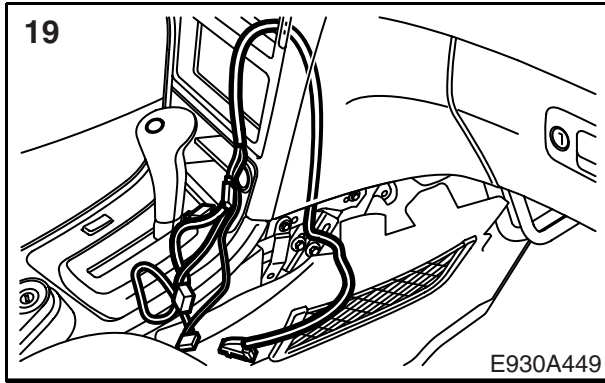

19 어댑터 하니스를 위치시킨다.

20 어댑터 하니스에 제어 모듈을 연결한다.

21 제어 모듈을 위치시키고 배선을 고정한다.

### 주의

배선 하니스가 마찰되거나 덜그덕거리지 않도록 잘 고정한다.

22 **디젤 엔진이 장착된 차량:** 소음 흡수재를 장착한다.

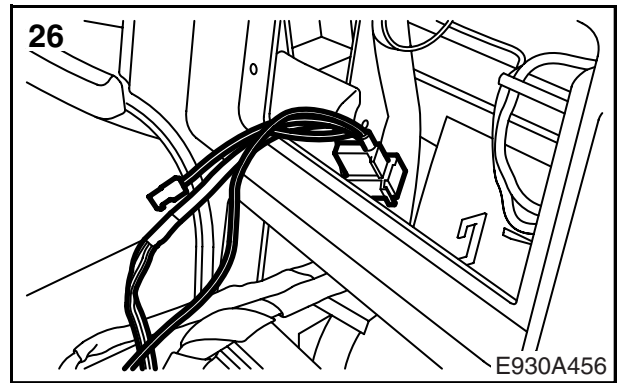
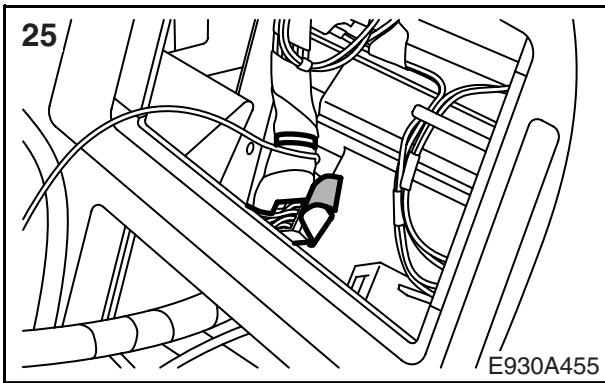
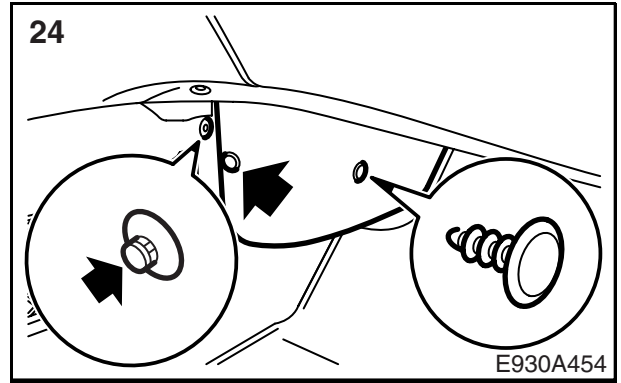
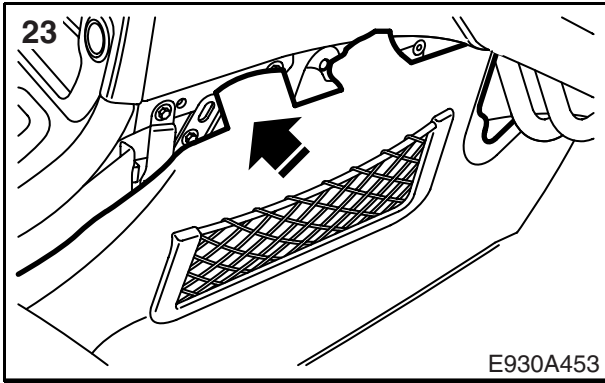

- 23 바닥 매트를 원위치시킨다.
- 24 난방 및 환기장치 유닛 커버를 장착한다.
- 25 차량의 배선 하니스에서 Telet 연결 둘레 테이프를 잘라낸다.
- 26 차량의 Telet 연결에 어댑터 하니스를 연결한다.

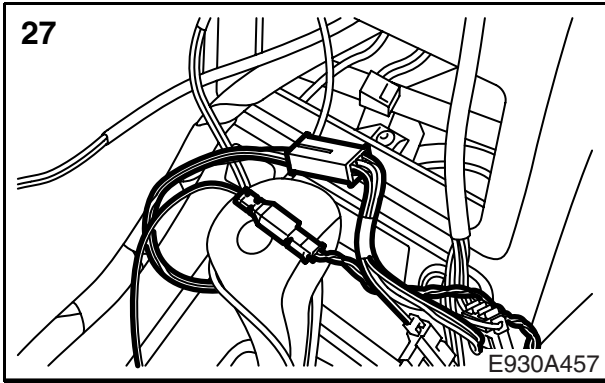

27 어댑터 하니스를 연결한다.

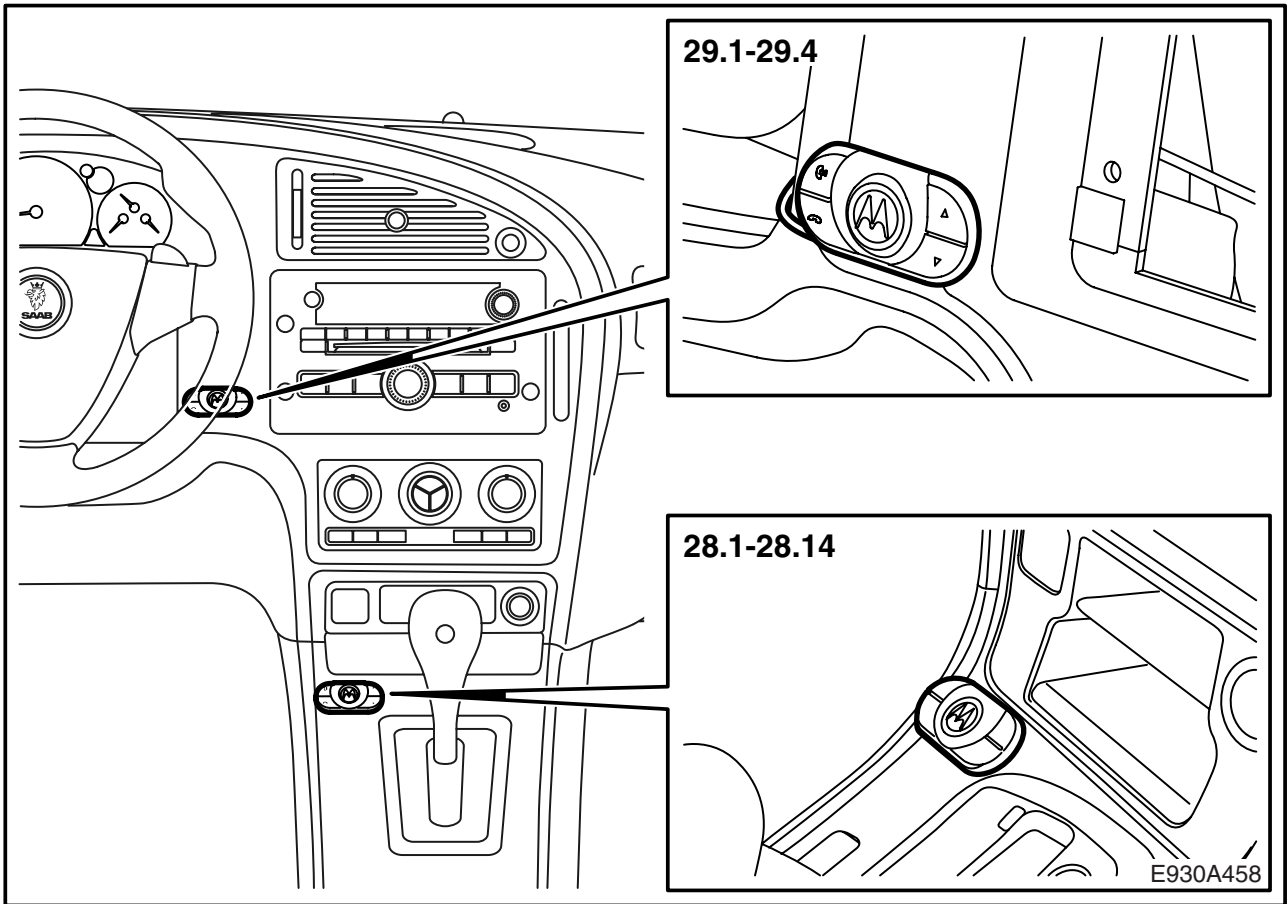

대안 중 하나에 따라 버튼 키트를 장착한다.

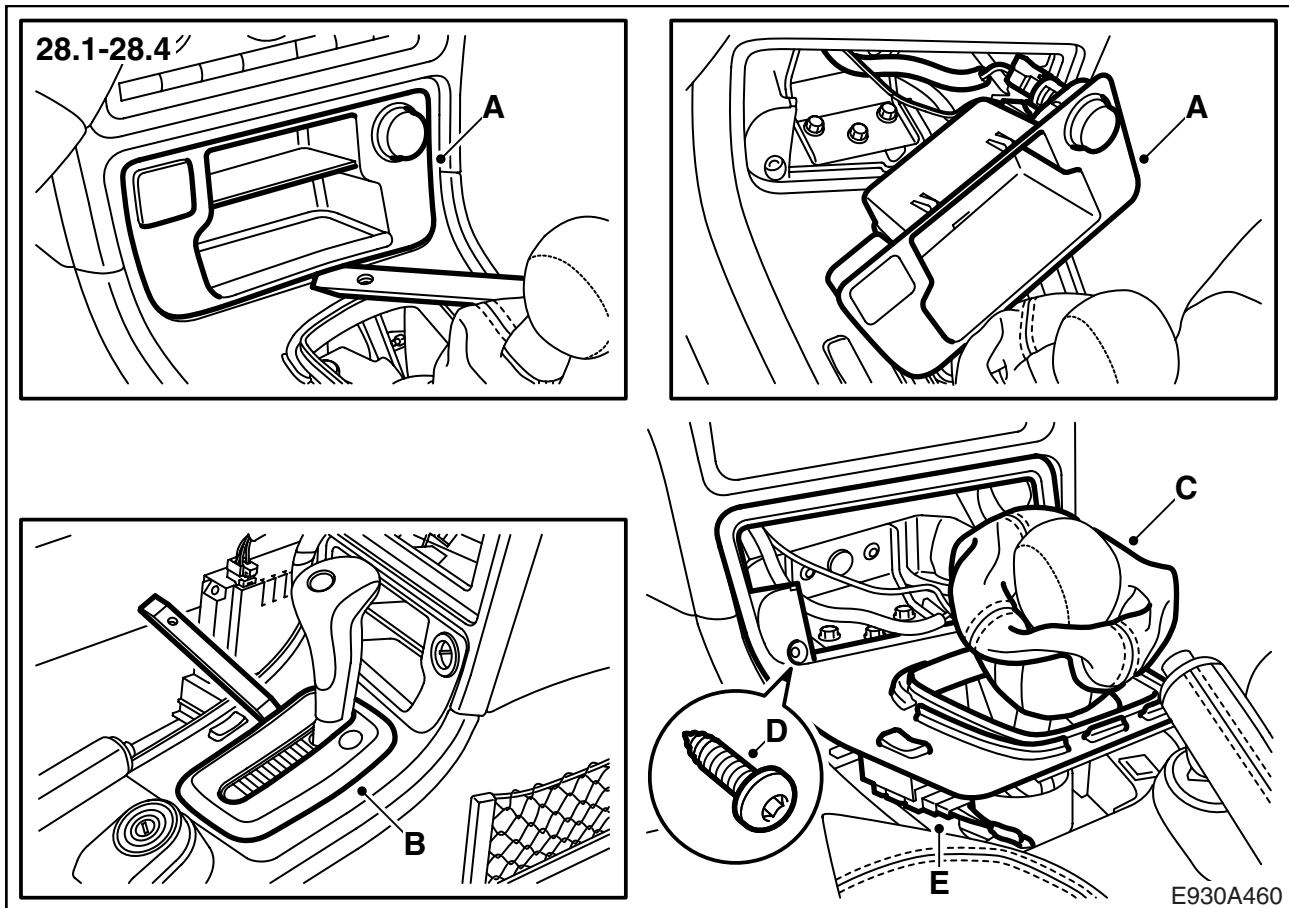

28 버튼 키트 장착, 대안 1:

### 주의

재떨이가 장착된 차량에는 이 위치를 선택할 수 없다. 왜냐하면 버튼 키트가 확장될 때 접촉되기 때문이다.

- 28.1 보관함(A)을 탈착한다.
- 28.2 **자동변속기 모델:** 가장자리 테(B)를 탈착한다.
- 28.3 **수동변속기 모델:** 기어레버 게이터 (C)를 들어올린다.
- 28.4 커버의 나사(D)를 탈착하고 커넥터(E)를 분리한다.

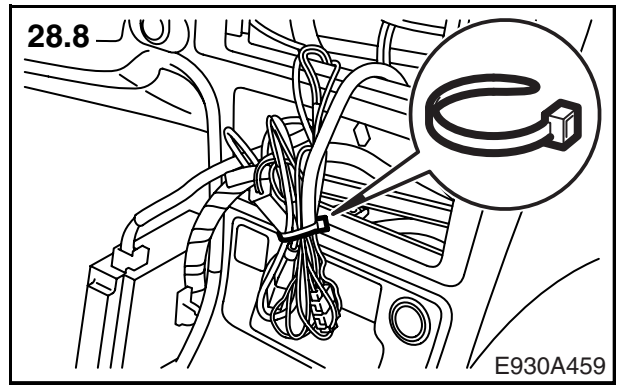
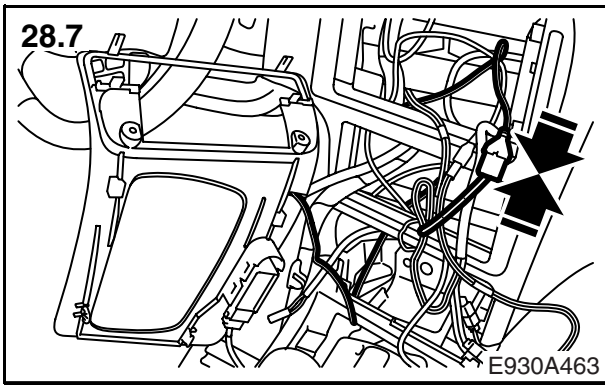
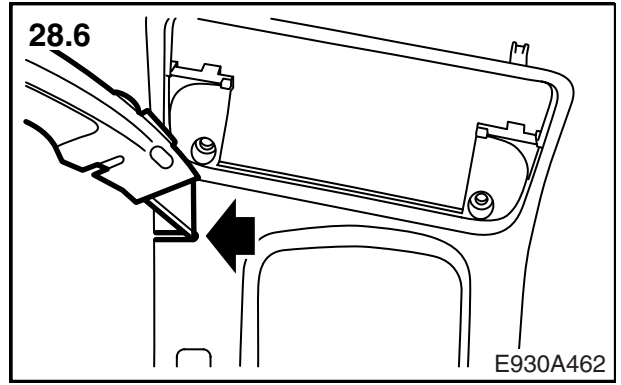
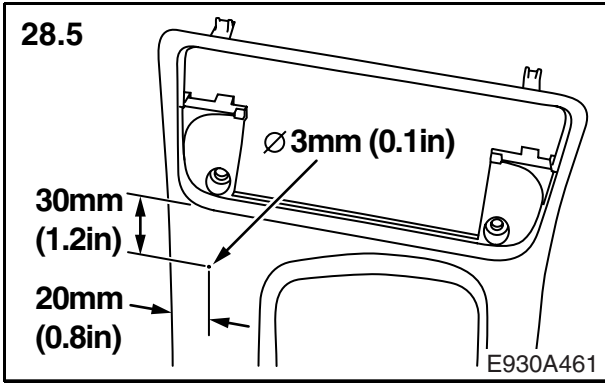

28.5 버튼 키트의 위치를 측정하고 3mm 구멍을 판다.

28.6 똑바로 홈을 파낸다.

28.7 어댑터 하니스에 버튼 키트를 연결한다.

28.8 배선을 고정한다.

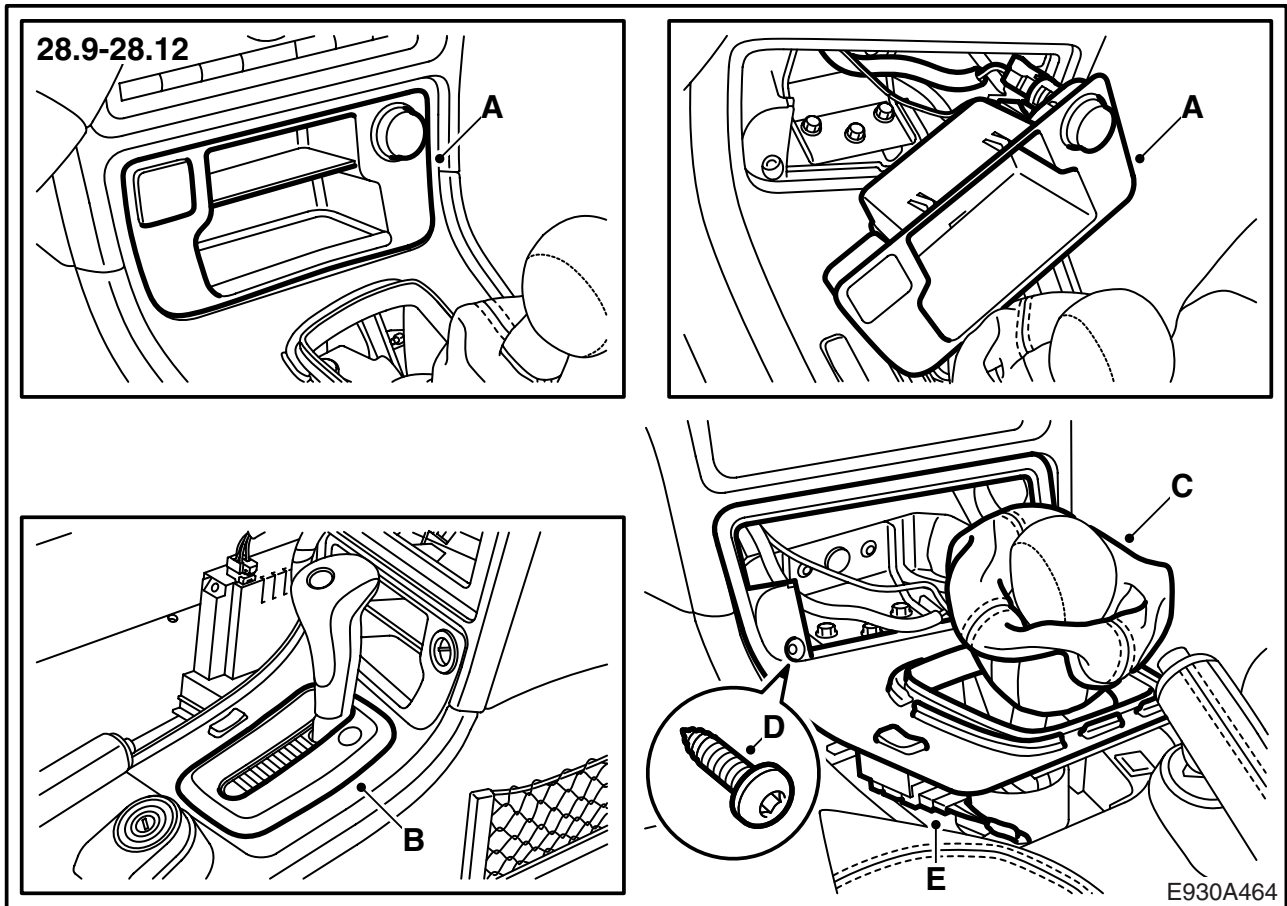

28.9 커넥터(E)를 연결하고 커버의 나사(D)를 장착한다.

28.10 수동변속기: 기어레버 게이터 (C)를 들어 올린다.

28.11 자동변속기 모델: 가장자리 테(B)를 장착한다.

28.12 보관함(A)을 장착한다.

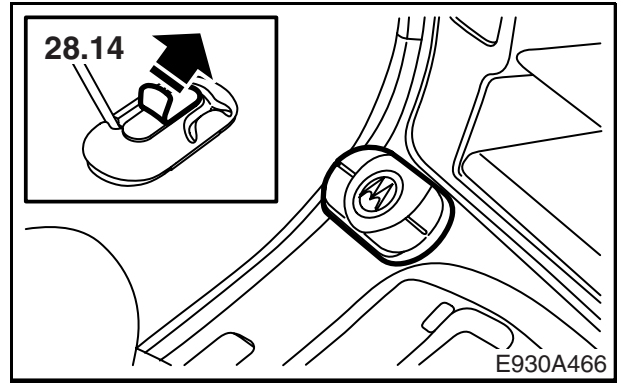
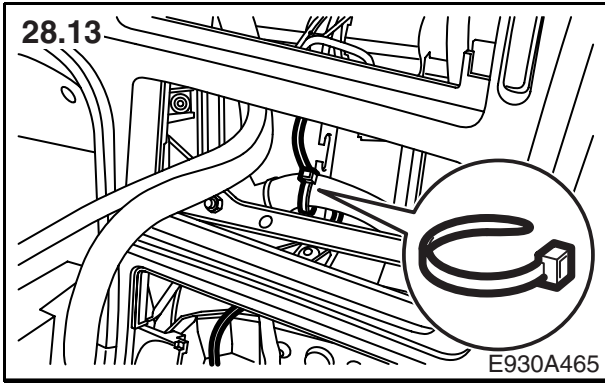

28.13버튼 키트의 배선 하니스를 고정한다.

---

**주의**

배선 하니스가 마찰되거나 덜그덕거리지 않도록 잘 고정한다.

---

28.14버튼 키트를 장착한다.



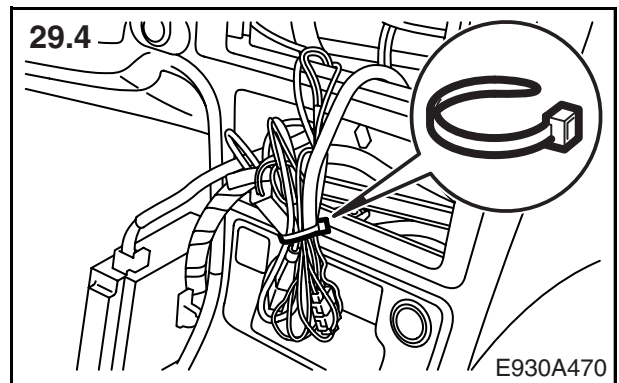
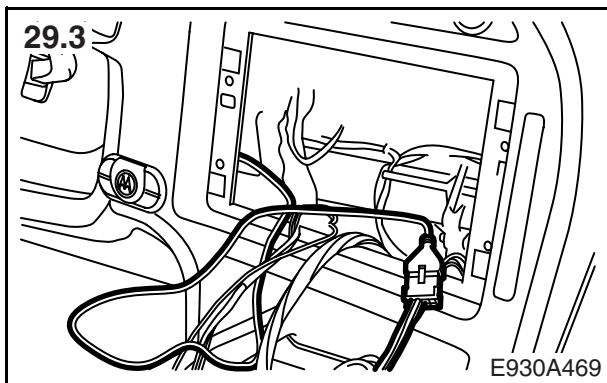
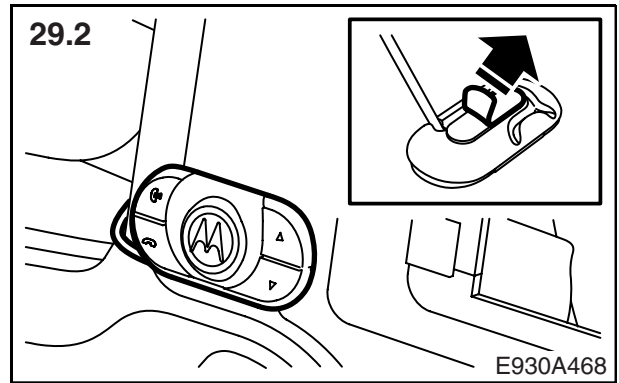
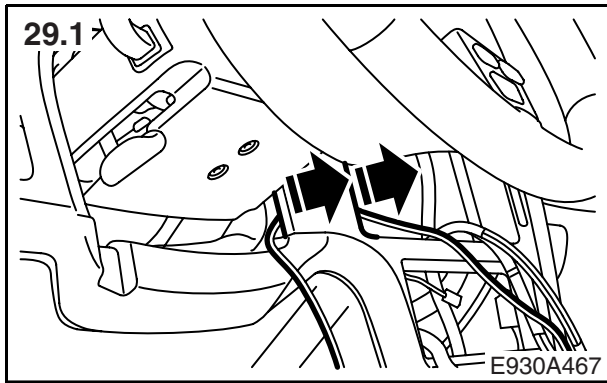

29 버튼 키트 장착, 대안 2:

- 29.1 스위치 패널을 조심스럽게 벗겨내고 스위치 패널과 계기판 사이에 버튼 키트의 케이블 사이로 삽입한다.
- 29.2 버튼 키트를 장착한다.
- 29.3 어댑터 하니스에 버튼 키트를 연결한다.
- 29.4 배선을 고정한다.

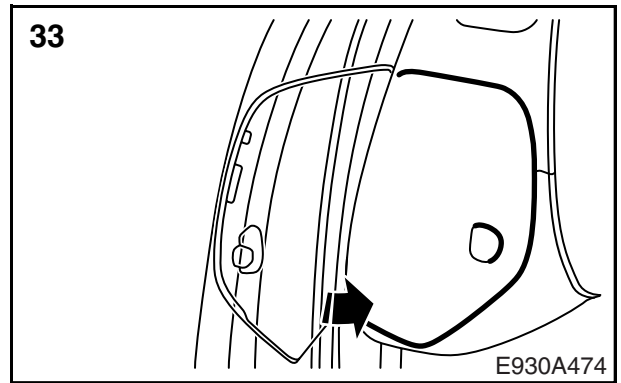
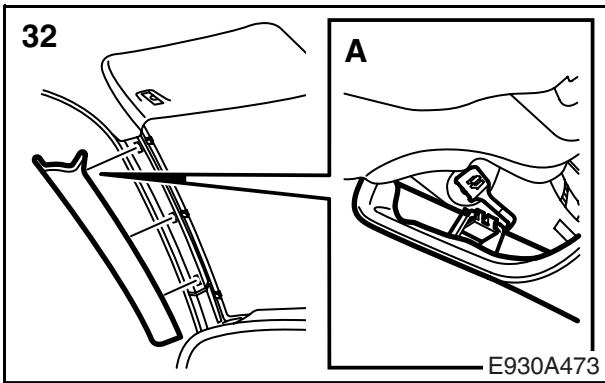
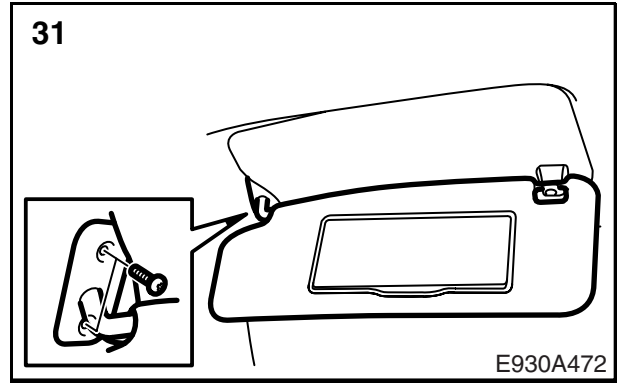
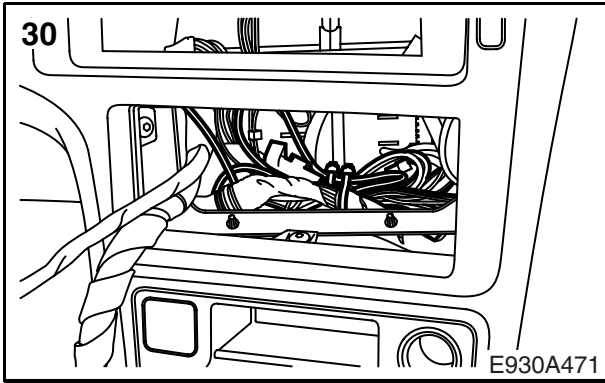

30 차량의 배선 하니스와 함께 배선을 고정한다.

**주의**

배선 하니스가 마찰되거나 덜그덕거리지 않도록 잘 고정한다.

31 선바이저의 나사를 장착한다.

32 트림의 하부를 원위치시키고, 트림에서 루프가 아래로 가게 하여 클립(A)를 장착하고 모든 클립에 트림을 눌러 고정한다.

**⚠ 경고**

충격 흡수재가 손상되거나 빠지지 않도록 주의한다. 손상되거나 또는 빠진 충격 흡수재는 다시 장착하면 안된다. 그런 경우에는 전체 헤드라이닝을 교체해야 한다. 손상된 충격 흡수재는 충격이 발생할 때 머리의 보호 기능이 떨어진다.

33 퓨즈 커버를 장착한다.

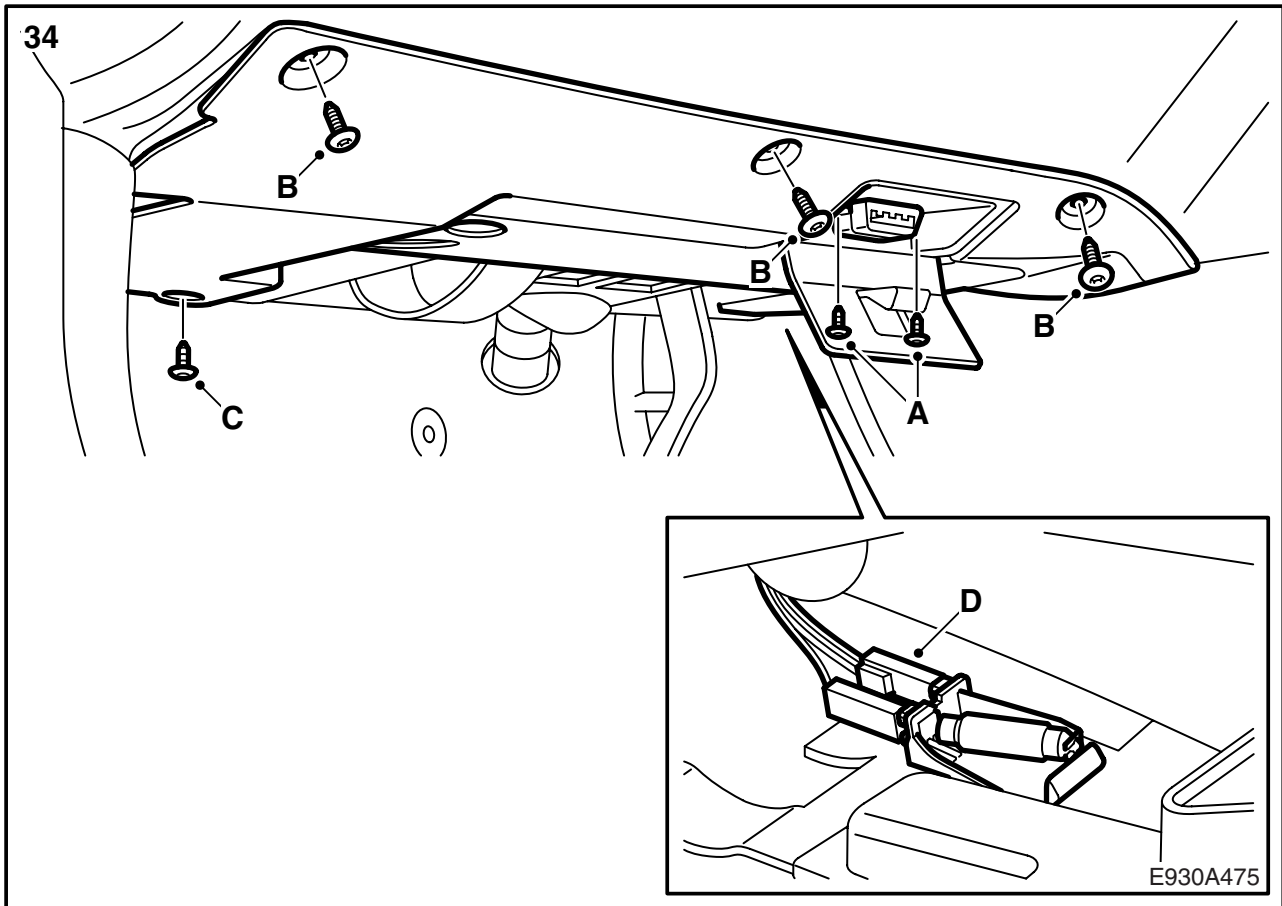

34 패널 하부를 장착한다.

- 34.1 바닥 조명(D)을 장착한다.
- 34.2 클립(C)을 장착한다.
- 34.3 하부 패널(B)을 장착한다.
- 34.4 진단 소켓(A) 장착

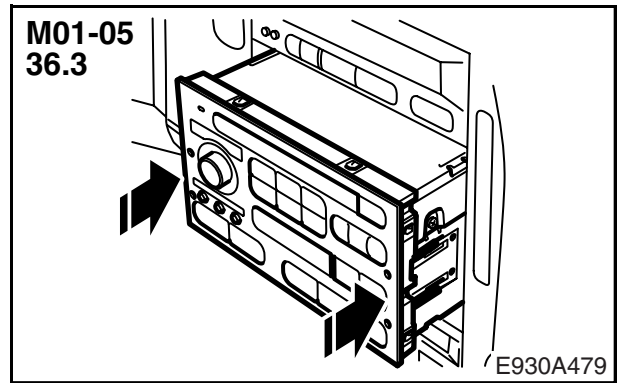
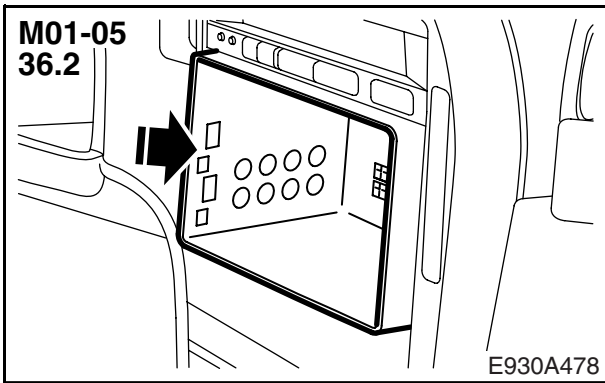
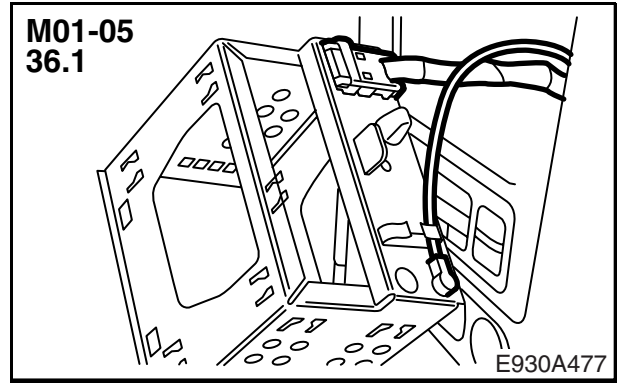
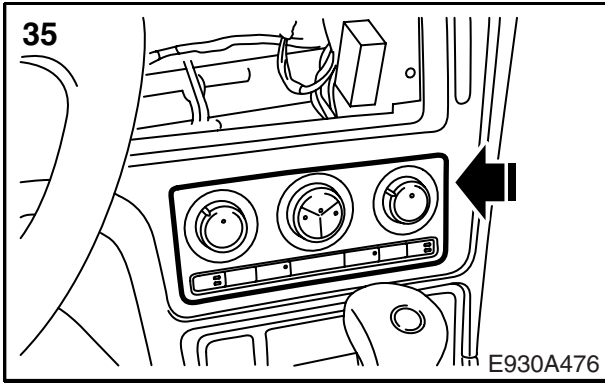

- 35 ACC 패널을 장착한다.
- 36 라디오/내비게이션 유닛 장착, M01-05:
  - 36.1 커넥터를 연결한다.
  - 36.2 가장자리 테를 장착한다.
  - 36.3 유닛을 밀어 넣는다.

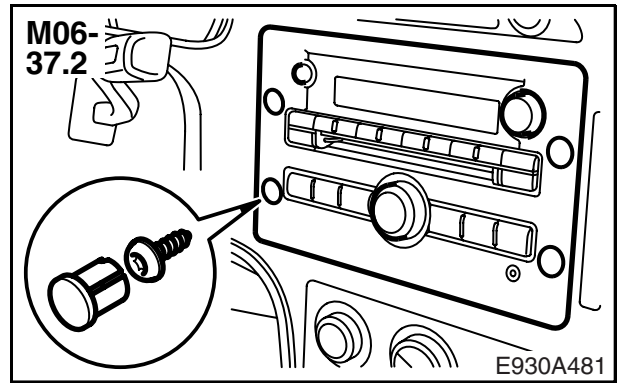
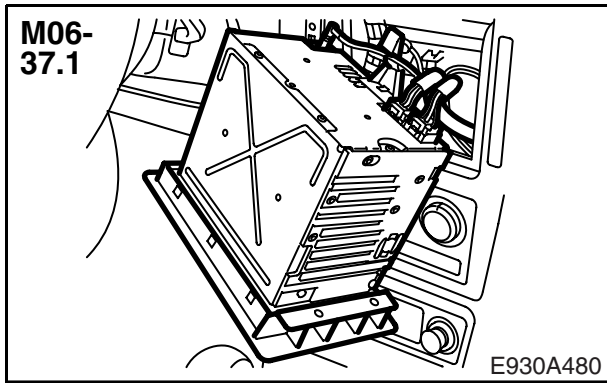

- 37 라디오 / 내비게이션 유닛 장착 , M06-  
37.1 커넥터를 연결한다.  
37.2 유닛을 밀어 넣고, 나사와 플러그를 장착  
한다.