

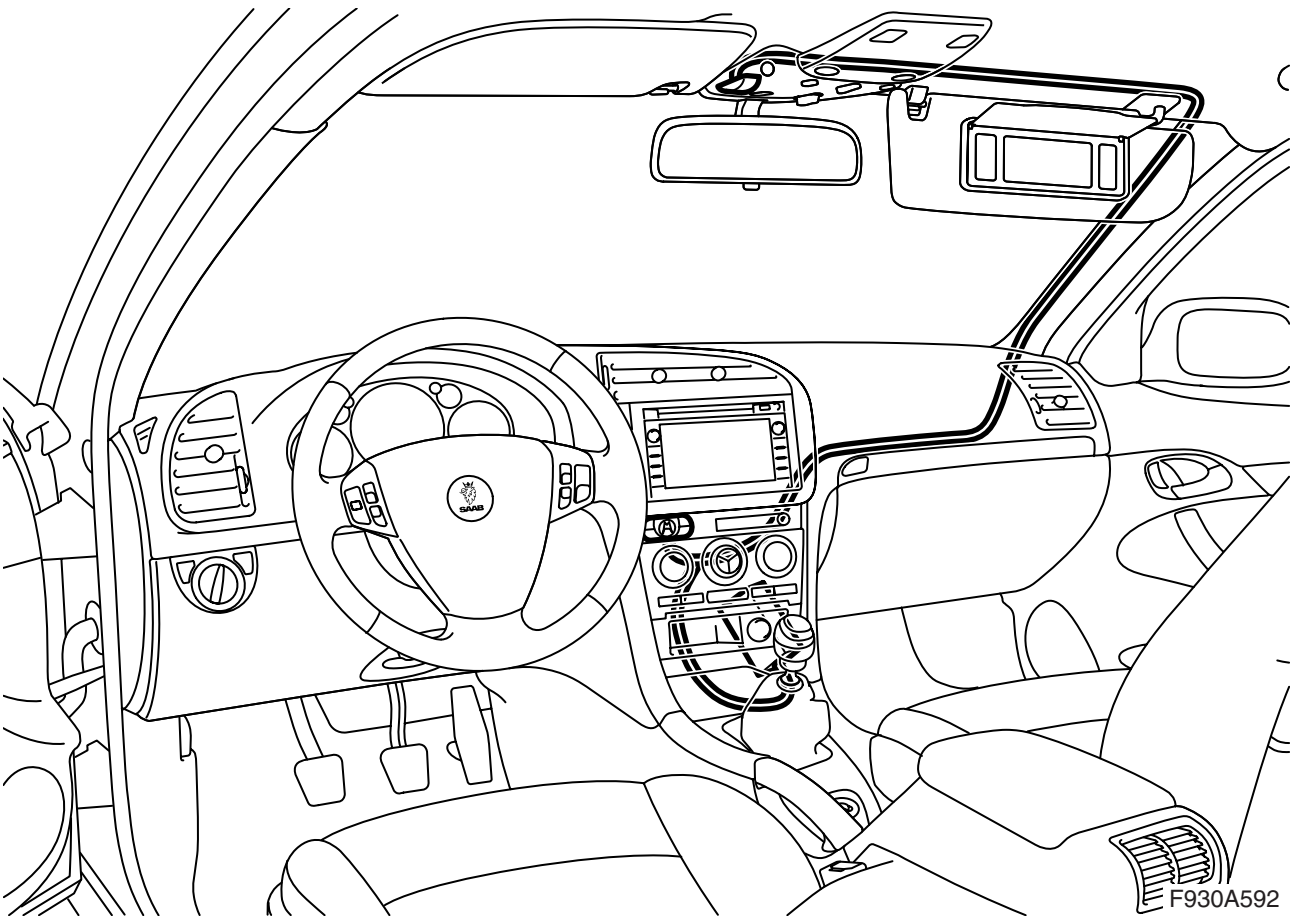

**MONTERINGSANVISNING · INSTALLATION INSTRUCTIONS
MONTAGEANLEITUNG · INSTRUCTIONS DE MONTAGE**

Saab 9-3 4D/5D M03 以降 3 ページ
Saab 9-5 M01 以降 17 ページ
携帯電話用ハンドフリーキット

Accessories Part No.	Group	Date	Instruction Part No.	Replaces
32 025 907 32 026 144	9:89-31	May 07	32 025 872	Nov 06



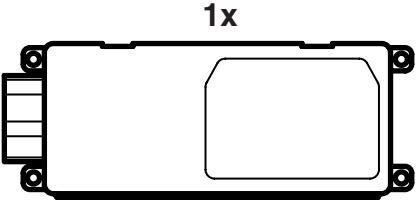
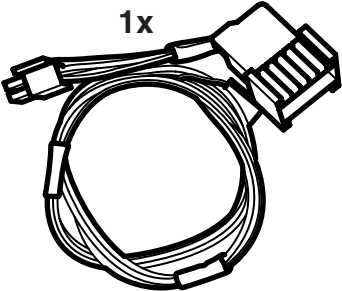
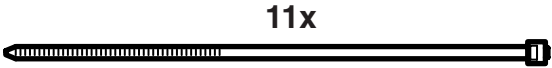
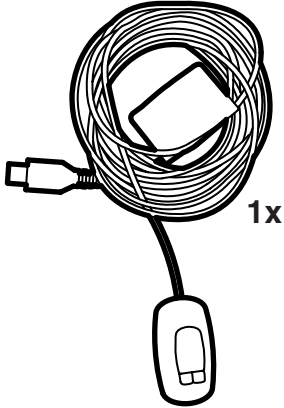
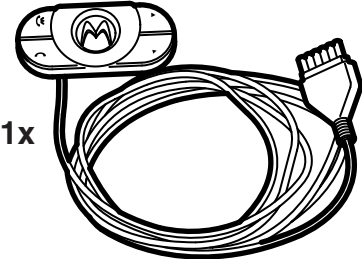
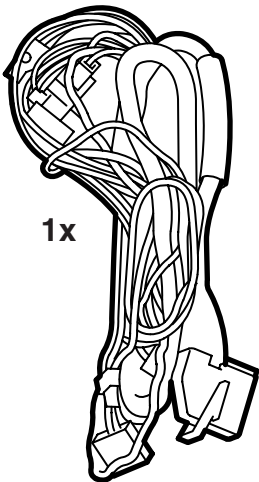

Saab 9-3 4D/5D M03 以降

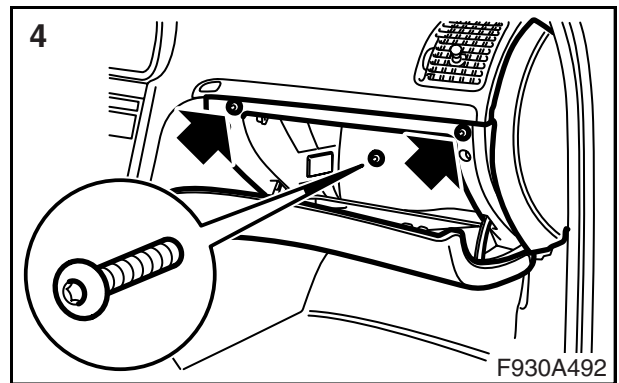
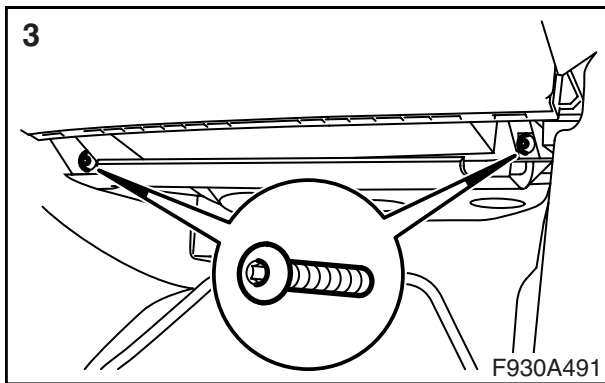
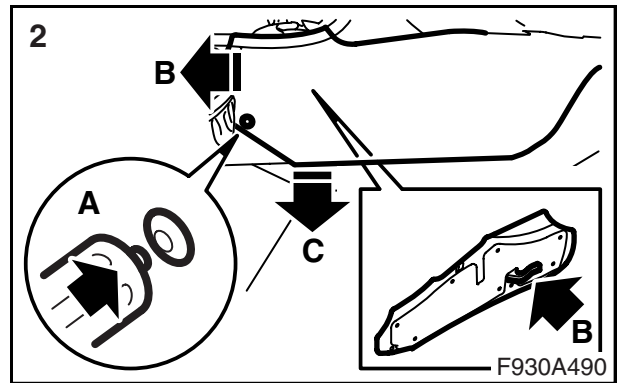
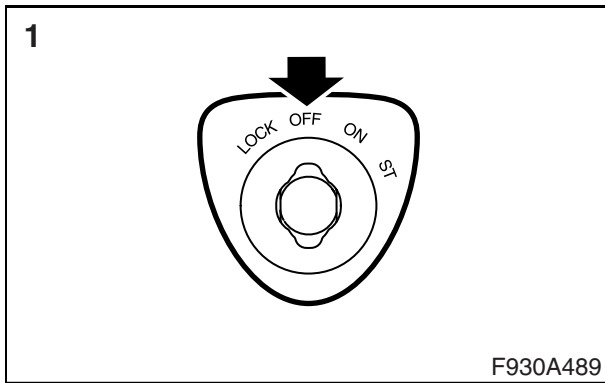

- 1 イグニッションを OFF の位置にする。
- 2 フロアコンソール右側のサイドピースを取り外す。
- 3 グローブボックス下部のネジを取り外す。
- 4 グローブボックス内部のネジを取り外す。

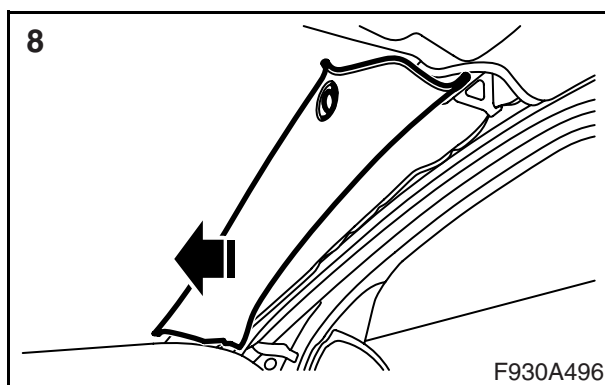
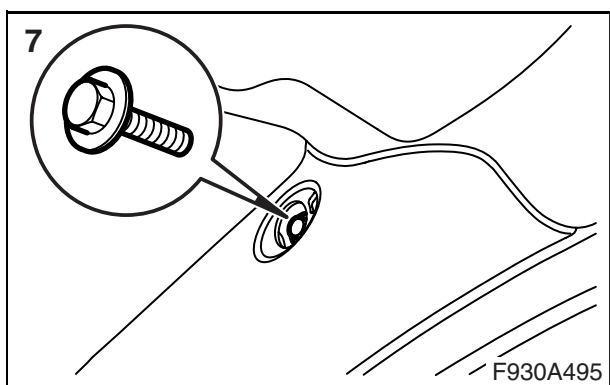
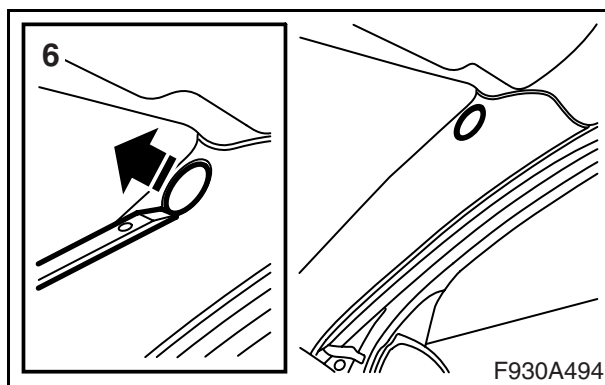
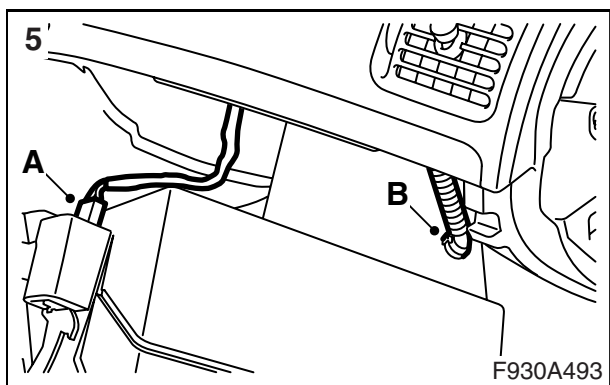

5 グローブボックスランプのコネクター (A) を取り外す。

ACC 装備車： グローブボックスからクーラントホース (B) を取り外す。

6 Aピラートリムからカバープレートを取り外す。

7 固定ネジを取り外す。

8 A ピラーのトリムの上端をつかみ、注意しながら外側、上向きに引く。

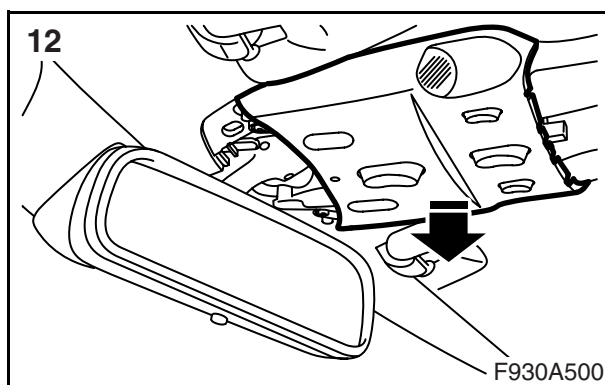
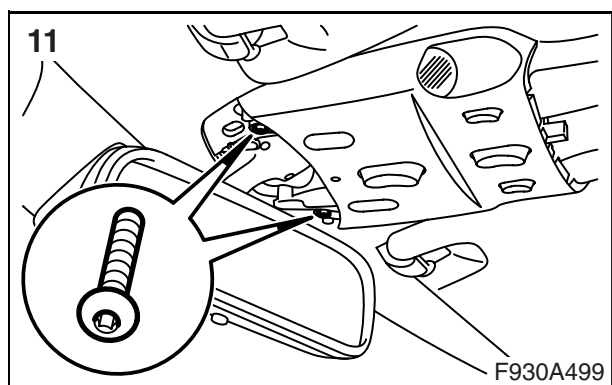
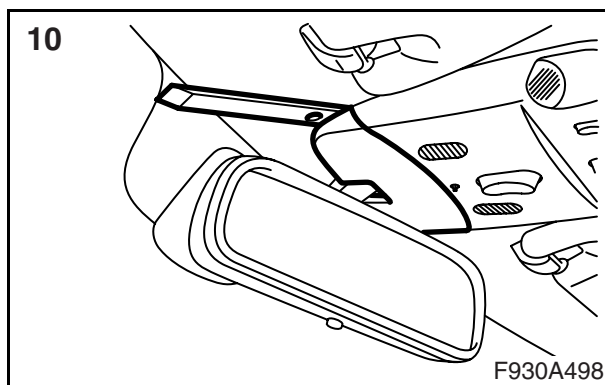
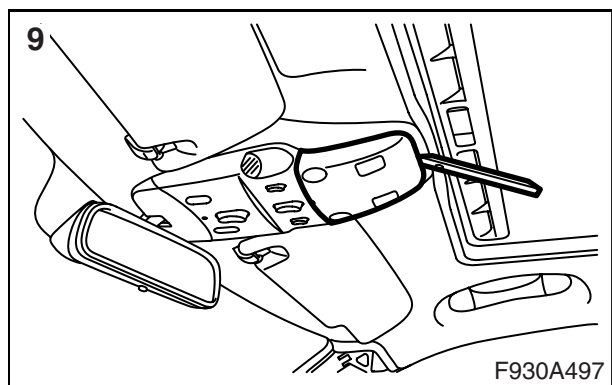

- 9 後部のカバーを取り外す。
- 10 前部のカバーを取り外す。
- 11 ネジを取り外す。
- 12 中央のカバーを取り外す。

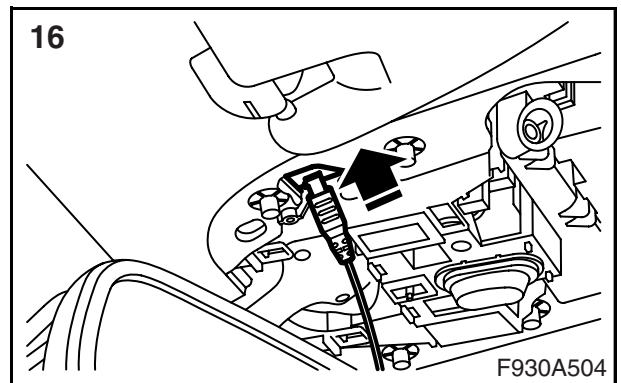
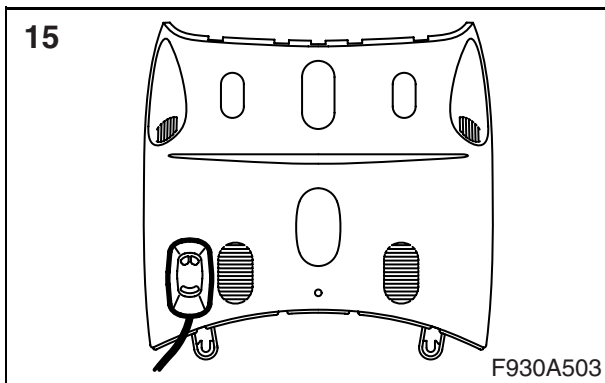
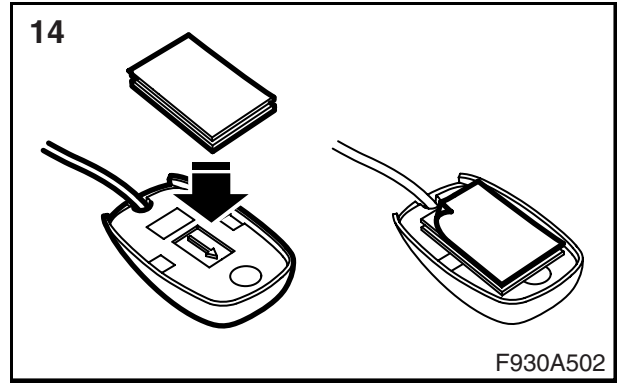
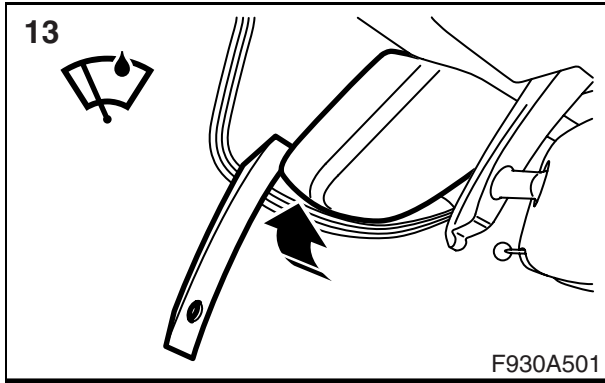

- 13 **レインセンサー装備車**：カバーを取り外す。
- 14 マイクロフォンに接着テープを貼り付ける。
- 15 マイクロフォンを取り付ける。
- 16 マイクロフォンのケーブルを、ルーフコンソールの横にあるヘッドライニングの穴に通す。

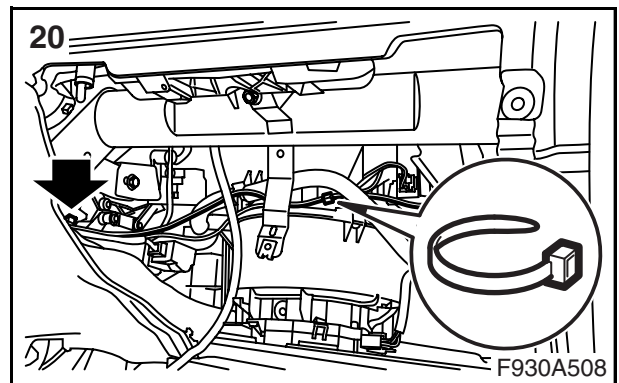
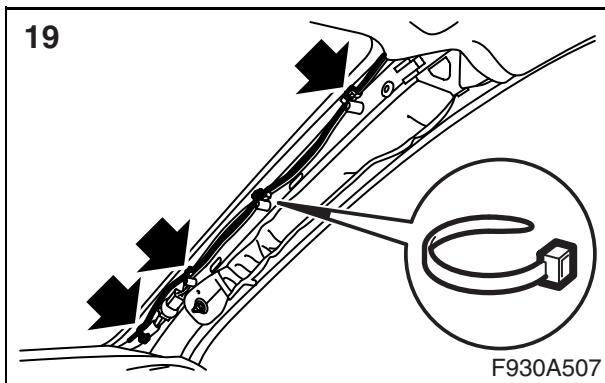
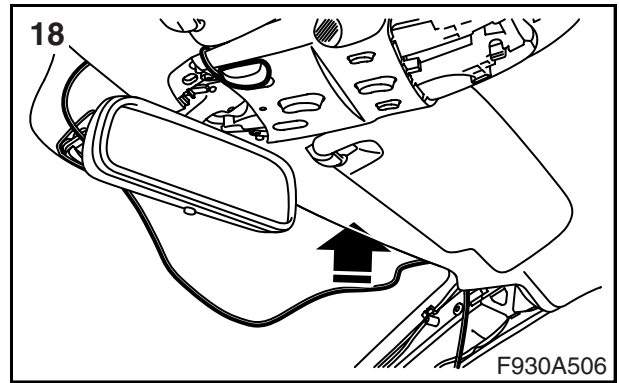
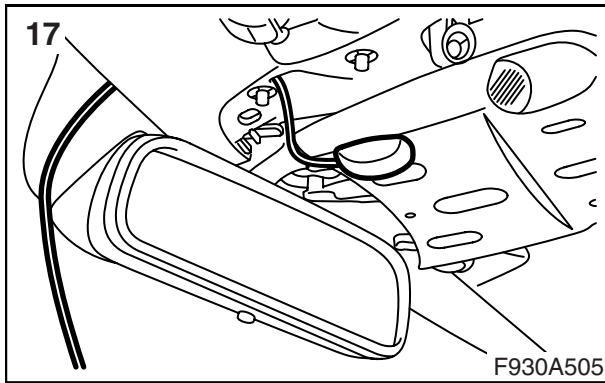

- 17 マイクロフォンのケーブルを、ヘッドライニングの下を通してウインドシールド側に出す。このケーブルを引っ張りながら、中央のカバーを押し込んで固定する。
- 18 マイクロフォンのケーブルを、ヘッドライニングの下に配線する。
- 19 マイクロフォンのケーブルを、A ピラーに沿って固定する。
- 20 マイクロフォンのケーブルを、パネルの下を通してセンターコンソールに配線し、固定する。

重要事項

ワイヤーハーネスは、他の部品とこすれたり、車体の振動に伴い雑音を発したりしないように、確実に固定する。

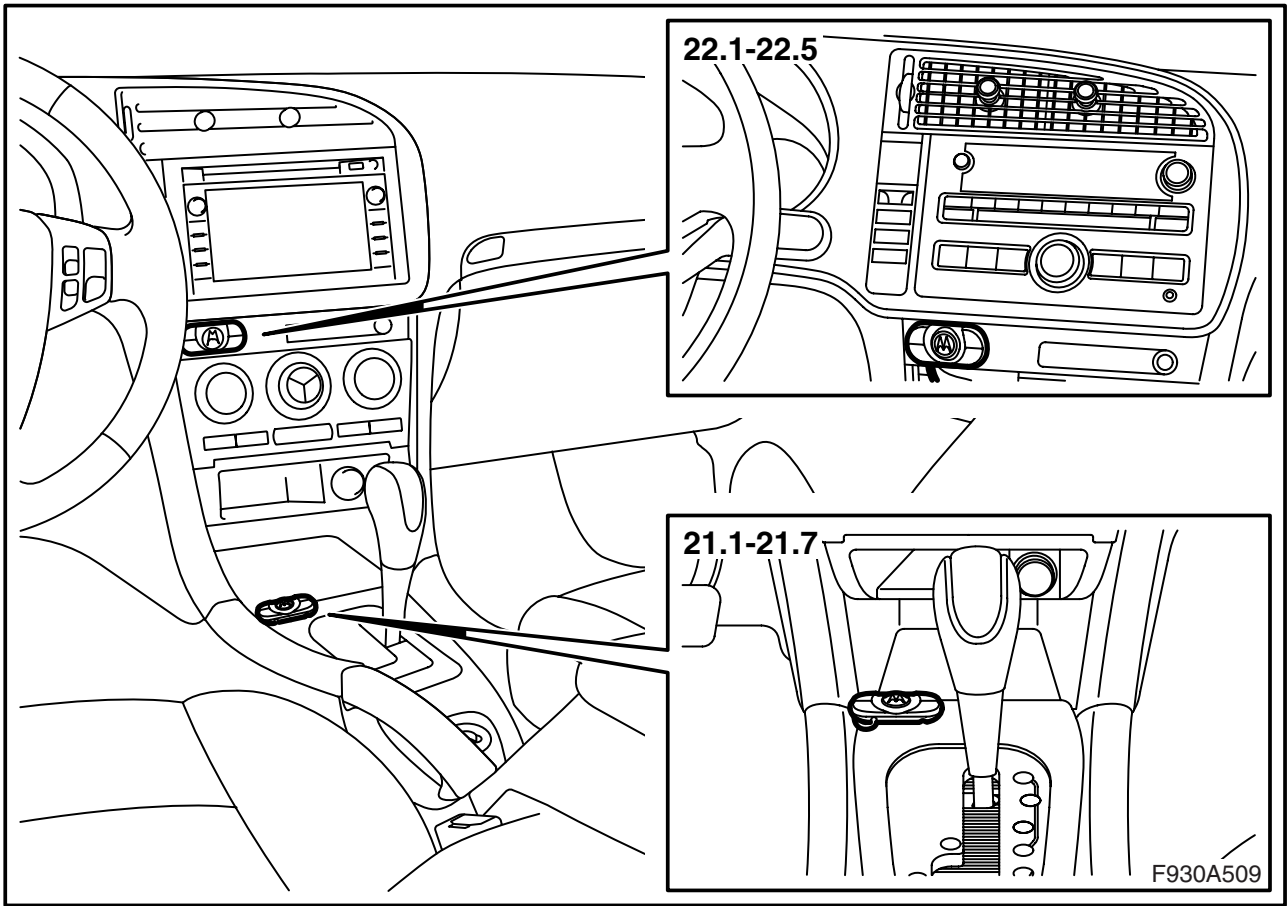

キーパッドを、図中に挙げる選択肢のうち、どれかの位置に取り付ける。

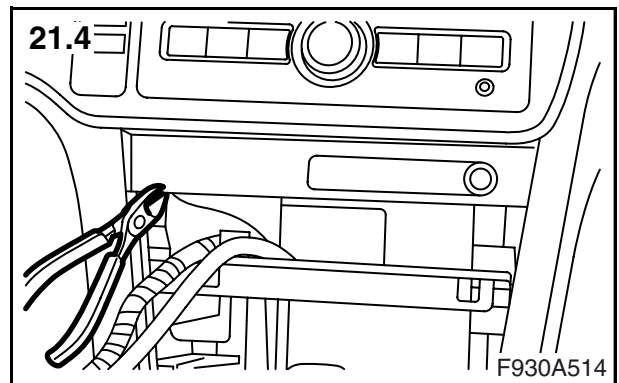
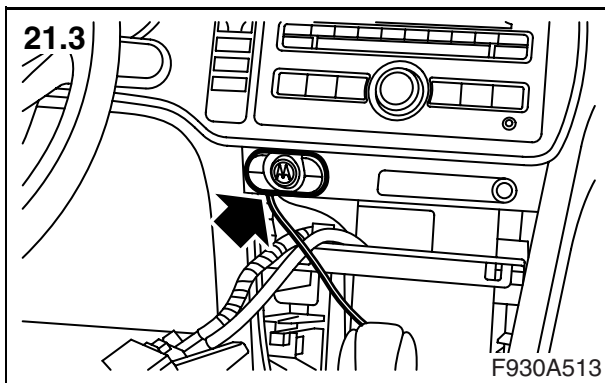
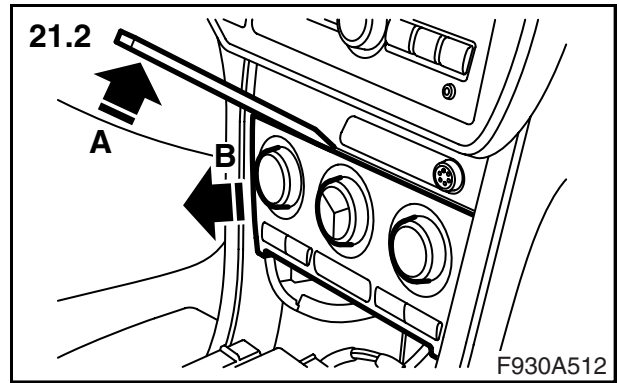
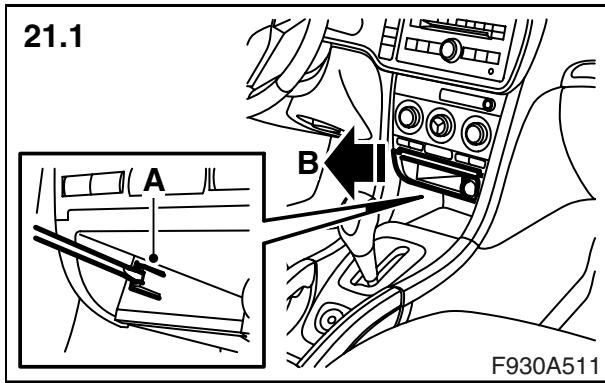

- 21 キーパッドの取り付け（選択肢 1）：
- 21.1 灰皿 / 小物入れを取り外す。
 - 21.2 ACC パネルを取り外す。
 - 21.3 キーパッドをコンソール上に位置づけ、ケーブルの位置をマークする。
 - 21.4 コンソールに、ケーブルを通す穴を開ける。

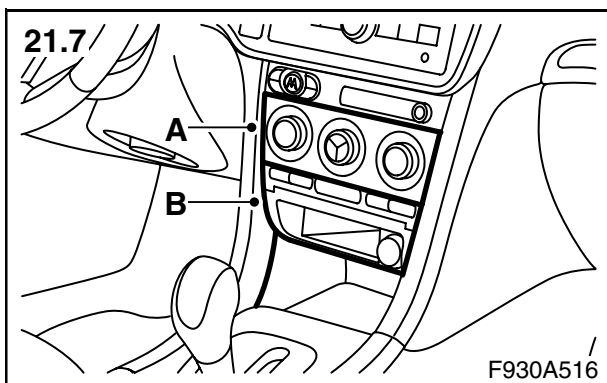
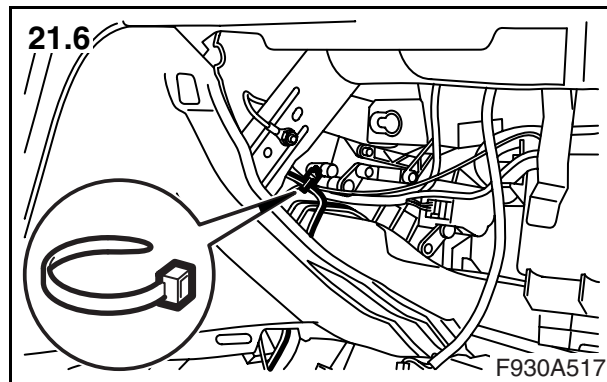
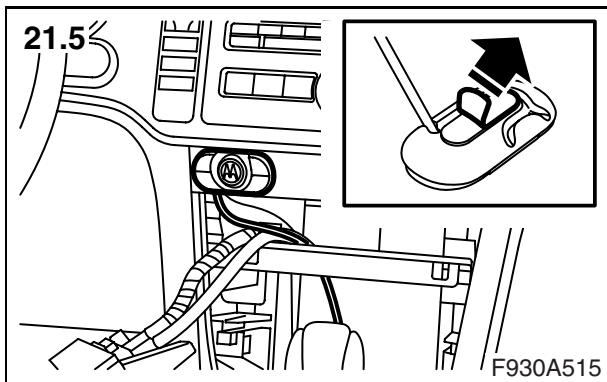

21.5 キーパッドをコンソールに取り付ける。

21.6 ケーブルをラジオ後方に通し、下のエアベローズの方に配線し、固定する。

重要事項

ワイヤーハーネスは、他の部品とこすれたり、車体の振動に伴い雑音を発したりしないように、確実に固定する。

21.7 ACC パネル (A) を取り付ける。キーパッドのケーブルが溝にはまっているか確認する。灰皿 / 小物入れ (B) を取り付ける。

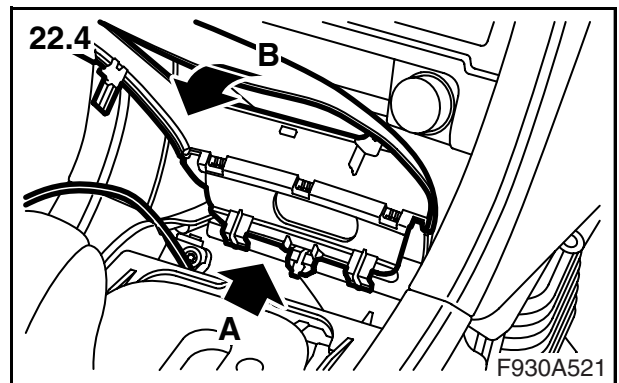
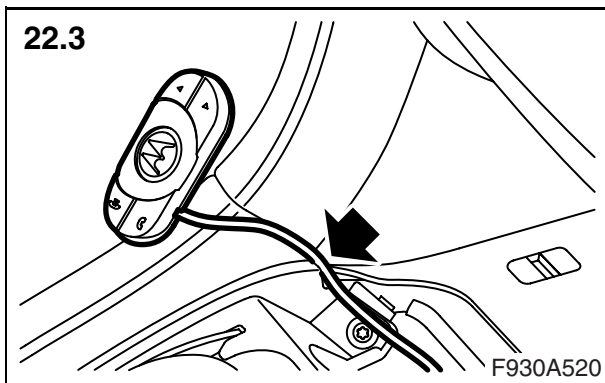
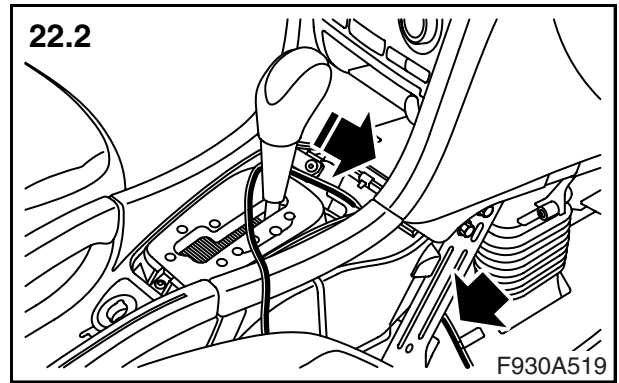
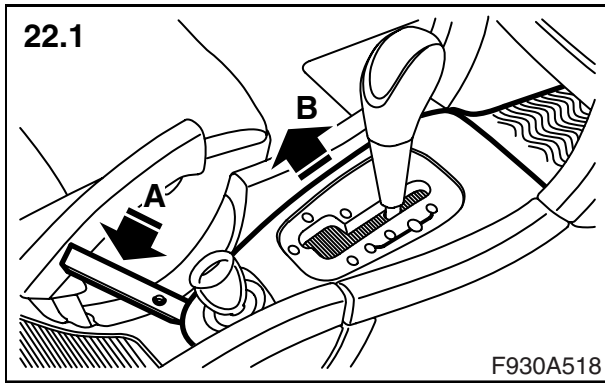

- 22 キーパッドの取り付け（選択肢 2）：
- 22.1 カバーパネルを取り外す。
 - 22.2 ケーブルを右側サイドに沿って、下のエアベローズの方に配線する。
 - 22.3 ケーブルをダッシュボードの溝に入れる。
 - 22.4 カバーを取り付ける。

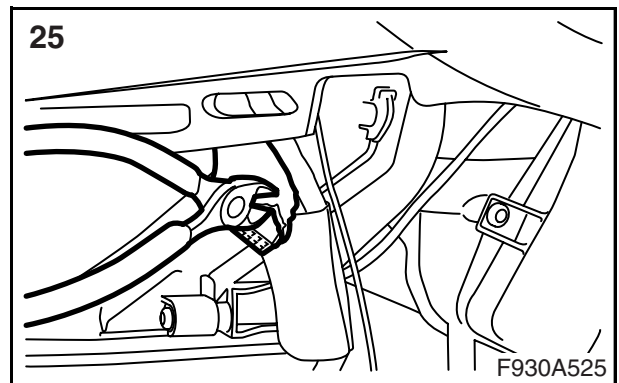
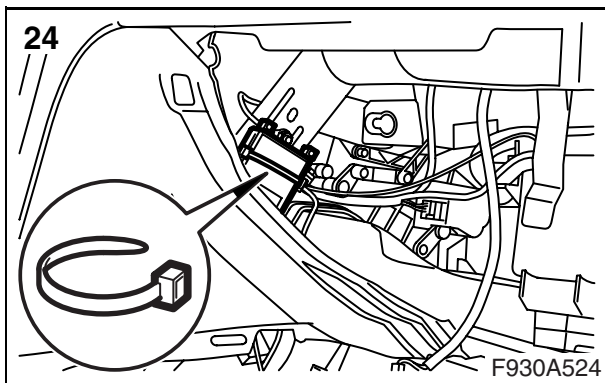
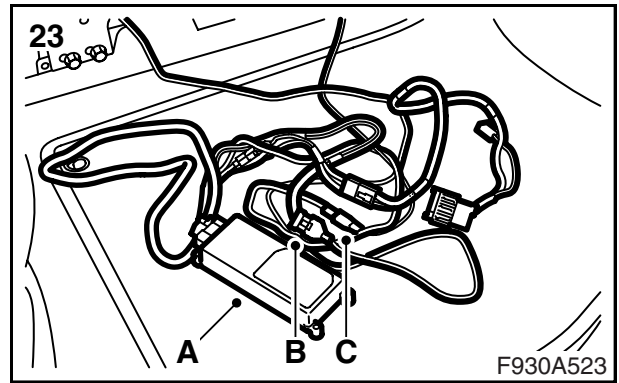
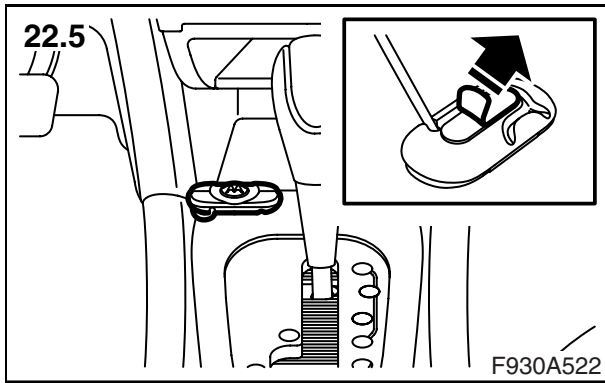

22.5 キーパッドを取り付ける。ケーブルに余った部分があれば調節する。

- 23 コントロールユニット (A)、マイクロフォン (B)、及びキーパッド (C) を、アダプターハーネスに接続する。
- 24 ケーブルタイを2本使用して、コントロールユニットをパネルメンバーに固定する。
- 25 Tele1 のコネクションを、車両のケーブルハーネスから離す (テープを切る)。Tele1 のコネクションは、センターコンソール下端の右側付近にある。

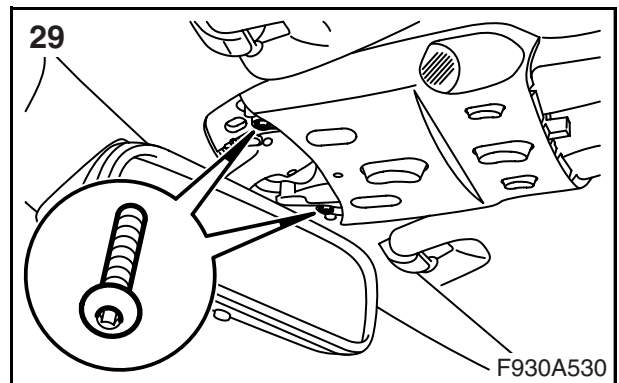
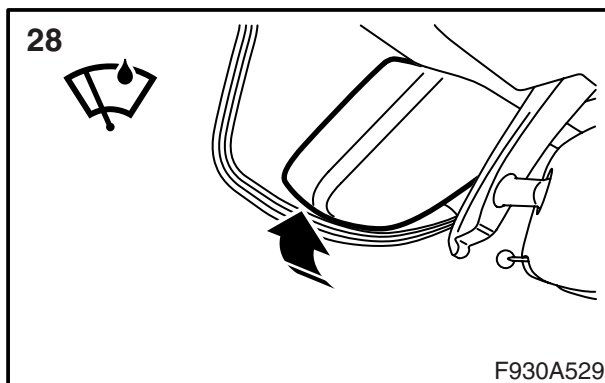
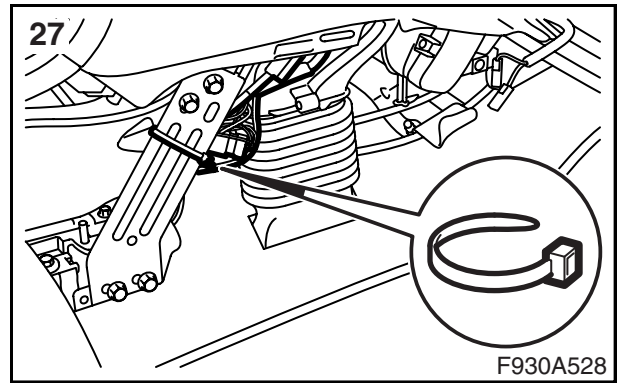
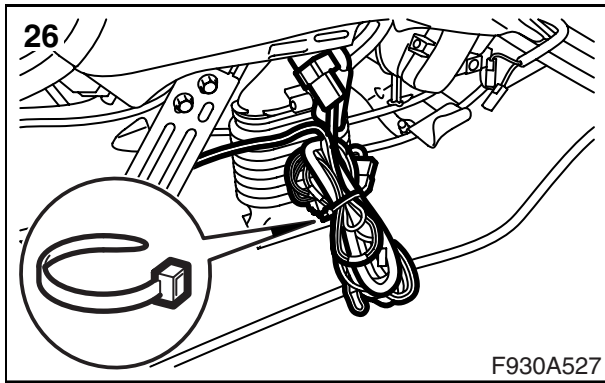

26 アダプターハーネスを車の Tele1 コネクションに接続し、配線を固定する。

27 配線をパネルメンバーに固定する。

重要事項

ワイヤーハーネスは、他の部品とこすれたり、車体の振動に伴い雑音を発したりしないように、確実に固定する。

28 **レインセンサー装備車**：カバーを取り付ける。

29 ネジをカバーに取り付ける。

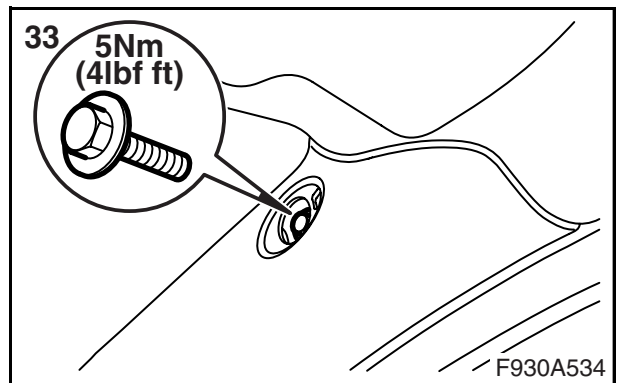
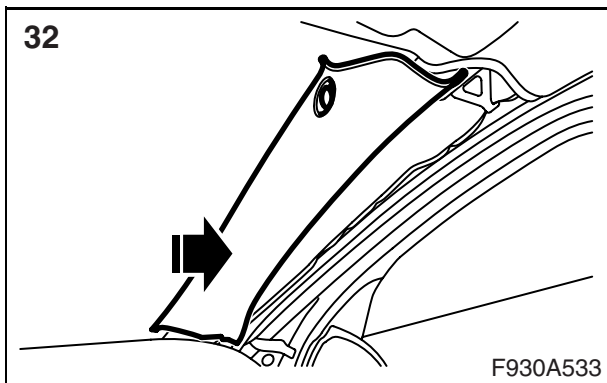
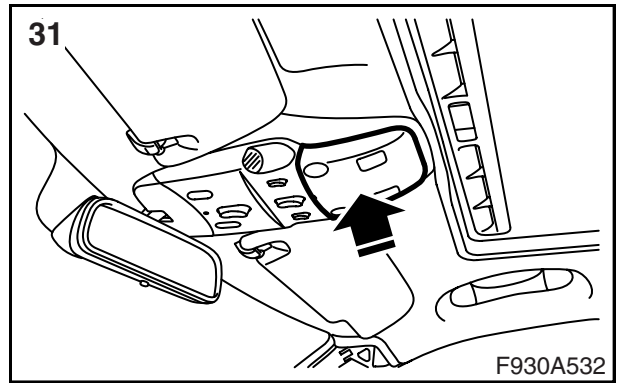
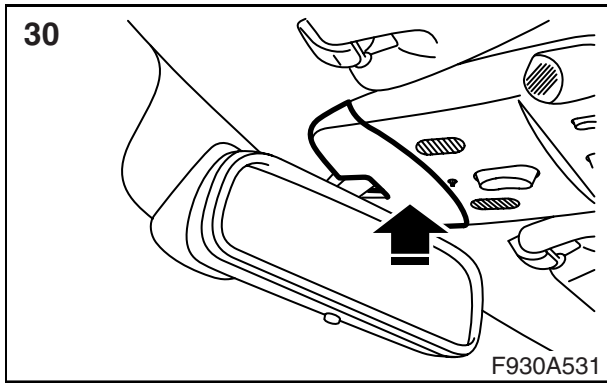

- 30 前部のカバーを取り付ける。
- 31 後部のカバーを取り付ける。
- 32 Aピラーのトリムを元の位置にはめ合わせる。インフレーターブルカーテンを損傷しないように注意すること。

⚠ 警告

衝突カーテンを損傷しないように注意する。万一これを損傷してしまうと、衝突カーテンが車の衝突時に、意図された通りの乗員の安全保護効果を発揮しない恐れがある。

- 33 固定ネジを取り付ける。
締め付けトルク：5 Nm(4 lbf ft)

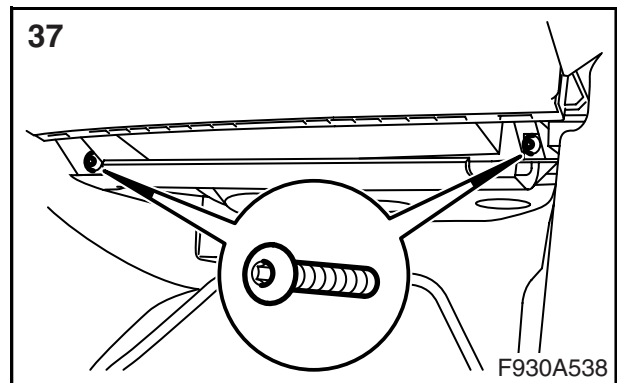
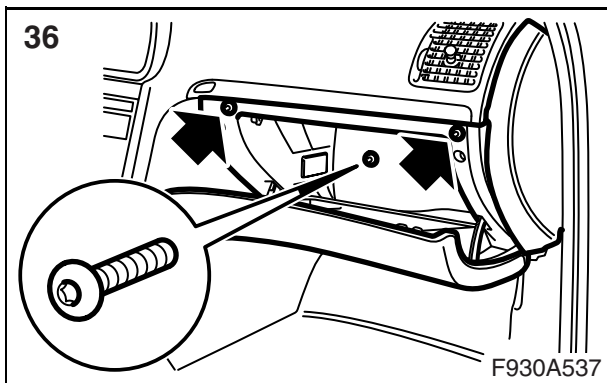
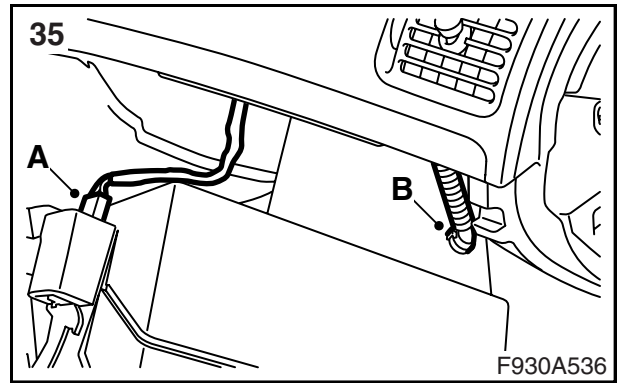
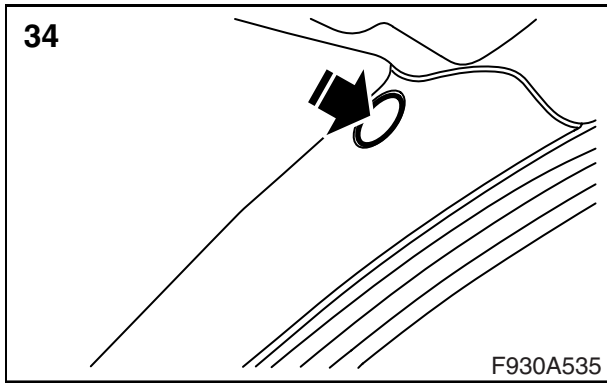

- 34 Aピラートリムにカバープレートを取り付ける。
- 35 グローブボックスランプのコネクター (A) を接続する。
ACC 装備車： グローブボックスへのクーラントホース (B) を取り付ける。
- 36 グローブボックス内部のネジを取り付ける。
- 37 グローブボックスの各下部ボルトを取り付ける。

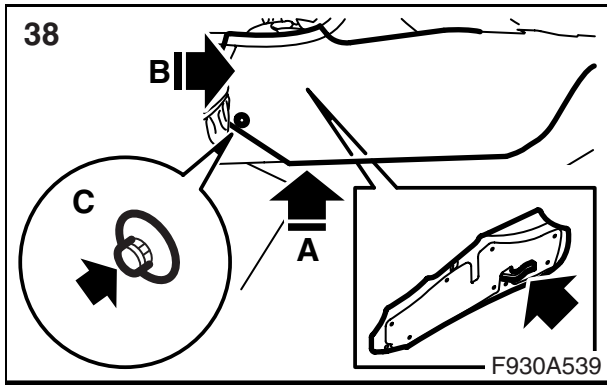

38 フロアコンソール右側のサイドピースを取り付ける。

Saab 9-5 M01 以降

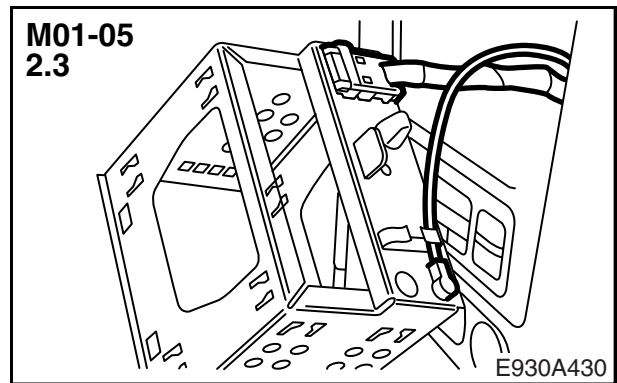
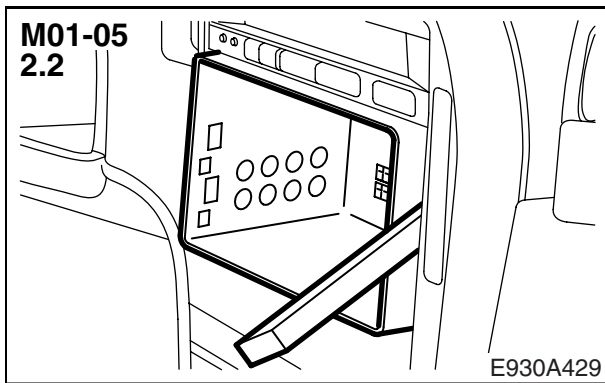
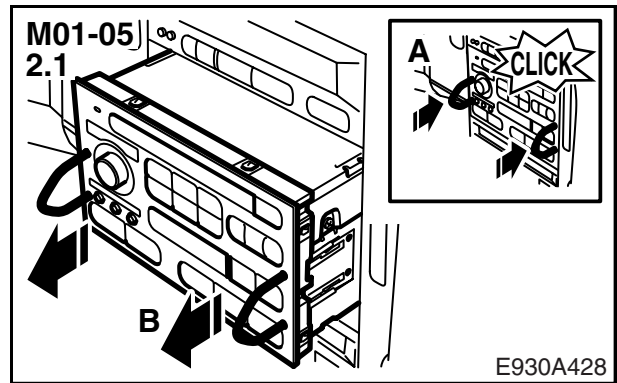
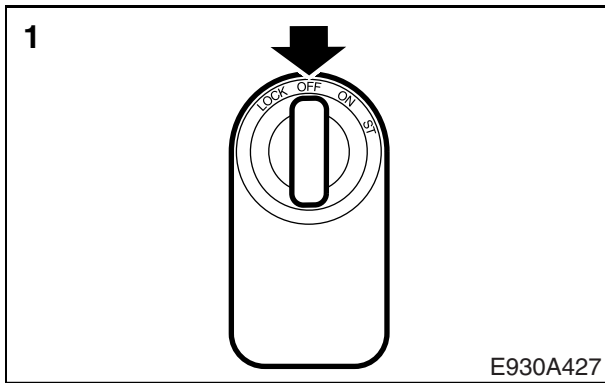

- 1 イグニッションを OFF の位置にする。
- 2 ラジオ / ナビゲーションユニットを取り外す (M01-05) :
 - 2.1 専用の特殊工具を、所定の穴に押し入れて取り付ける。この工具を引いて、ユニットを引き出す。
 - 2.2 コンパートメントを取り外す。
 - 2.3 コネクターの接続を外す。

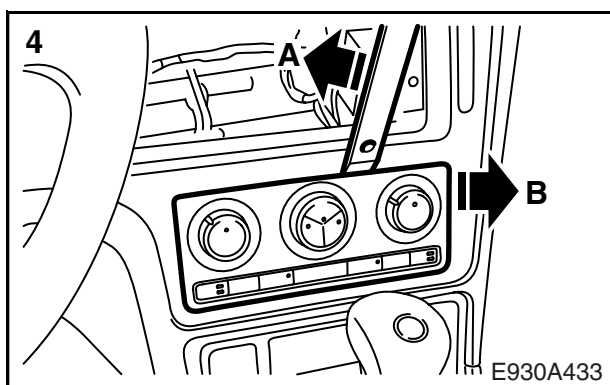
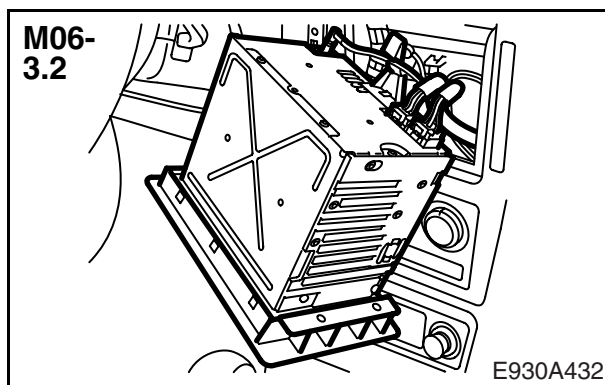
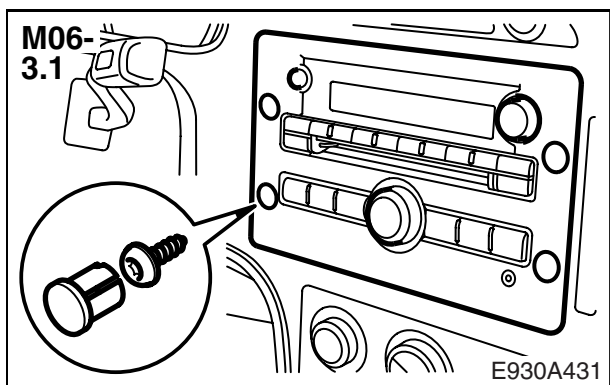

3 ラジオ / ナビゲーションユニットを取り外す
(M06 以降) :

3.1 プラグを取り除き、ネジを取り外す。

3.2 ユニットを引き出し、コネクタ及びアンテナの接続を外す。

4 ACC パネルを取り外す。

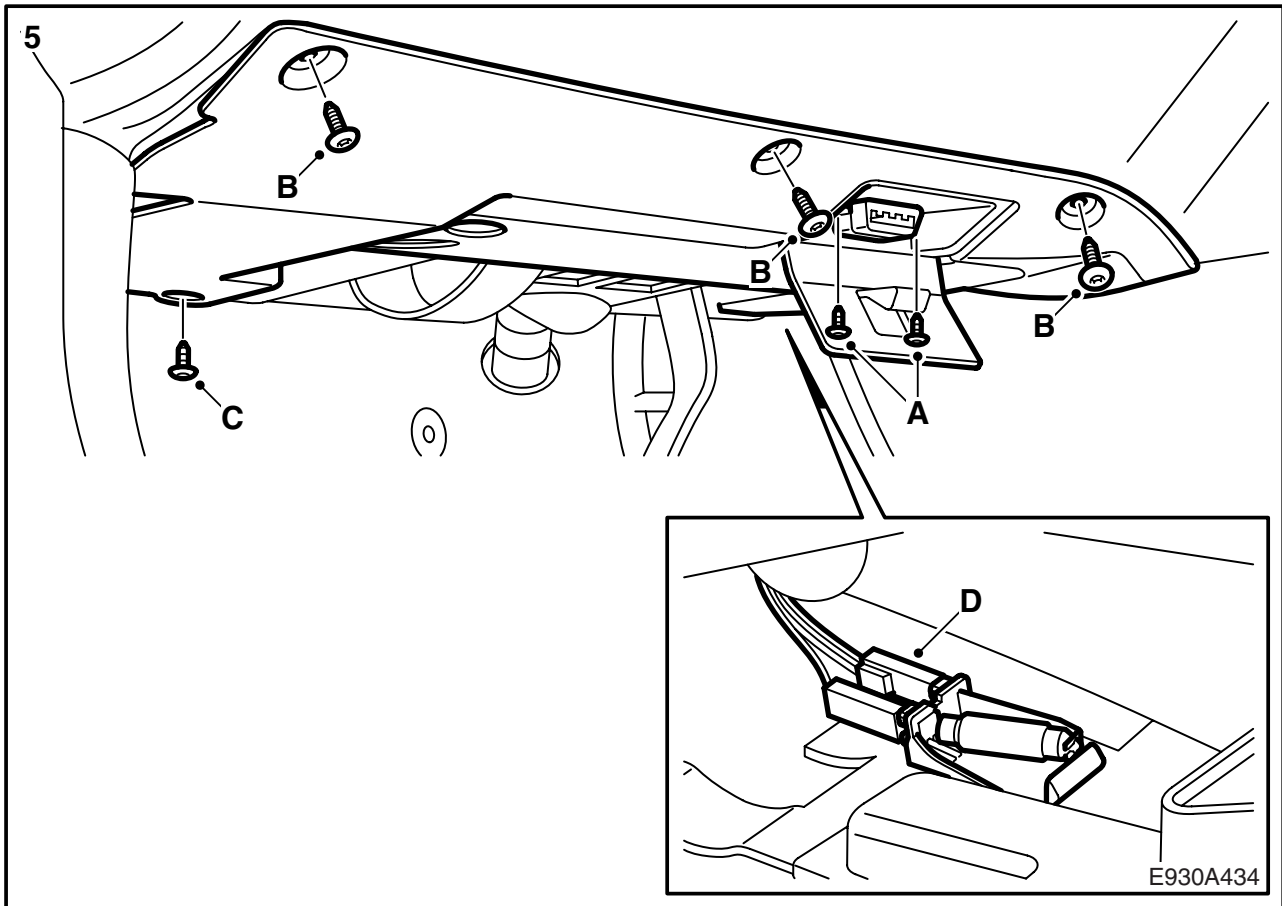

5 運転席側のパネルの下側部分を取り外す：

- 5.1 データリンクコネクタ (A) を取り外す。
- 5.2 ロアパネル (B) を取り外す。
- 5.3 クリップ (C) を取り外す。
- 5.4 フロアランプ (D) を取り外す。

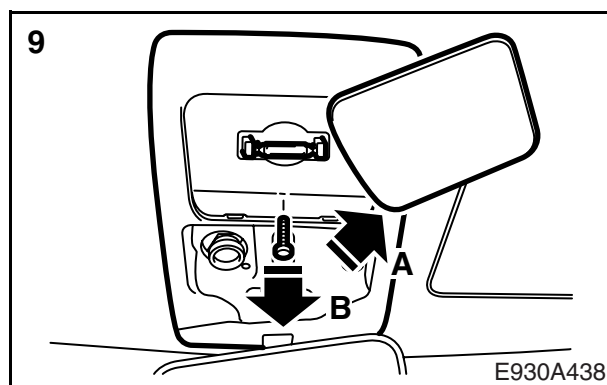
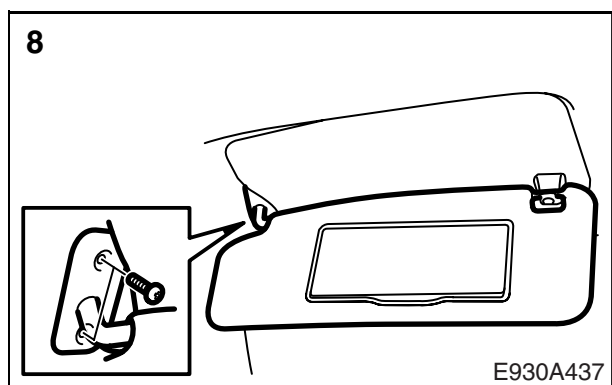
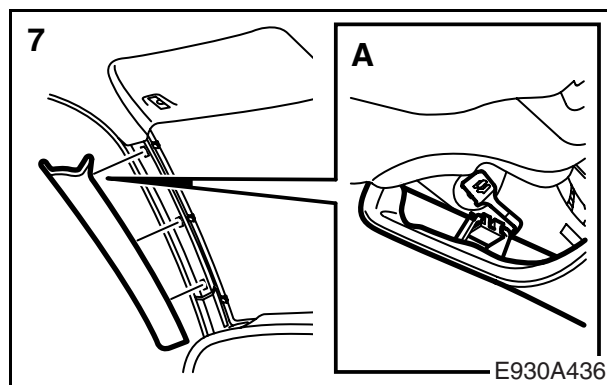
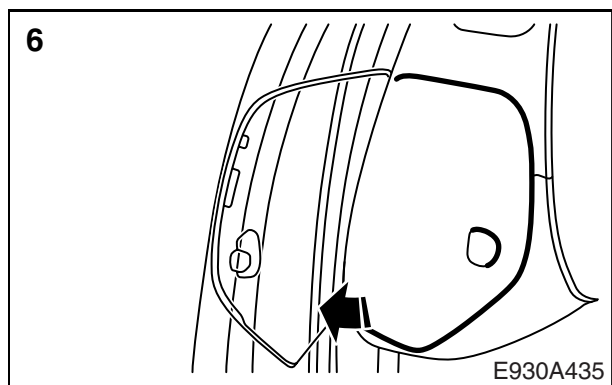

- 6 ヒューズカバーを取り外す。
- 7 Aピラーのトリム（クリップで固定されている）を取り外す。トリムから、上側のクリップ（A）を取り外す。

⚠ 警告

緩衝材が損傷したり、位置から外れたりしないように注意すること。緩衝材が損傷したり、位置から外れた場合は、絶対にこれを取り付け直してはならない。そのような場合には、ヘッドライニング全体を交換すること。緩衝材が損傷している場合、衝突の際に乗員の頭部を保護する効果が低下する恐れがある。

- 8 サンバイザーのネジを取り外し、サンバイザーを下げる。
- 9 ガラスカバー（A）、固定ネジ（B）を取り外し、カバーを開く。

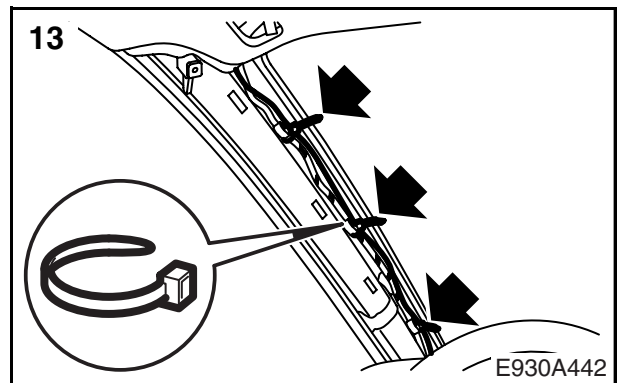
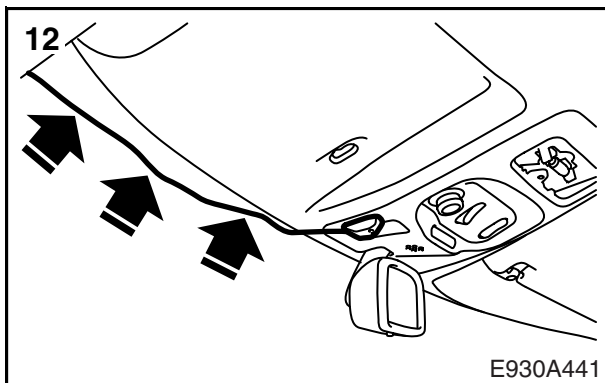
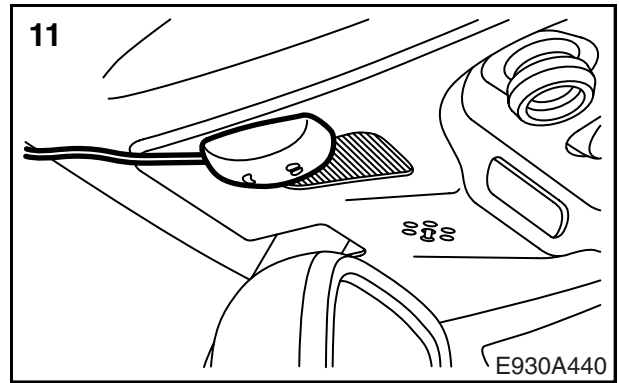
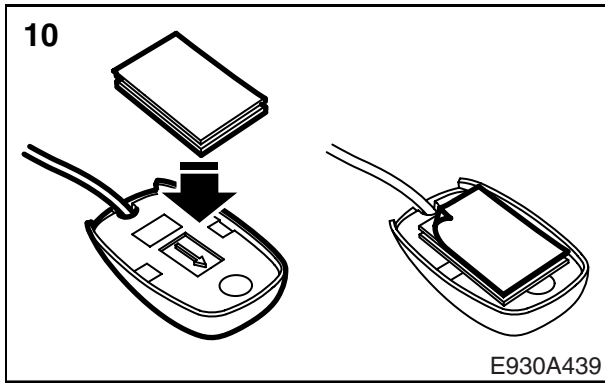

- 10 マイクロフォンに接着テープを貼り付ける。
- 11 マイクロフォンをカバーの外側（車両の既存のマイクロフォンの横）に押し付けて取り付ける。
- 12 マイクロフォンのケーブルを、ヘッドライニングの下に沿ってAピラーまで配線する。
- 13 マイクロフォンのケーブルを、既存のケーブルタイ付近に固定する。

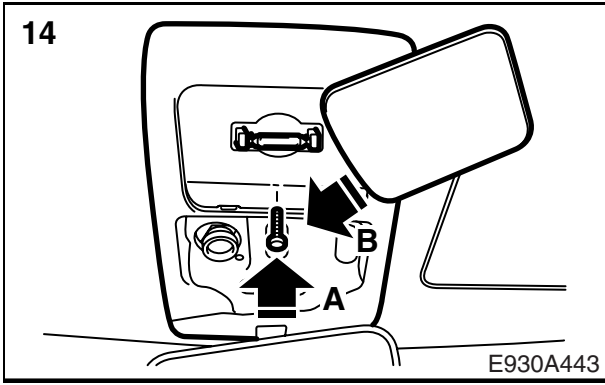

- 14 カバーを押し込み、固定ネジ (B) 及びガラス
カバー (A) を取り付ける。

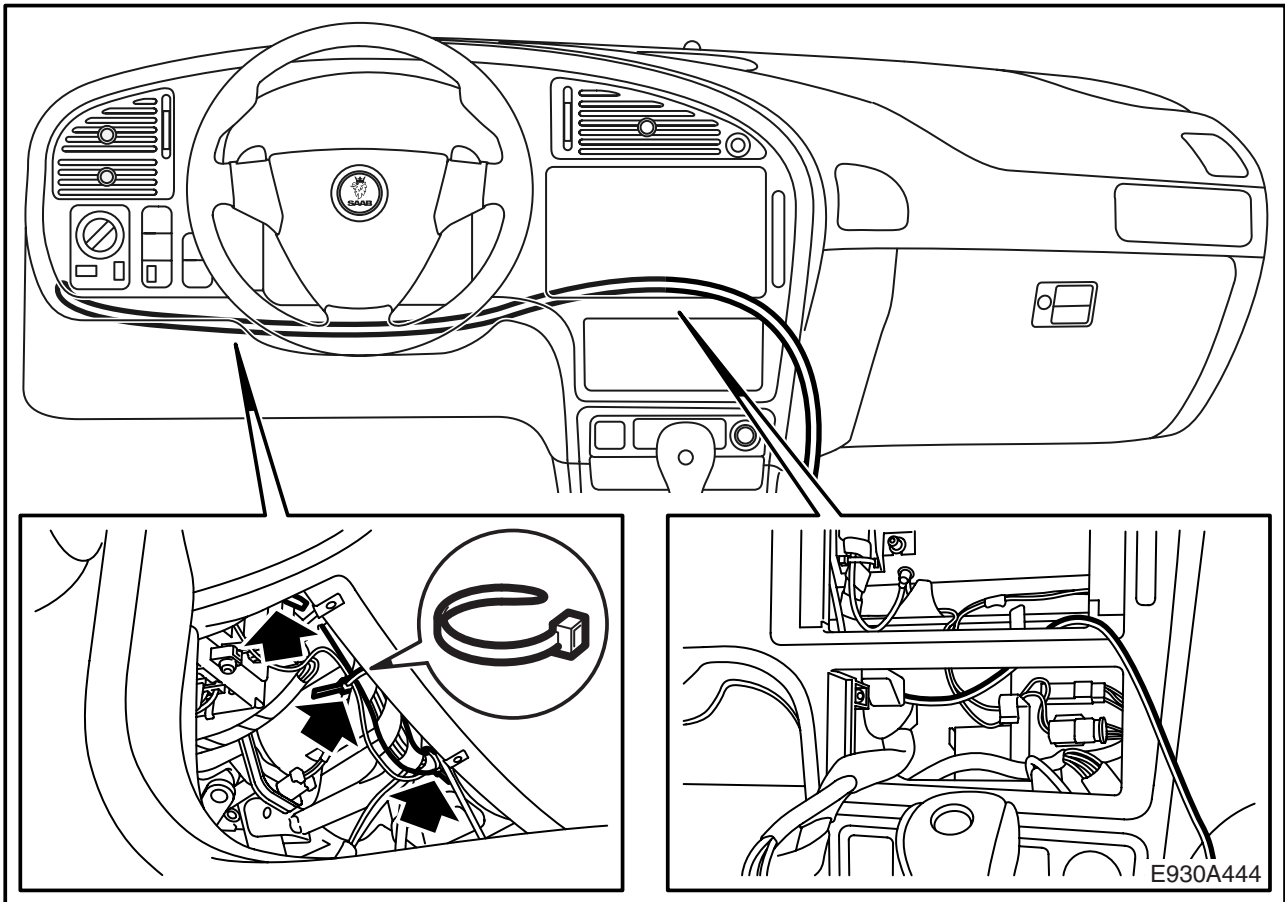

15 マイクロフォンのケーブルを配線して固定する：

ケーブルをセンターコンソールの方向に、パネルの下を通過してラジオ/ナビゲーションユニット後方にくるように配線する。

ケーブルをパネルの下に固定する。

重要事項

ワイヤーハーネスは、他の部品とこすれたり、車体の振動に伴い雑音を発したりしないように、確実に固定する。

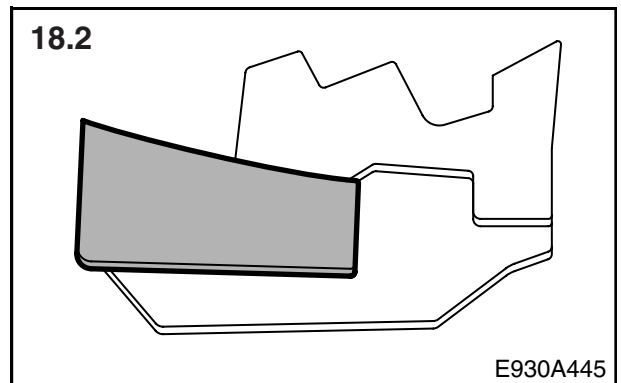
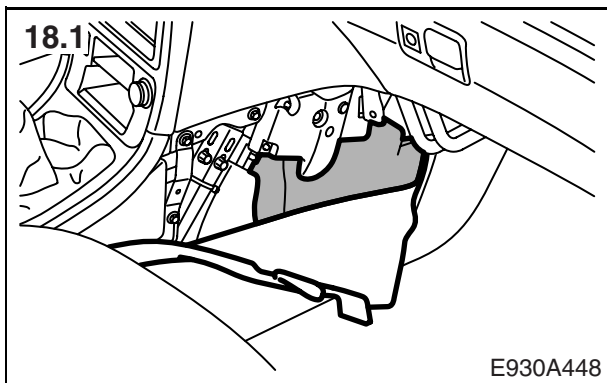
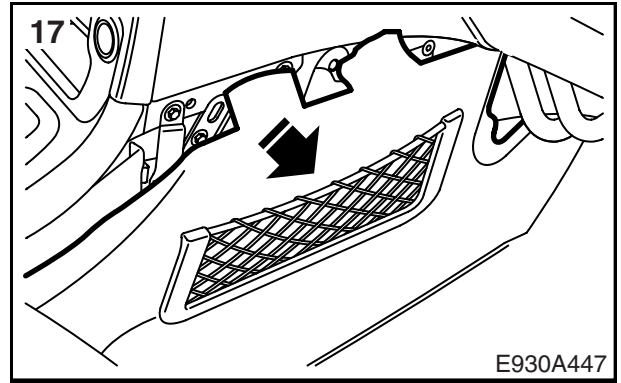
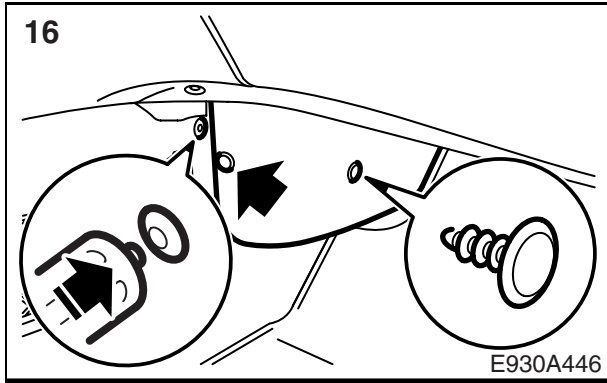

16 空調ユニットハウジングをおおっているカバーを取り外す。

17 フロアマットを折り曲げてどける。

18 **ディーゼルエンジン車：**

18.1 防音材を取り外す。

18.2 一番上の防音層を切り取る。

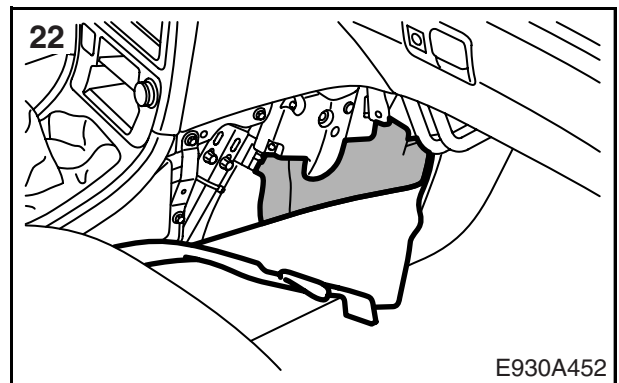
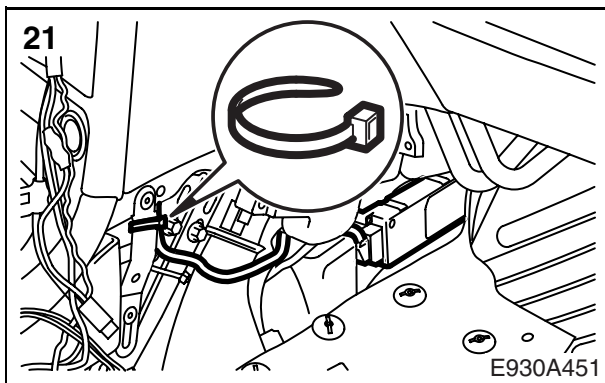
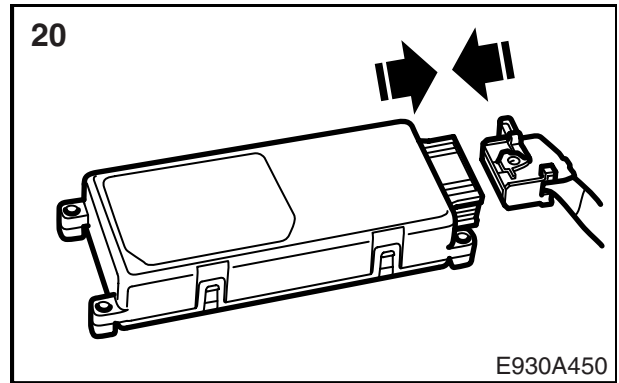
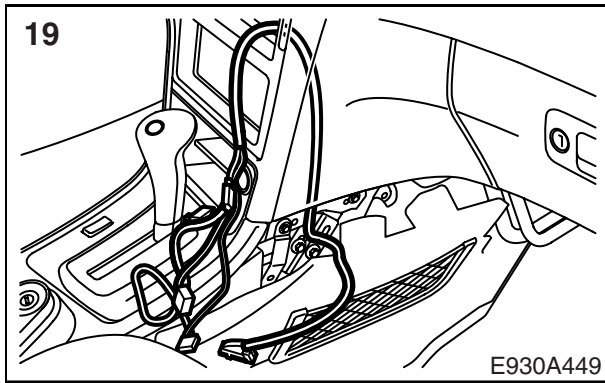

- 19 アダプターハーネスを配置する。
- 20 コントロールユニットをアダプターハーネスに接続する。
- 21 コントロールユニットを配置し、配線を固定する。

重要事項

ワイヤーハーネスは、他の部品とこすれたり、車体の振動に伴い雑音を発したりしないように、確実に固定する。

- 22 **ディーゼルエンジン車**：防音材を取り付ける。

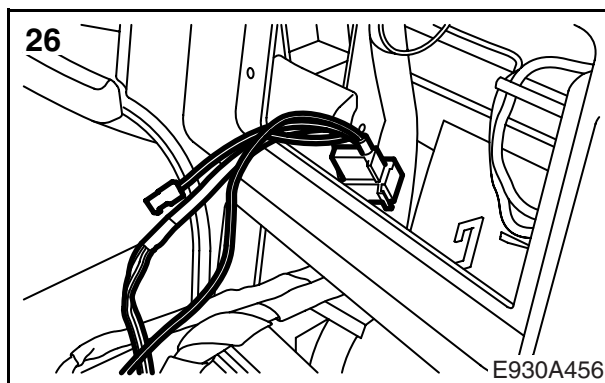
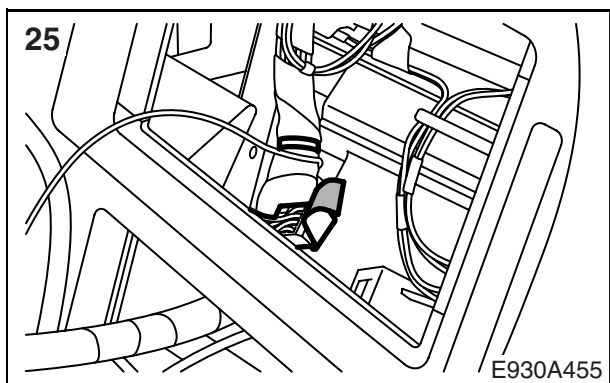
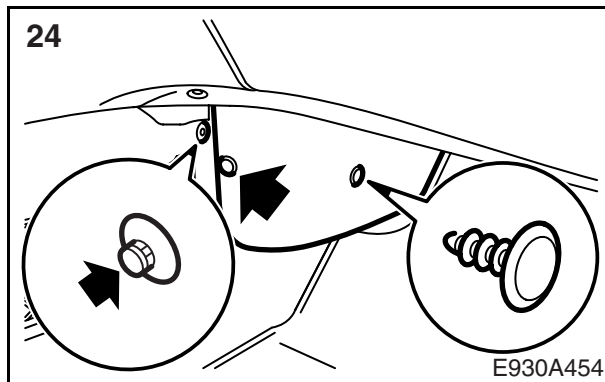
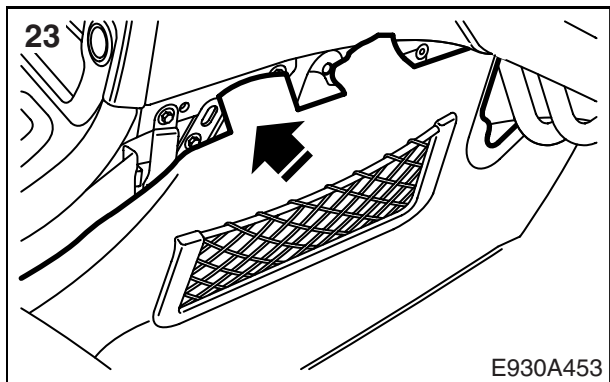

- 23 フロアマットを元に戻す。
- 24 空調ユニットハウジングをおおうカバーを取り付ける。
- 25 車両のワイヤーハーネスの、Tele1 コネクションに巻かれているテープを切る。
- 26 アダプターハーネスを、車両のTele1 コネクションに接続する。

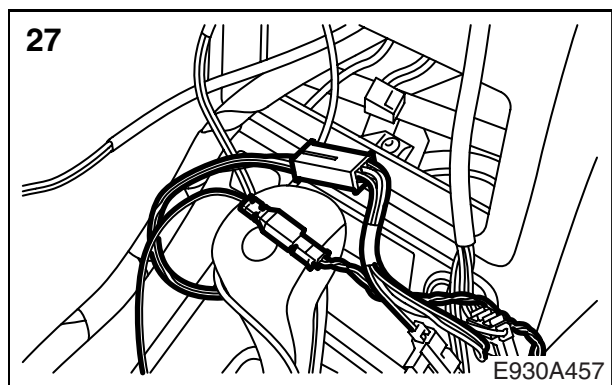

27 両アダプターハーネスを接続する。

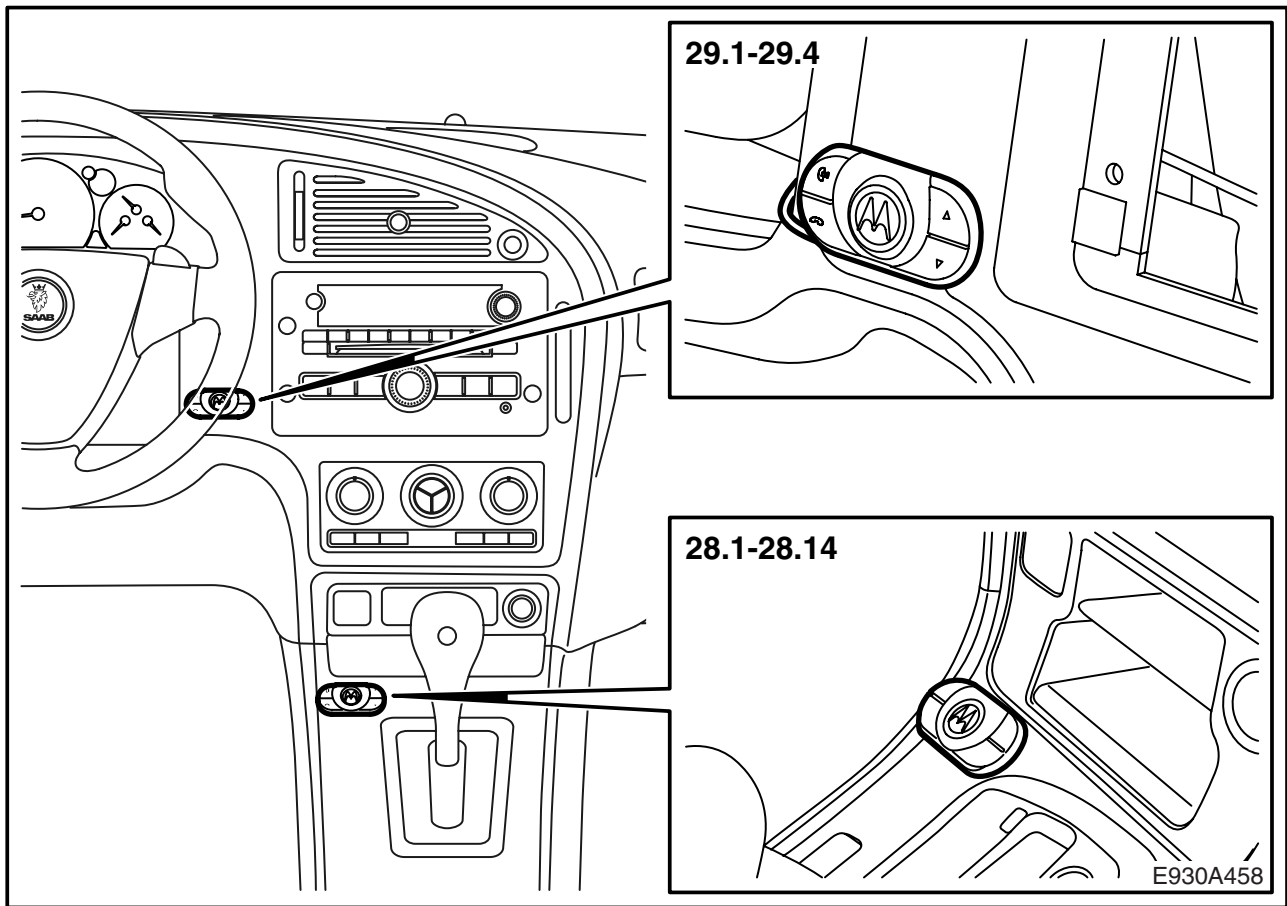

キーパッドを、図中に挙げる選択肢のうち、どれかの位置に取り付ける。

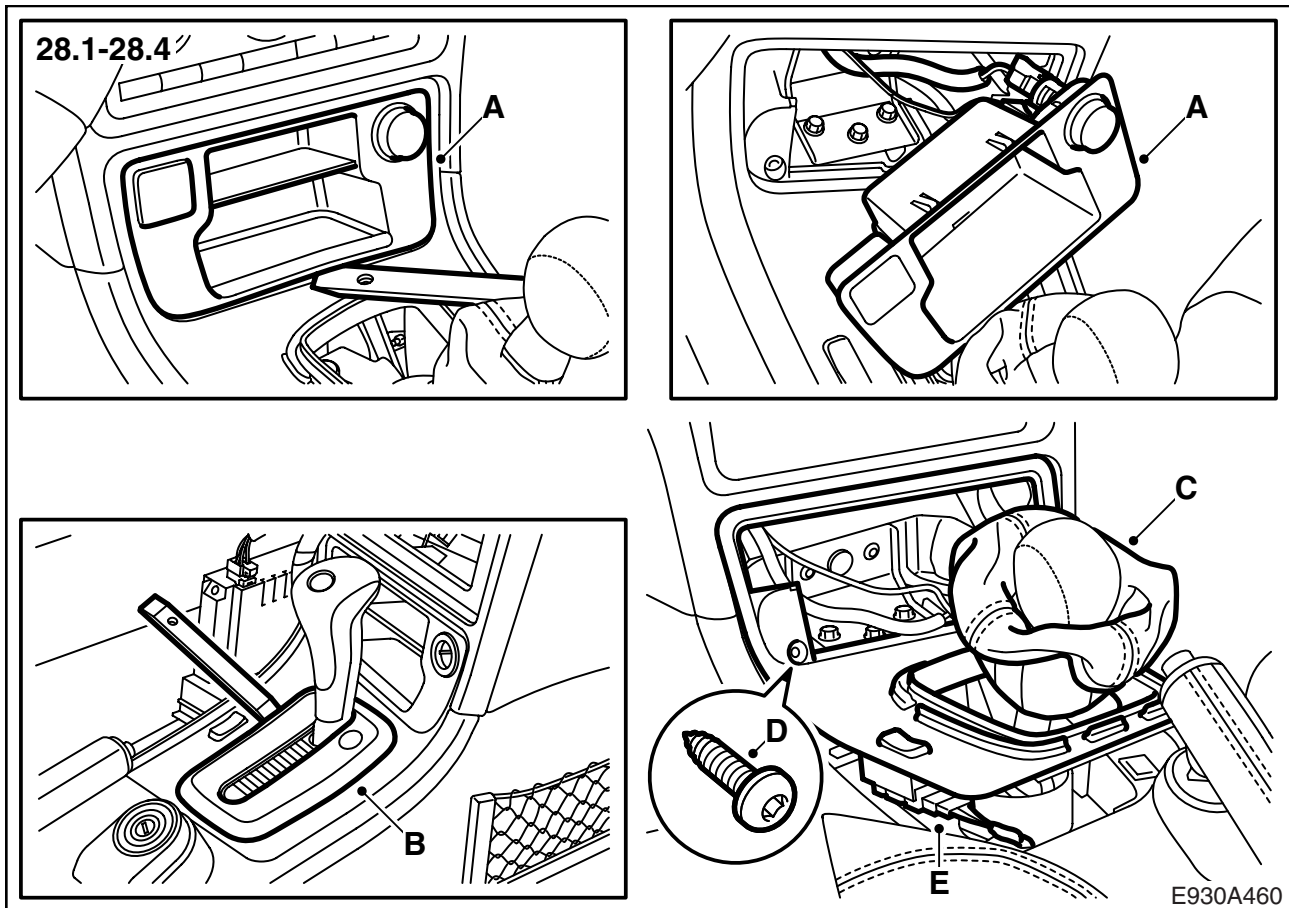

28 キーパッドの取り付け（選択肢 1）：

重要事項

この位置は、灰皿がある車両では選択できない（灰皿を開いた際に、キーパッドに当たってしまうため）。

- 28.1 小物入れ (A) を取り外す。
- 28.2 **オートマチックトランスミッション：**
セレクターレバー周囲のカバー (B) を取り外す。
- 28.3 **マニュアルトランスミッション：**
シフトレバーのカバー (C) を引き上げる。
- 28.4 カバーのネジ (D) を取り外し、コネクター (E) を分離する。

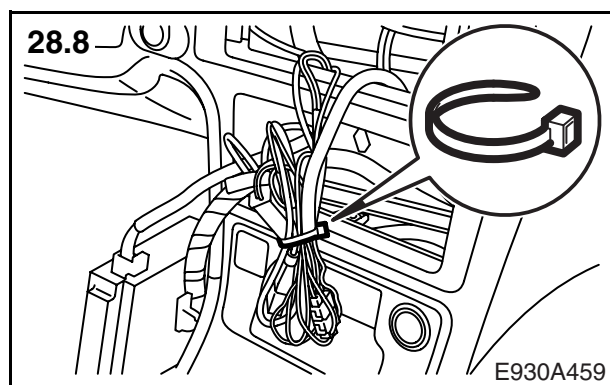
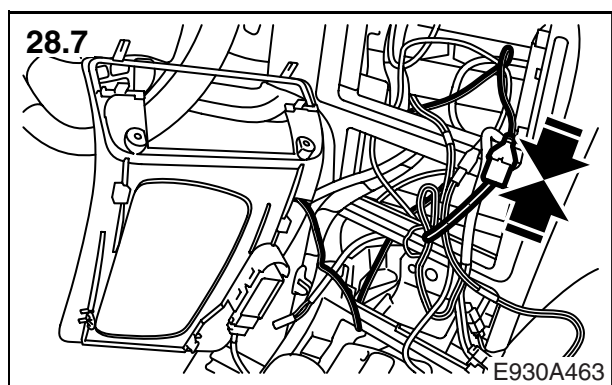
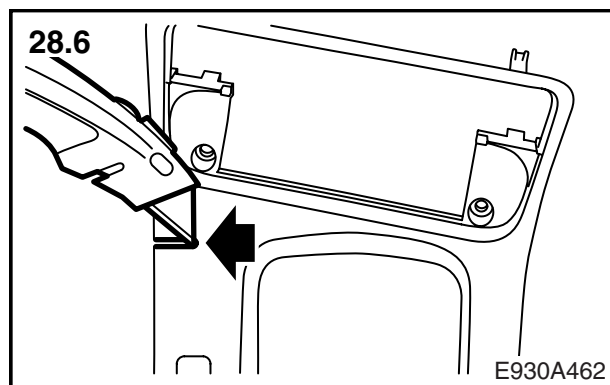
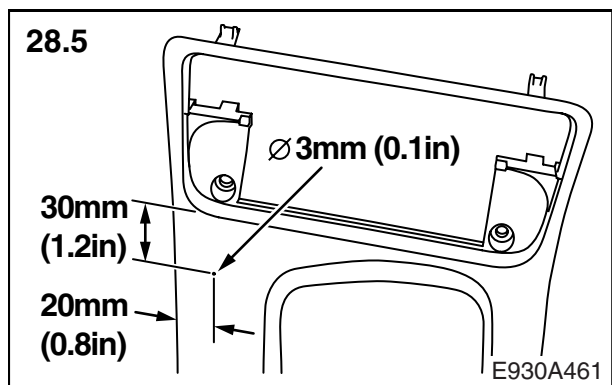

- 28.5 キーパッドの位置を計って決め、ドリルで直径 3 mm の穴をあける。
- 28.6 カッターまたはドリルで、真っ直ぐ外側に向けて溝を付ける。
- 28.7 キーパッドをアダプターハーネスに接続する。
- 28.8 配線を固定する。

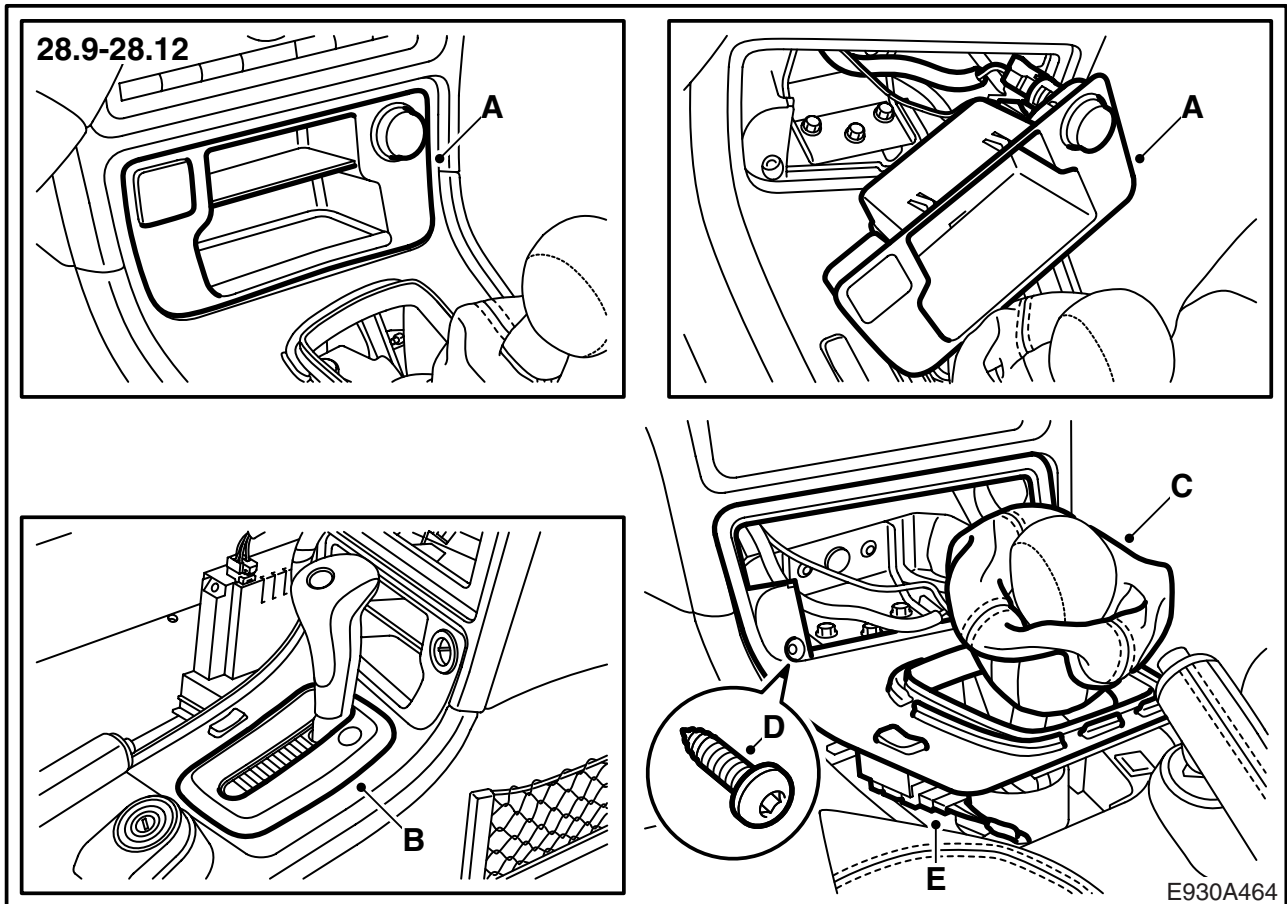

28.9 コネクター (E) を接続し、カバーのネジ (D) を取り付ける。

28.10 **マニュアルトランスミッション:** シフトレバーのカバー (C) を取り付ける。

28.11 **オートマチックトランスミッション:** セレクターレバー周囲のカバーを取り付ける。

28.12 小物入れ (A) を取り付ける。

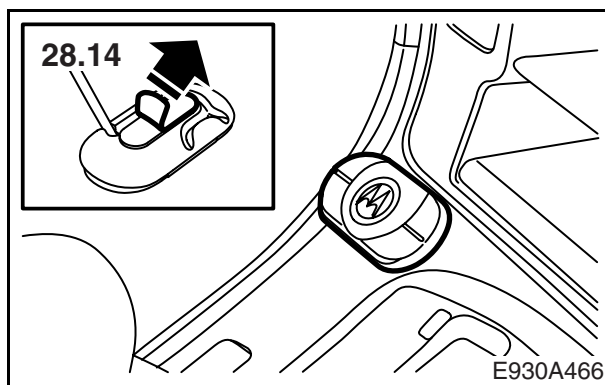
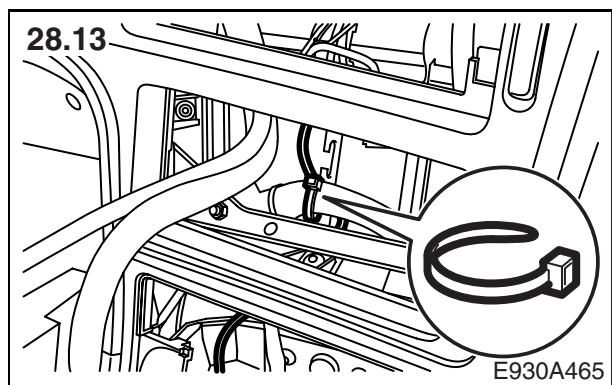

28.13 キーパッドのワイヤーハーネスを固定する。

重要事項

ワイヤーハーネスは、他の部品とこすれたり、車体の振動に伴い雑音を発したりしないように、確実に固定する。

28.14 キーパッドを取り付ける。

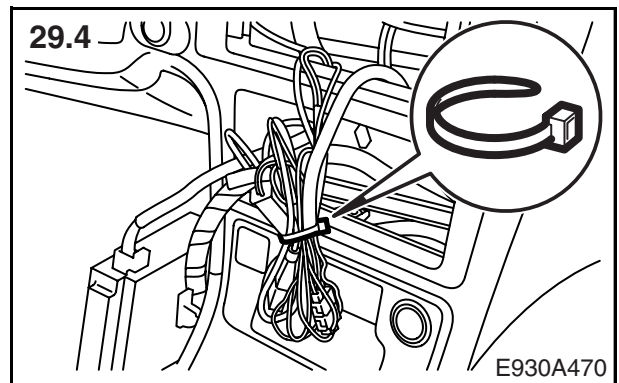
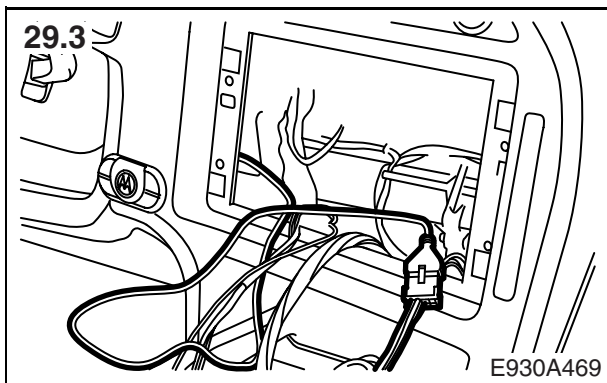
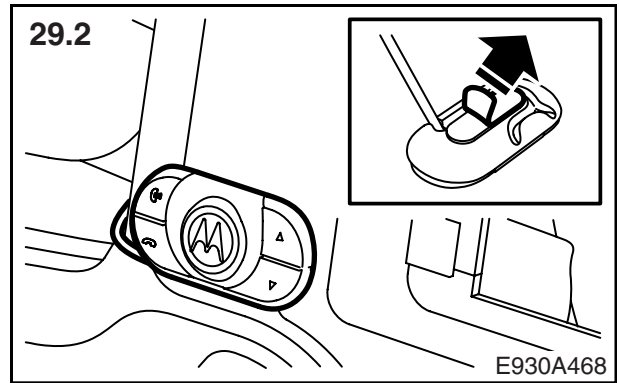
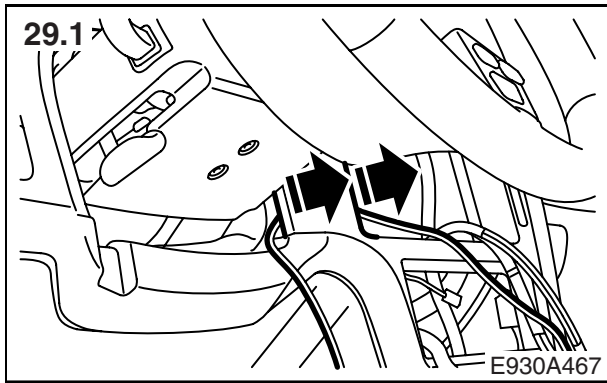

29 キーパッドの取り付け（選択肢 2）：

- 29.1 スイッチパネルを注意深くこじって出し、キーパッドのケーブルをスイッチパネルとダッシュボードの間に通す。
- 29.2 キーパッドを取り付ける。
- 29.3 キーパッドをアダプターハーネスに接続する。
- 29.4 配線を固定する。

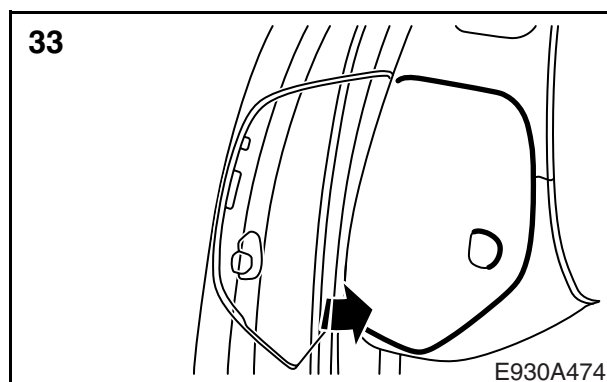
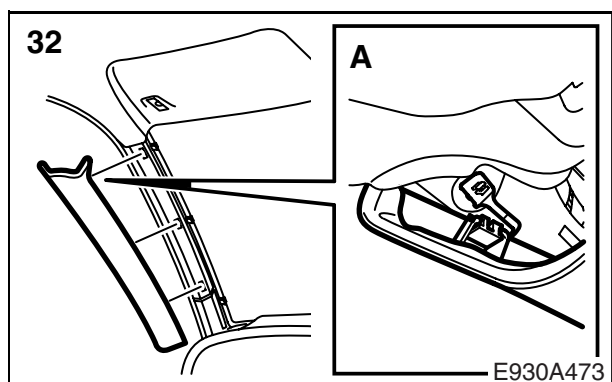
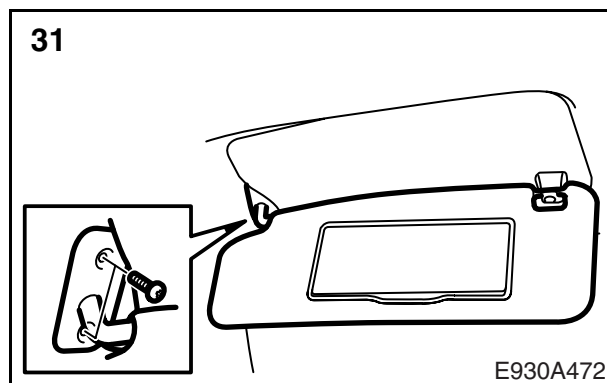
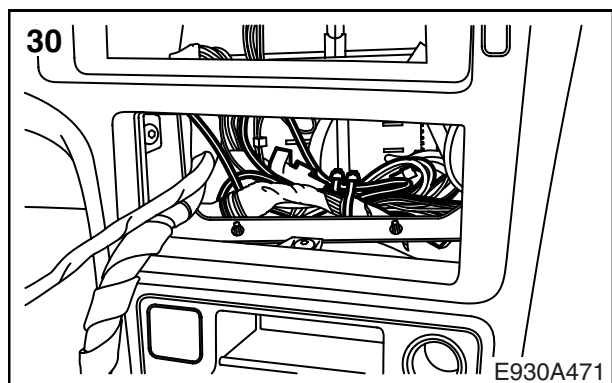

30 ケーブルを、車両のワイヤーハーネスと共に固定する。

重要事項

ワイヤーハーネスは、他の部品とこすれたり、車体の振動に伴い雑音を発したりしないように、確実に固定する。

- 31 サンバイザーのネジを取り付ける。
- 32 トリムの下側を元の位置にはめ、クリップ (A) をループがトリム内に下がるように取り付けてから、トリム全体を全てのクリップ内に押し入れる。

⚠ 警告

緩衝材が損傷したり、位置から外れたりしないように注意すること。緩衝材が損傷したり、位置から外れた場合は、絶対にこれを取り付け直してはならない。そのような場合には、ヘッドライニング全体を交換すること。緩衝材が損傷している場合、衝突の際に乗員の頭部を保護する効果が低下する恐れがある。

- 33 ヒューズカバーを取り付ける。

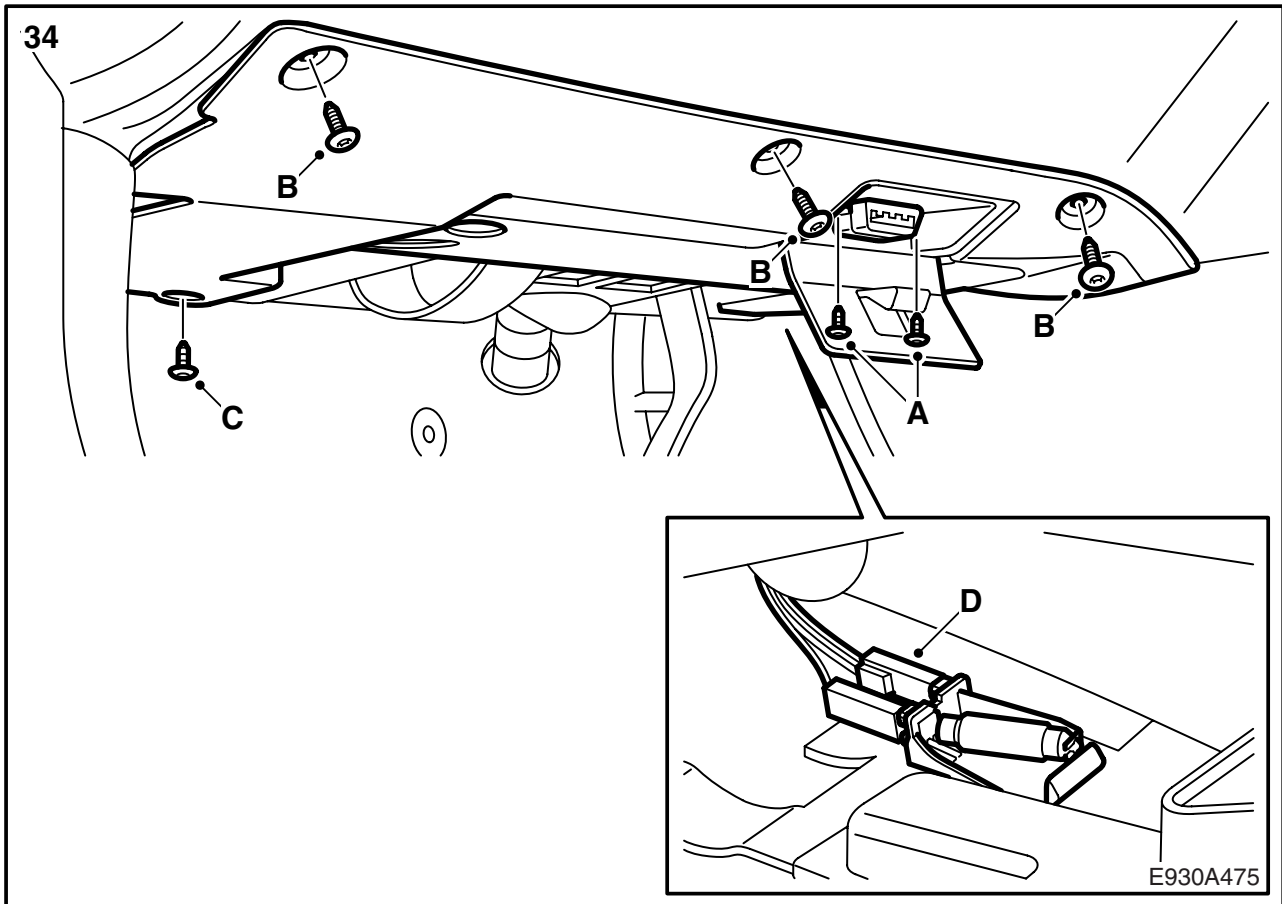

34 パネルの下側部分を取り付ける：

- 34.1 フロアランプ (D) を接続する。
- 34.2 クリップ (C) を取り付ける。
- 34.3 アンダーパネル (B) を取り付ける。
- 34.4 データリンクコネクタ (A) を取り付ける。

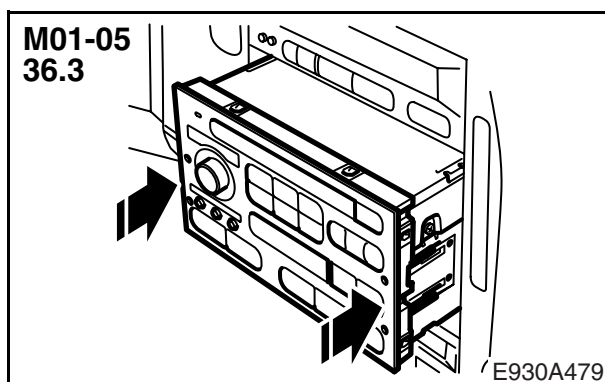
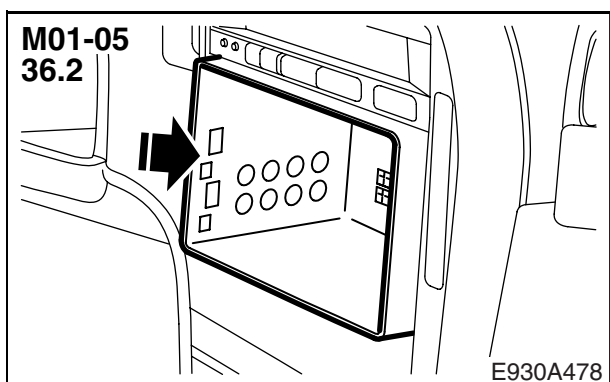
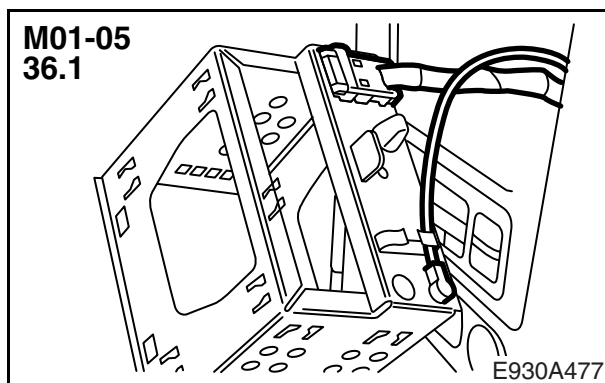
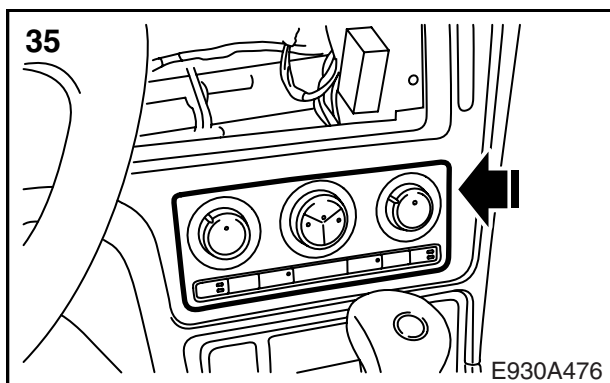

- 35 ACC パネルを取り付ける。
- 36 ラジオ / ナビゲーションユニットを取り付ける (M01-05) :
 - 36.1 コネクターを接続する。
 - 36.2 コンパートメントを取り付ける。
 - 36.3 ユニットを押し入れる。

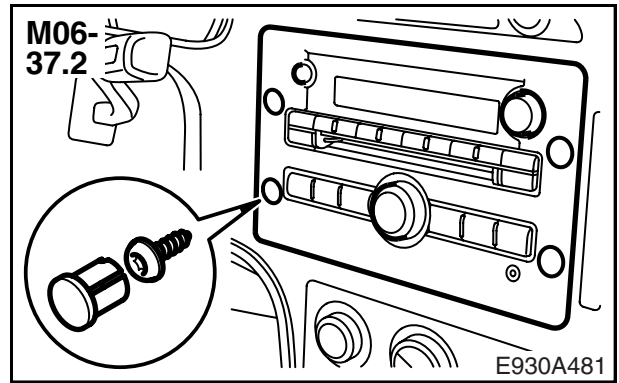
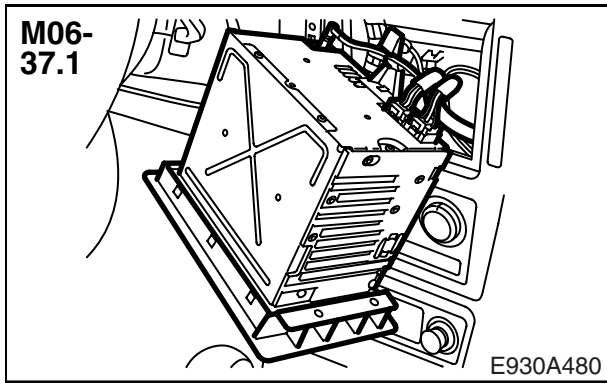

- 37 ラジオ / ナビゲーションユニットを取り付ける (M06) :
- 37.1 コネクターを接続する。
 - 37.2 ユニートを押し入れ、ネジ及びプラグを取り付ける。