

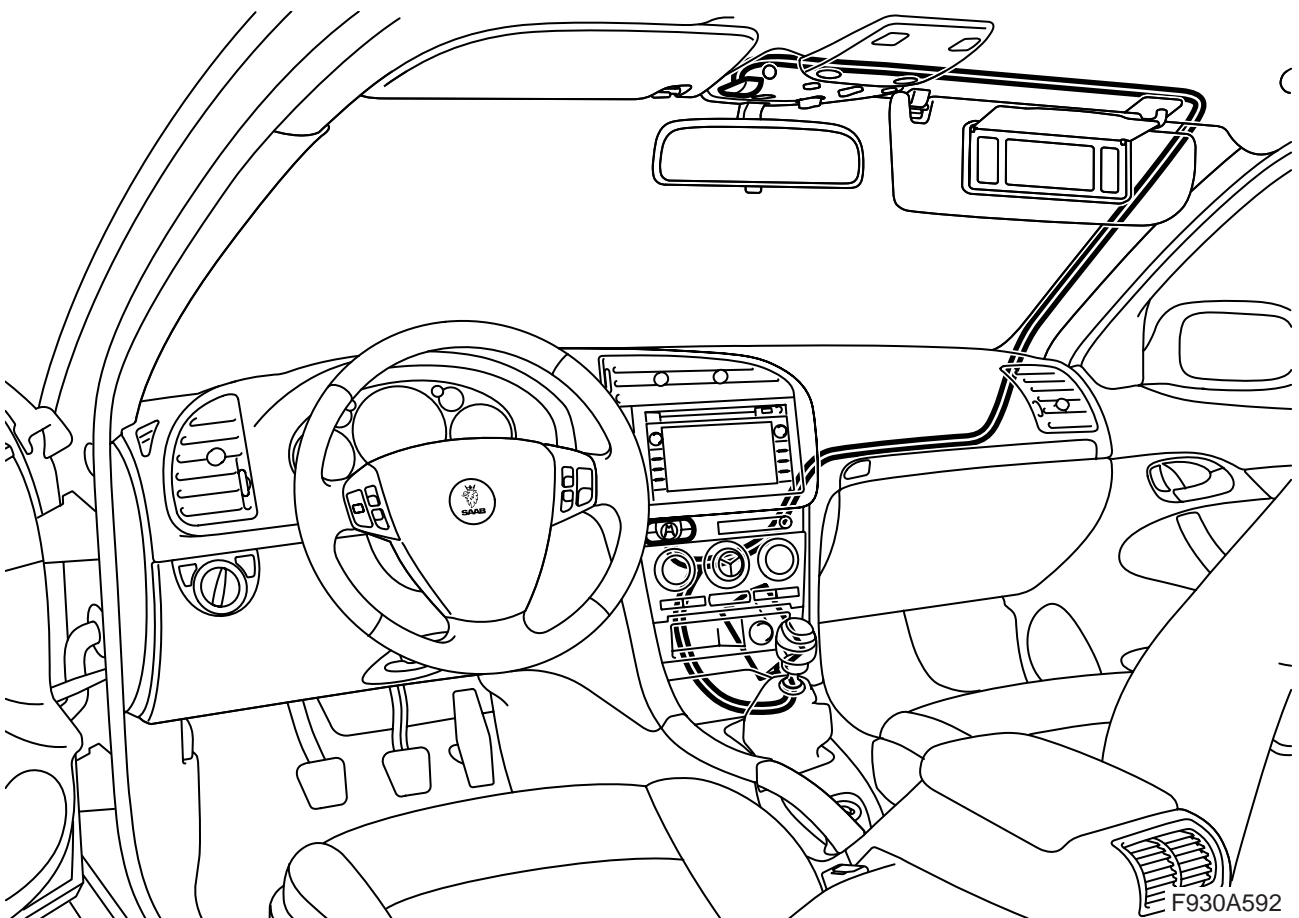

**MONTERINGSANVISNING · INSTALLATION INSTRUCTIONS
MONTAGEANLEITUNG · INSTRUCTIONS DE MONTAGE**

Saab 9-3 4D/5D M03-.....Seite 3
Saab 9-5 M01-Seite 17
Freispreckit, Mobiltelefon

Accessories Part No.	Group	Date	Instruction Part No.	Replaces
32 025 907 32 026 144	9:89-31	May 07	32 025 872	Nov 06



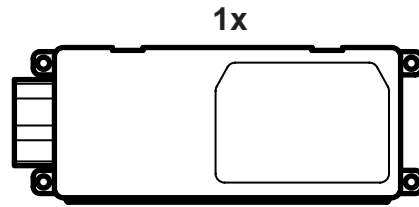
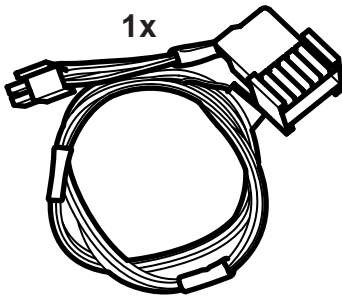
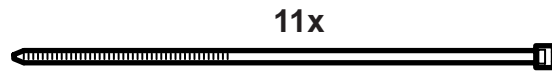
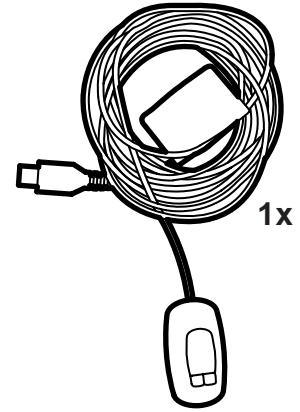
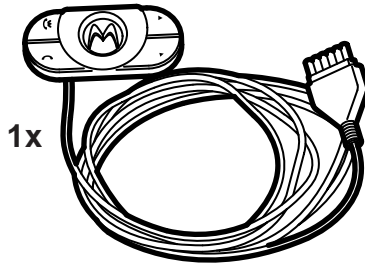
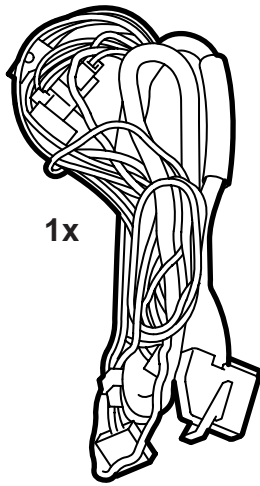

F930A488

Saab 9-3 4D/5D M03-

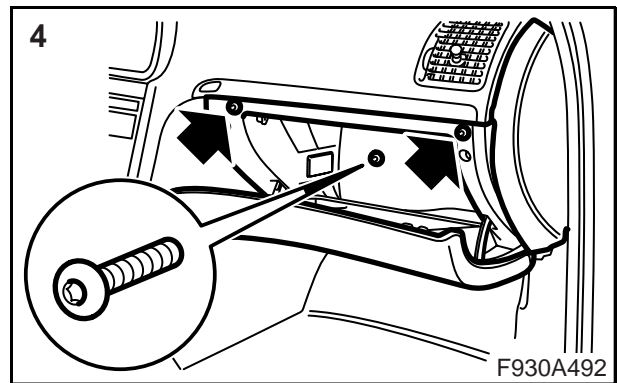
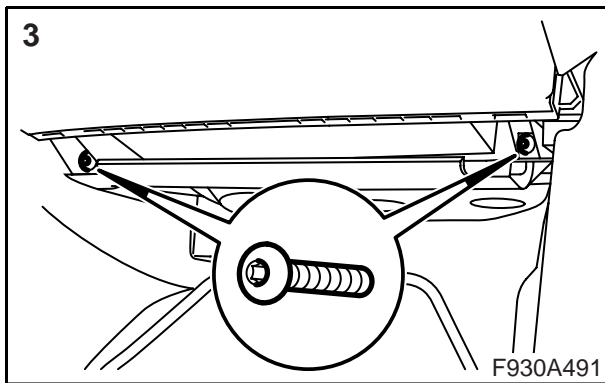
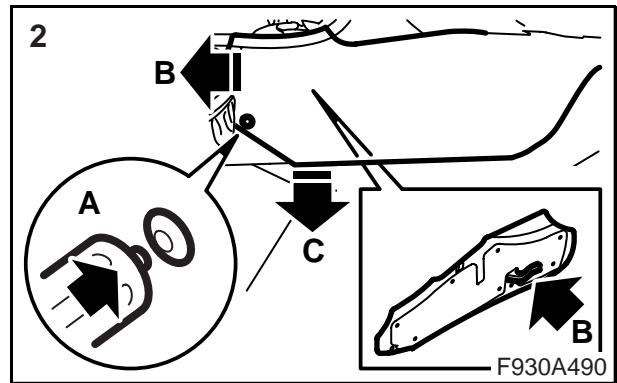
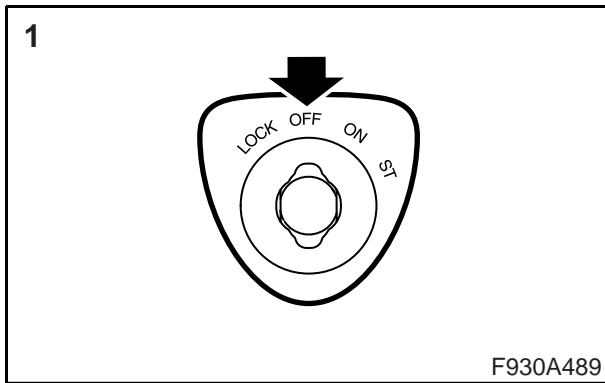

- 1 Zündung in Stellung OFF.
- 2 Das rechte Seitenstück der Bodenkonsole entfernen.
- 3 Die unteren Schrauben des Handschuhfachs ausbauen.
- 4 Die inneren Schrauben des Handschuhfachs ausbauen.

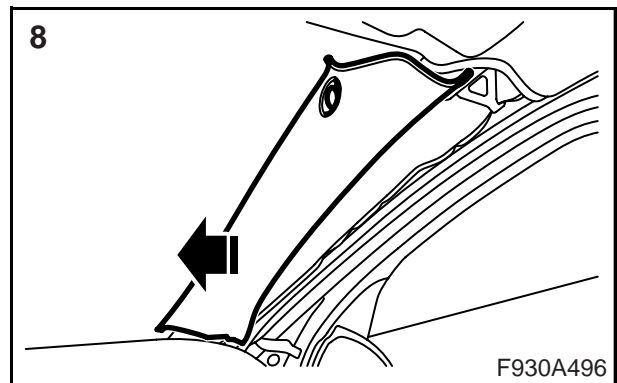
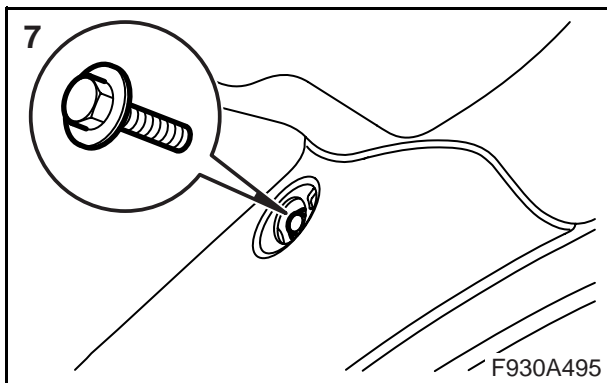
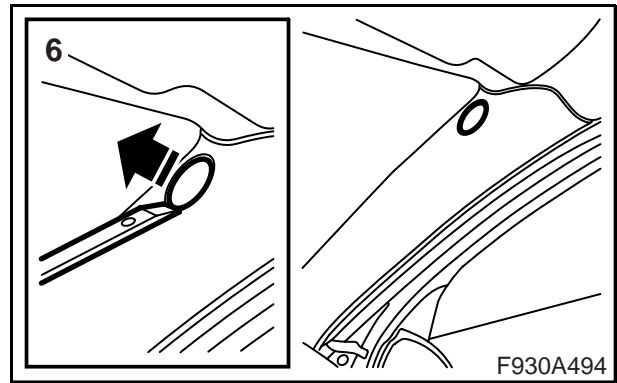
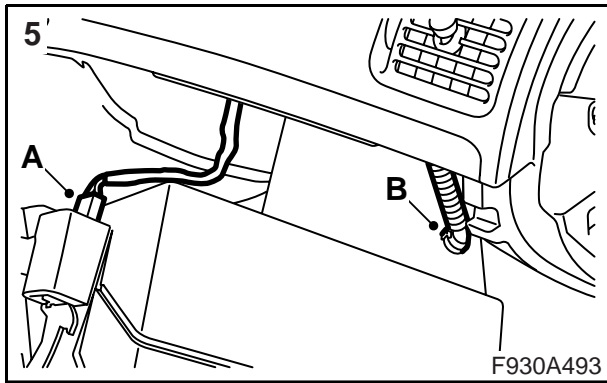

5 Den Steckverbinder der Handschuhfachbeleuchtung (A) trennen.

Fahrzeuge mit ACC. Den Kühlschlauch vom Handschuhfach (B) abnehmen.

6 Die Abdeckscheibe von der Verkleidung der A-Säule entfernen.

7 Die Befestigungsschraube entfernen.

8 Die Verkleidung der A-Säule an der Oberkante fassen und vorsichtig nach außen und oben ziehen.

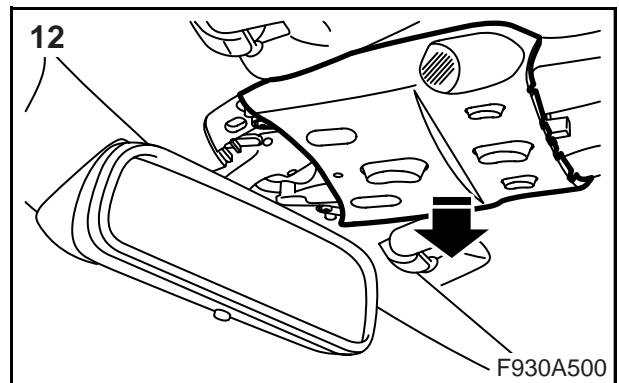
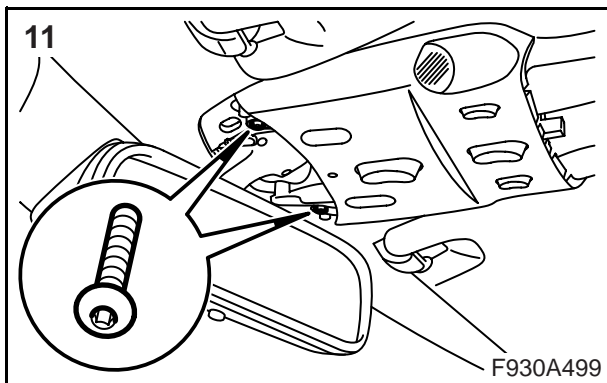
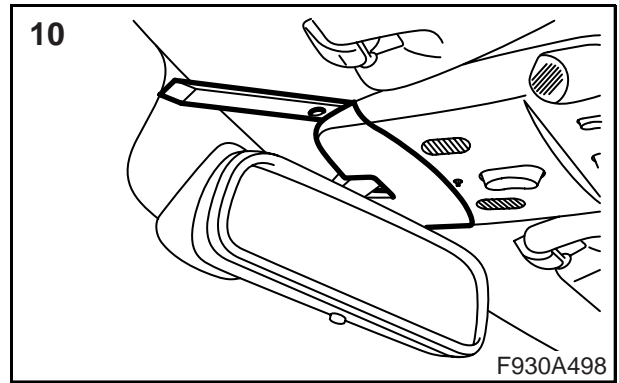
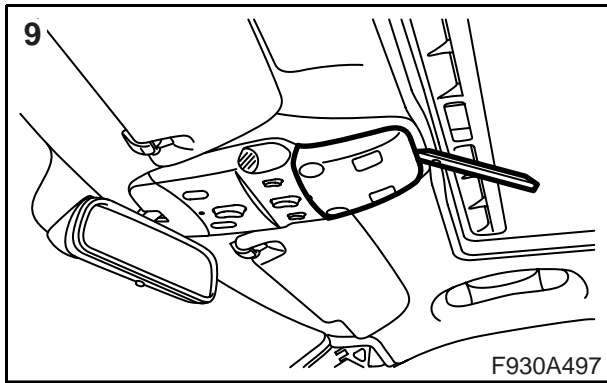

- 9 Die hintere Abdeckung entfernen.
- 10 Die vordere Abdeckung entfernen.
- 11 Die Schrauben entfernen.
- 12 Die mittlere Abdeckung entfernen.

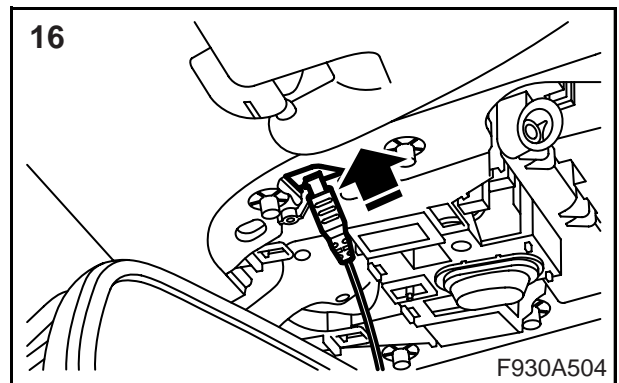
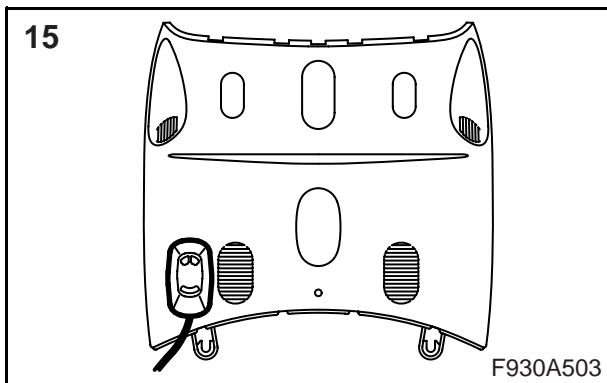
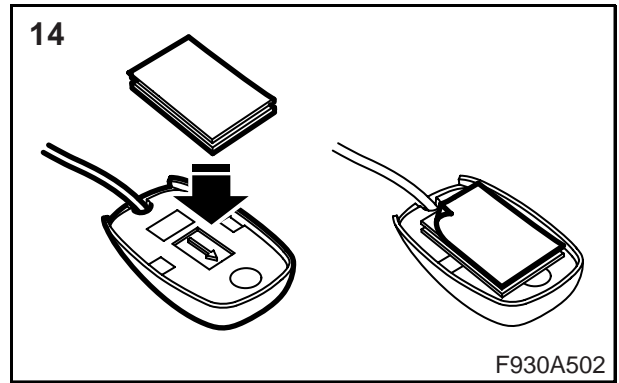
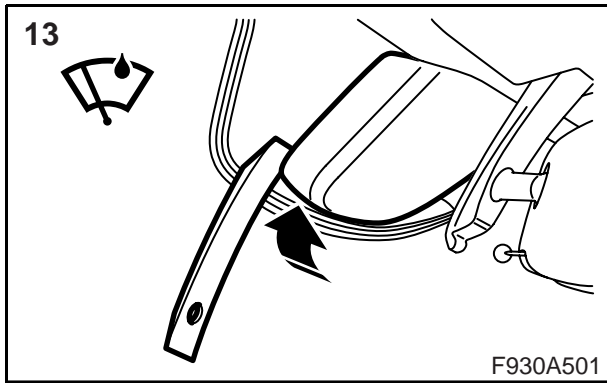

- 13 **Fahrzeuge mit Regensensor:** Die Abdeckung entfernen.
- 14 Das Befestigungsklebeband auf dem Mikrofon anbringen.
- 15 Das Mikrofon anbringen.
- 16 Das Mikrofonkabel durch das Loch im Dachhimmel an der Deckenkonsole führen.

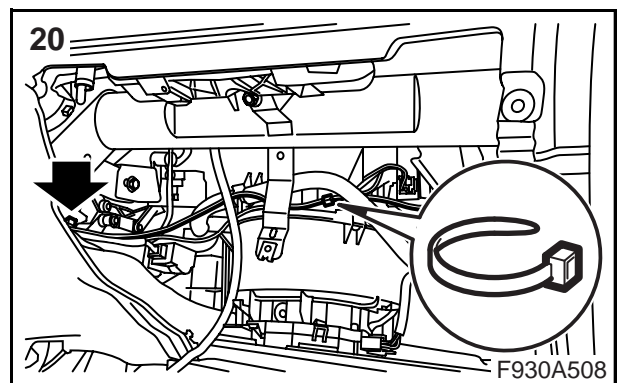
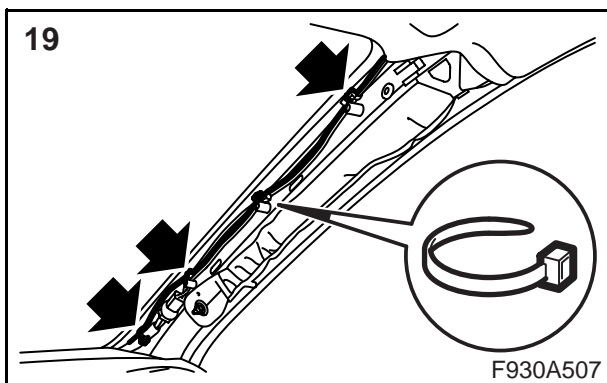
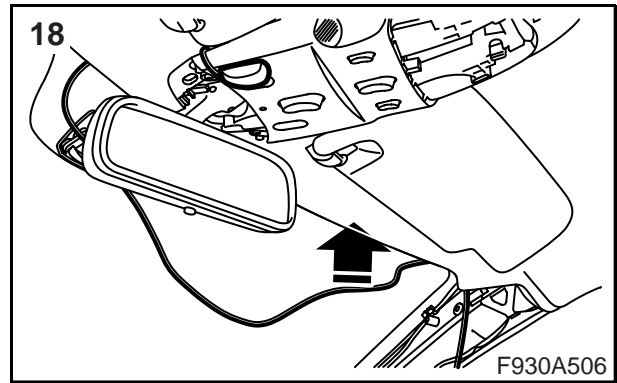
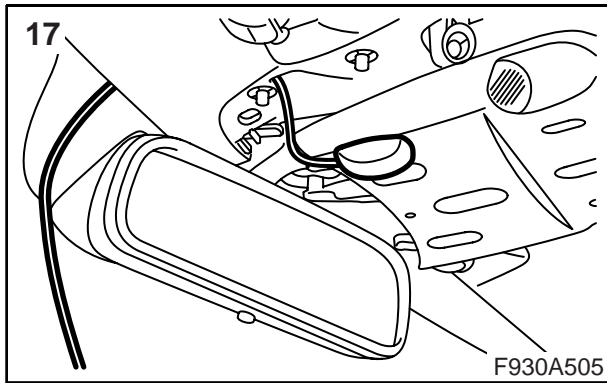

- 17 Das Mikrofonskabel unter dem Dachhimmel weiter zur Windschutzscheibe führen. Die mittlere Abdeckung festdrücken und das Mikrofonskabel gleichzeitig spannen.
- 18 Das Mikrofonskabel unter dem Dachhimmel anbringen.
- 19 Das Mikrofonskabel an der A-Säule fixieren.
- 20 Das Mikrofonskabel unter dem Armaturenbrett verlegen und an die Mittelkonsole führen und fixieren.

Achtung

Den Kabelbaum ordnungsgemäß fixieren, damit er nicht scheuern oder Geräusche erzeugen kann.

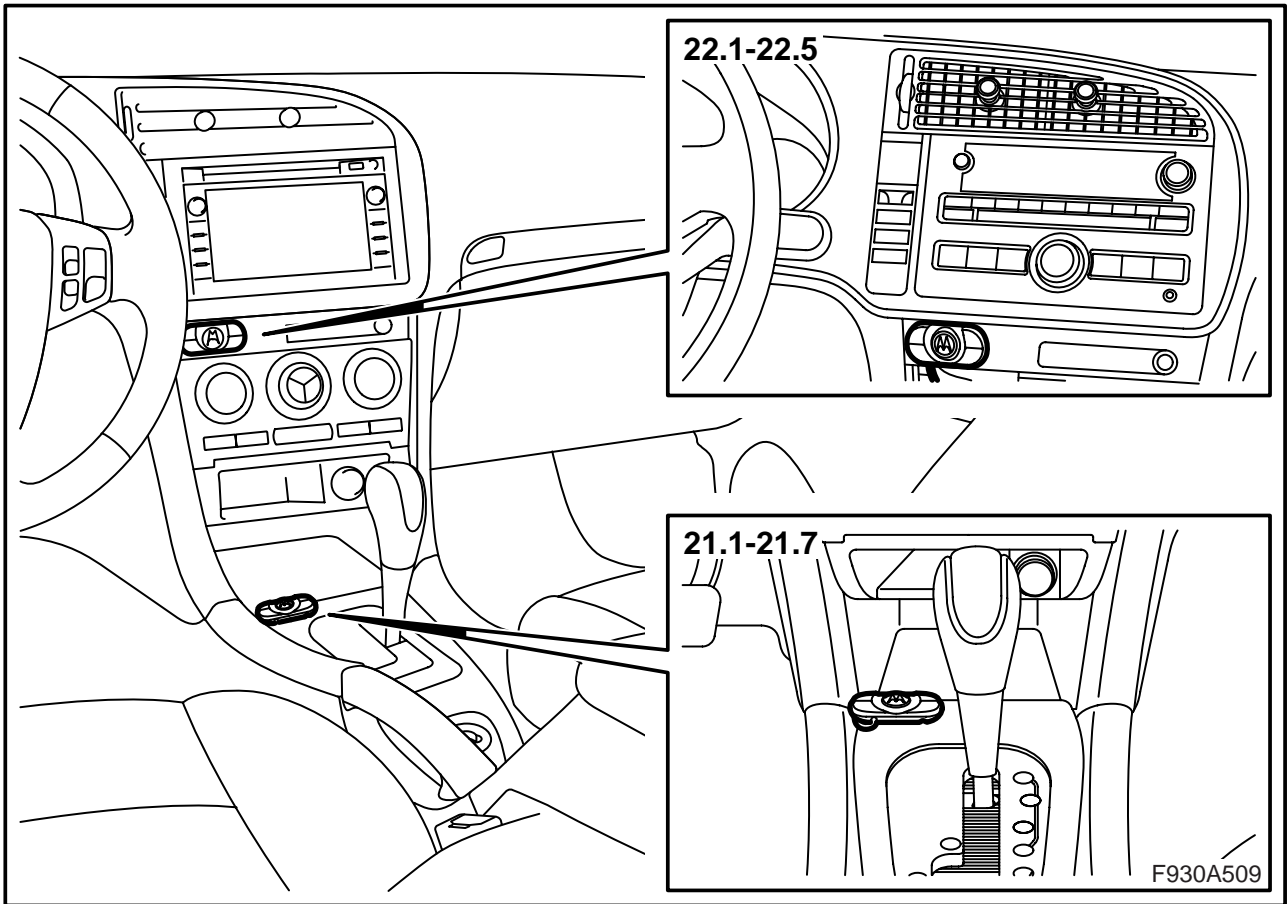

Das Tastenfeld gemäß einer der Alternativen einbauen.

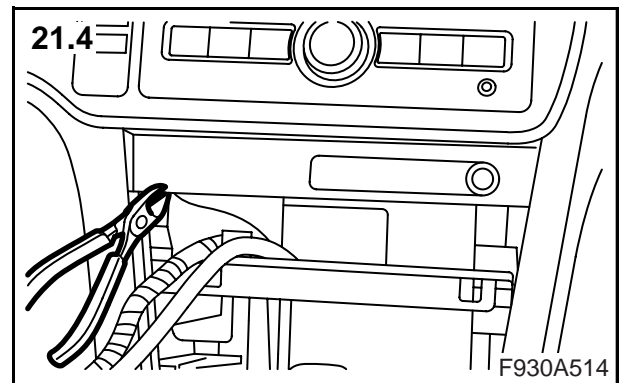
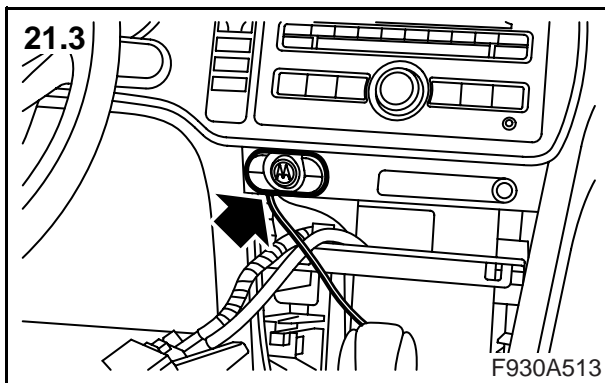
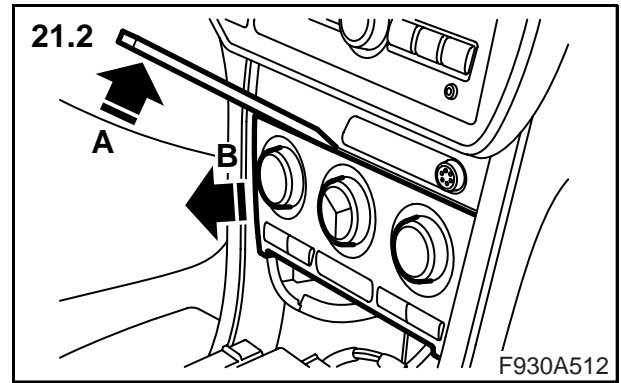
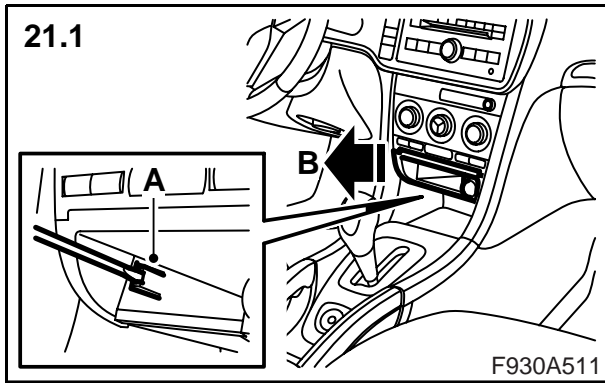

21 Montage des Tastenfelds, Alternative 1:

- 21.1 Den Aschenbecher bzw. das Aufbewahrungsfach ausbauen.
- 21.2 Das ACC-Bedienfeld ausbauen.
- 21.3 Das Tastenfeld auf der Konsole anordnen und die Position des Kabels kennzeichnen.
- 21.4 Für das Kabel an der Konsole ausschneiden.

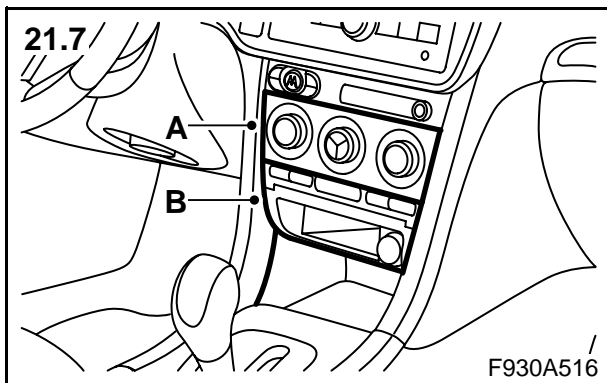
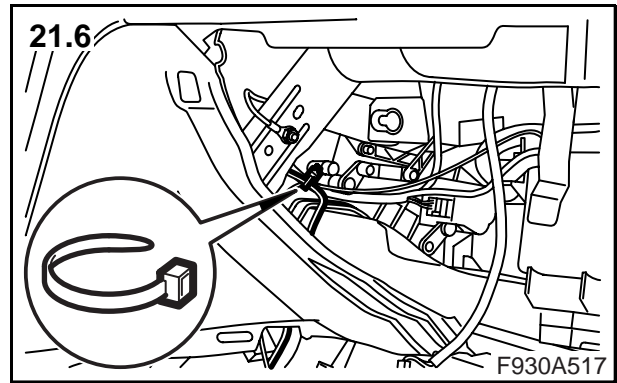
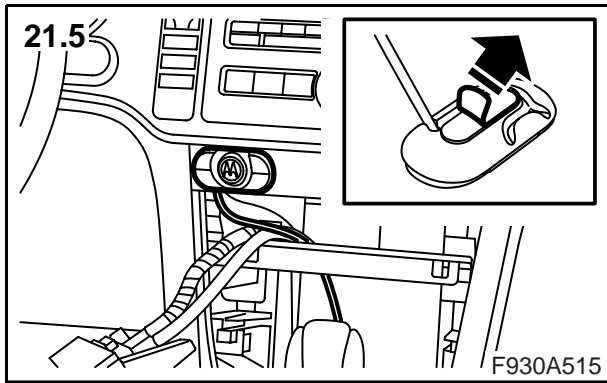

21.5 Das Tastenfeld auf der Konsole montieren.

21.6 Das Kabel hinter dem Radio nach unten zum Luftballg führen und fixieren.

Achtung

Den Kabelbaum ordnungsgemäß fixieren, damit er nicht scheuern oder Geräusche erzeugen kann.

21.7 Das ACC-Bedienfeld (A) einbauen. Sicherstellen, dass das Kabel des Tastenfelds in der Nut geführt wird. Den Aschenbecher bzw. das Aufbewahrungsfach (B) einbauen.

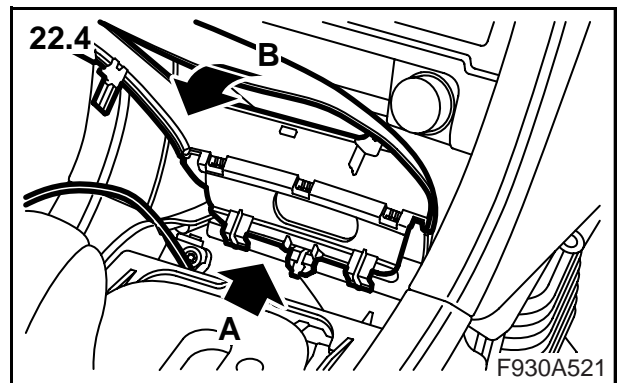
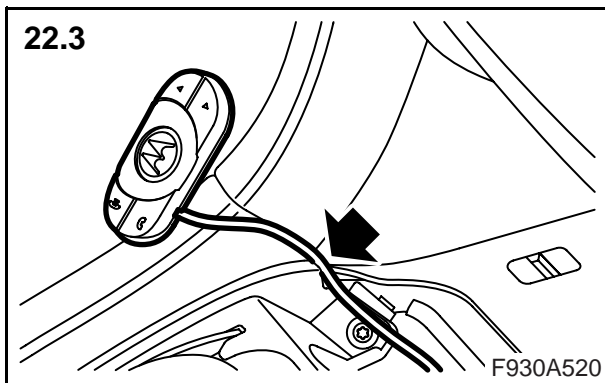
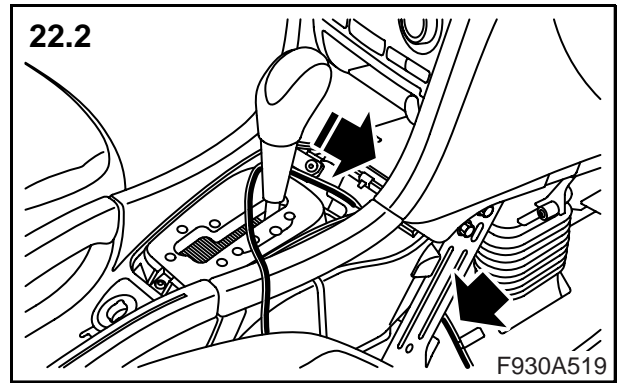
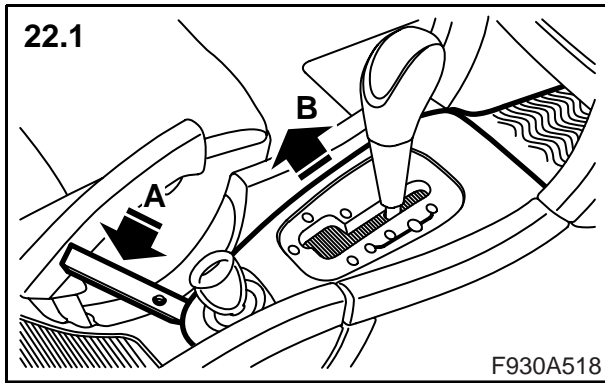

22 Montage des Tastenfelds, Alternative 2:

- 22.1 Die Abdeckung ausbauen.
- 22.2 Das Kabel an der rechten Seite entlang zum Luftbalg führen.
- 22.3 Das Kabel in der Nut des Armaturenbretts führen.
- 22.4 Die Abdeckung anbringen.

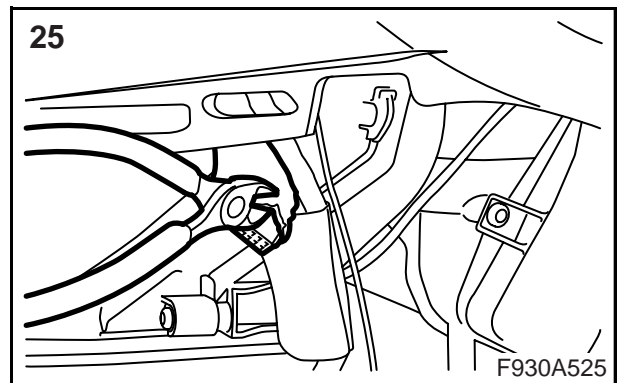
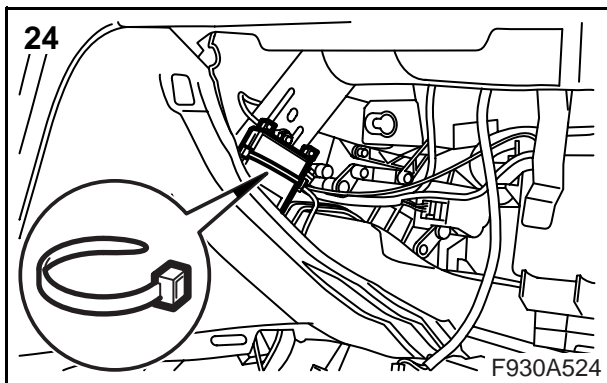
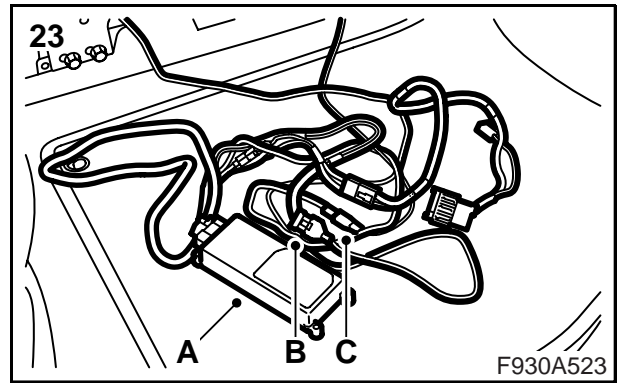
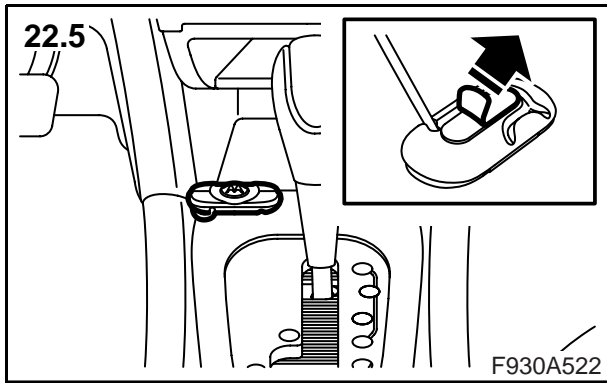

22.5 Das Tastenfeld anbringen und die überschüssige Länge des Kabels justieren.

23 Das Steuergerät (A), das Mikrofon (B) und das Tastenfeld (C) an das Adapterkabelbaum anschließen.

24 Das Steuergerät mit zwei Kabelbindern auf dem Verkleidungsträger fixieren.

25 Den Tele1-Anschluss vom Kabelbaum des Fahrzeugs lösen. Hierzu das Klebeband aufschneiden. Der Tele1-Anschluss befindet sich an der Unterkante der Mittelkonsole auf der rechten Seite.

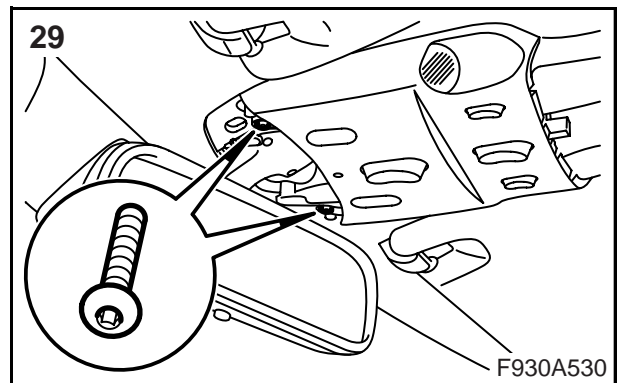
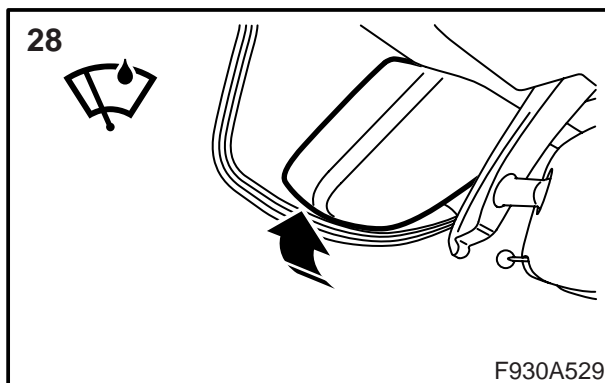
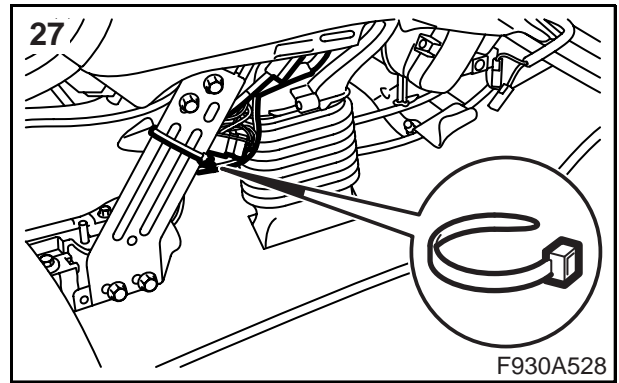
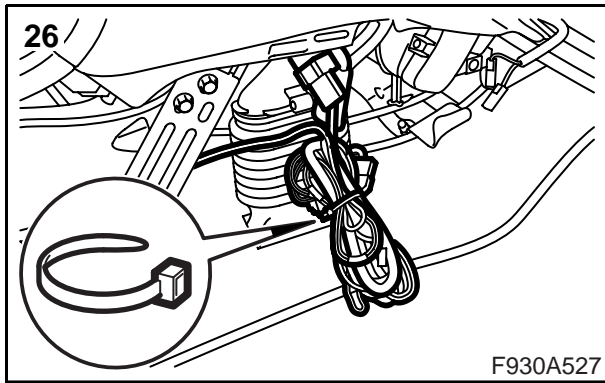

26 Den Adapterkabelbaum an den Tele1-Anschluss des Fahrzeugs anschließen und die Verkabelung fixieren.

27 Die Verkabelung am Verkleidungsträger fixieren.

Achtung

Den Kabelbaum ordnungsgemäß fixieren, damit er nicht scheuern oder Geräusche erzeugen kann.

28 **Fahrzeuge mit Regensensor:** Die Abdeckung anbringen.

29 Die Schrauben an der Abdeckung anbringen.

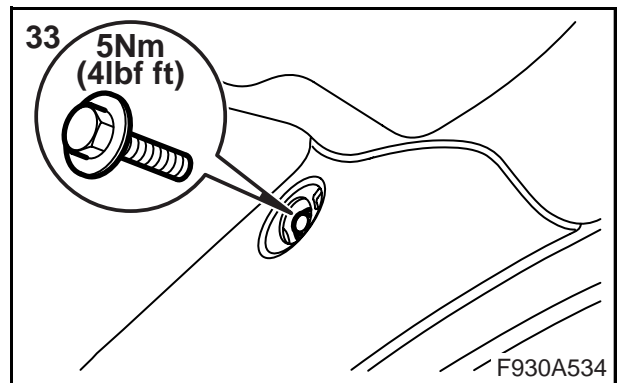
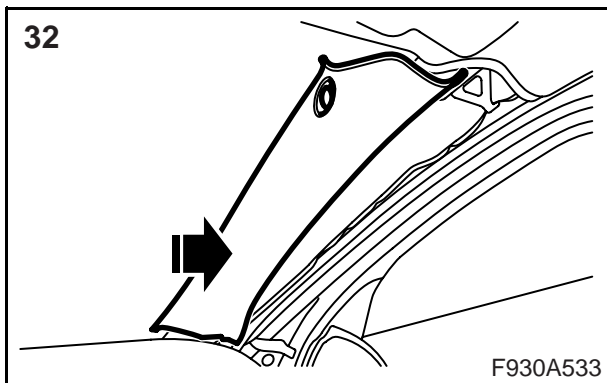
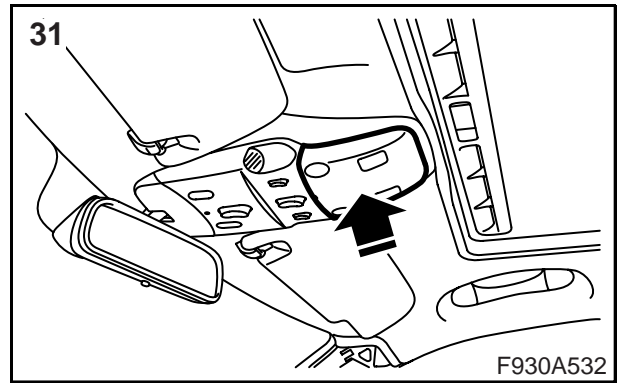
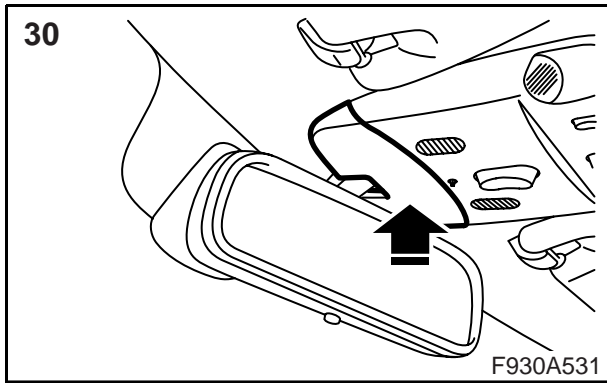

- 30 Die vordere Abdeckung anbringen.
 31 Die hintere Abdeckung anbringen.
 32 Die Verkleidung der A-Säule in ihre Einbaulage bringen. Vorsichtig vorgehen, damit der Airbag nicht beschädigt wird.

! WARNUNG

Vorsichtig arbeiten, damit der Kopf-Schulter-Airbag nicht beschädigt wird. Eine Beschädigung kann dazu führen, dass der Kopf-Schulter-Airbag bei einer seitlichen Kollision dem Reisenden nicht den beabsichtigten Schutz bietet.

- 33 Die Befestigungsschraube anbringen.
Anzugsdrehmoment: 5 Nm (4 lbf ft).

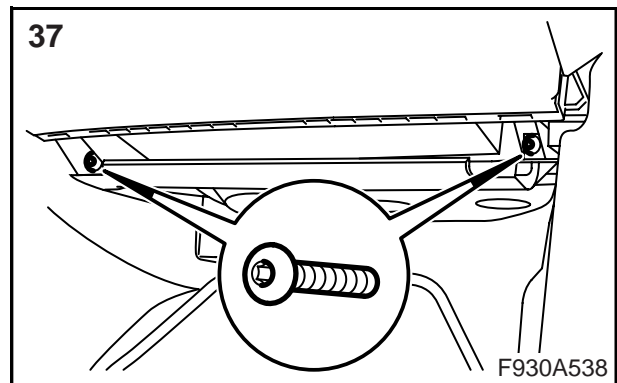
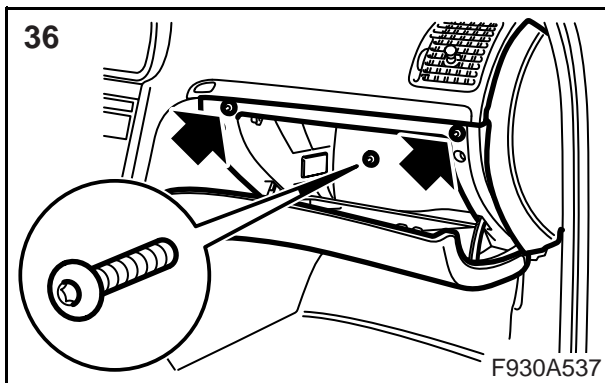
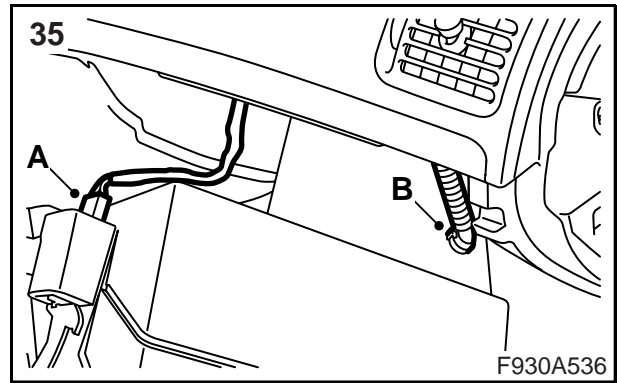
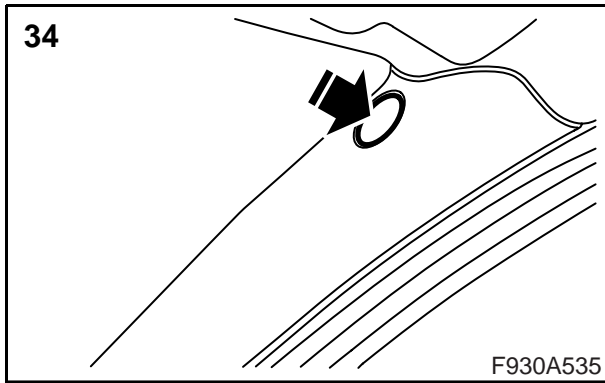

- 34 Die Abdeckscheibe an der Verkleidung der A-Säule anbringen.
- 35 Den Steckverbinder der Handschuhfachbeleuchtung (A) anschließen.
Fahrzeuge mit ACC: Den Kühlschlauch am Handschuhfach (E) anbringen.
- 36 Die inneren Schrauben des Handschuhfachs montieren.
- 37 Die unteren Schrauben des Handschuhfachs montieren.

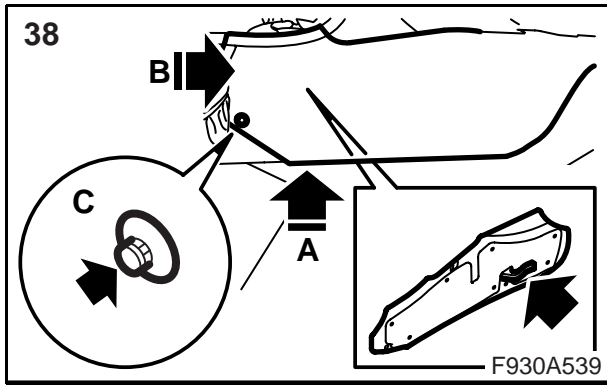

38 Das rechte Seitenstück der Bodenkonsole anbringen.

Saab 9-5 M01-

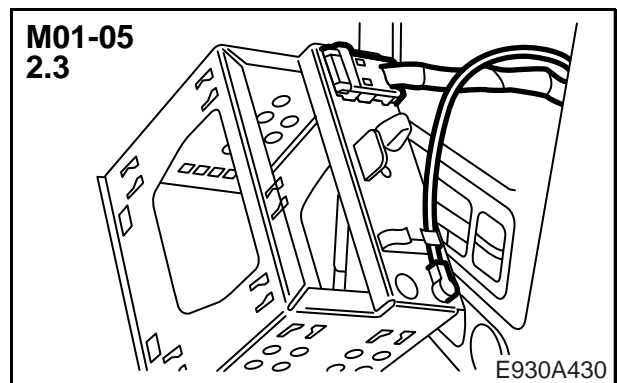
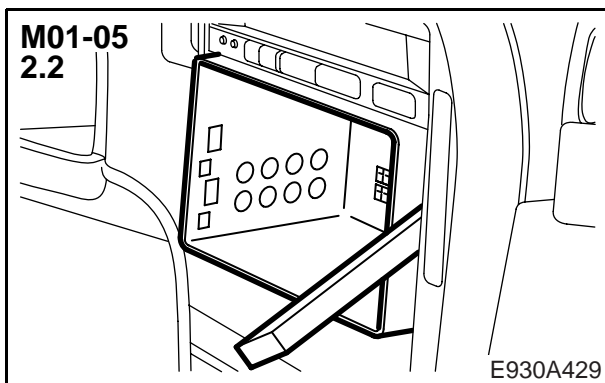
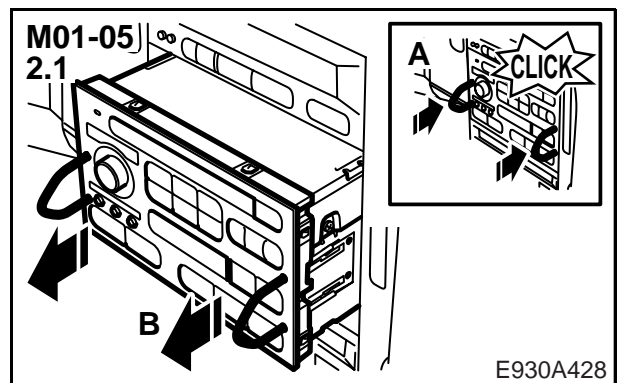
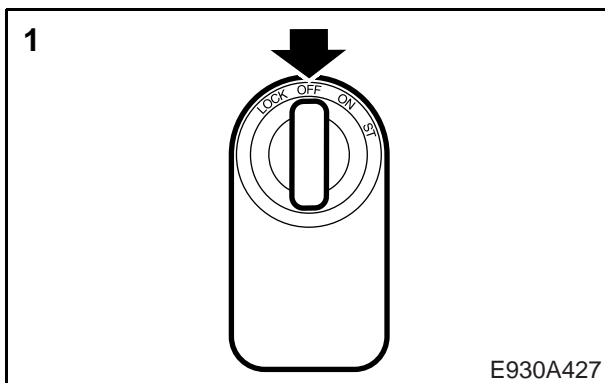

- 1 Zündung in Stellung OFF.
- 2 Die Radio-/Navigationseinheit, M01-05 ausbauen:
 - 2.1 Die Spezialwerkzeuge in die vorgesehenen Löcher hineinschieben bis sie greifen und die Einheit herausziehen.
 - 2.2 Den Korb ausbauen.
 - 2.3 Den Steckverbinder abziehen.

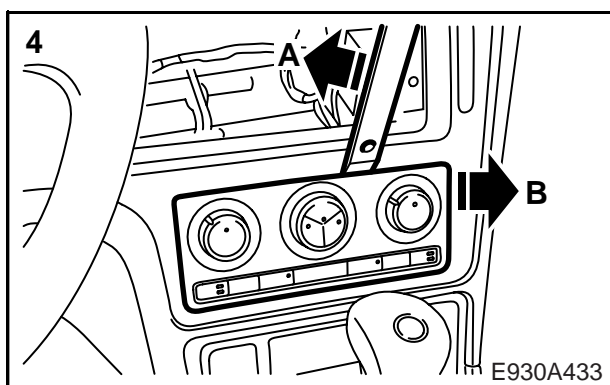
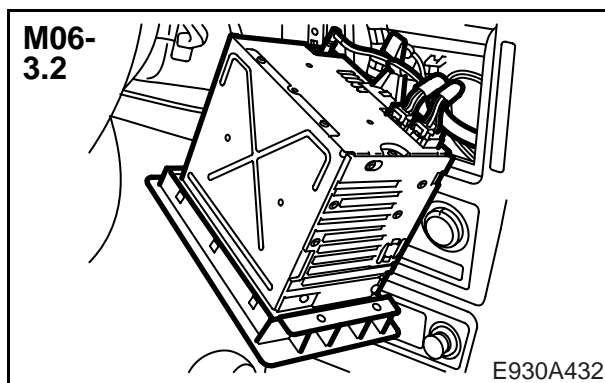
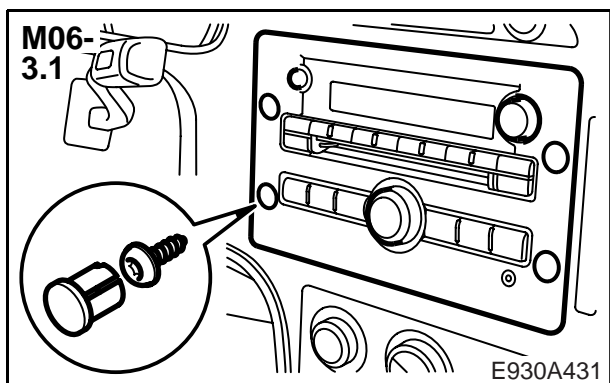

3 Ausbau der Radio-/Navigationseinheit, M06-

3.1 Die Stopfen herausnehmen und die Schrauben entfernen.

3.2 Die Einheit herausziehen. Steckverbinder und Antennenanschluss abziehen.

4 Das ACC-Bedienfeld ausbauen.

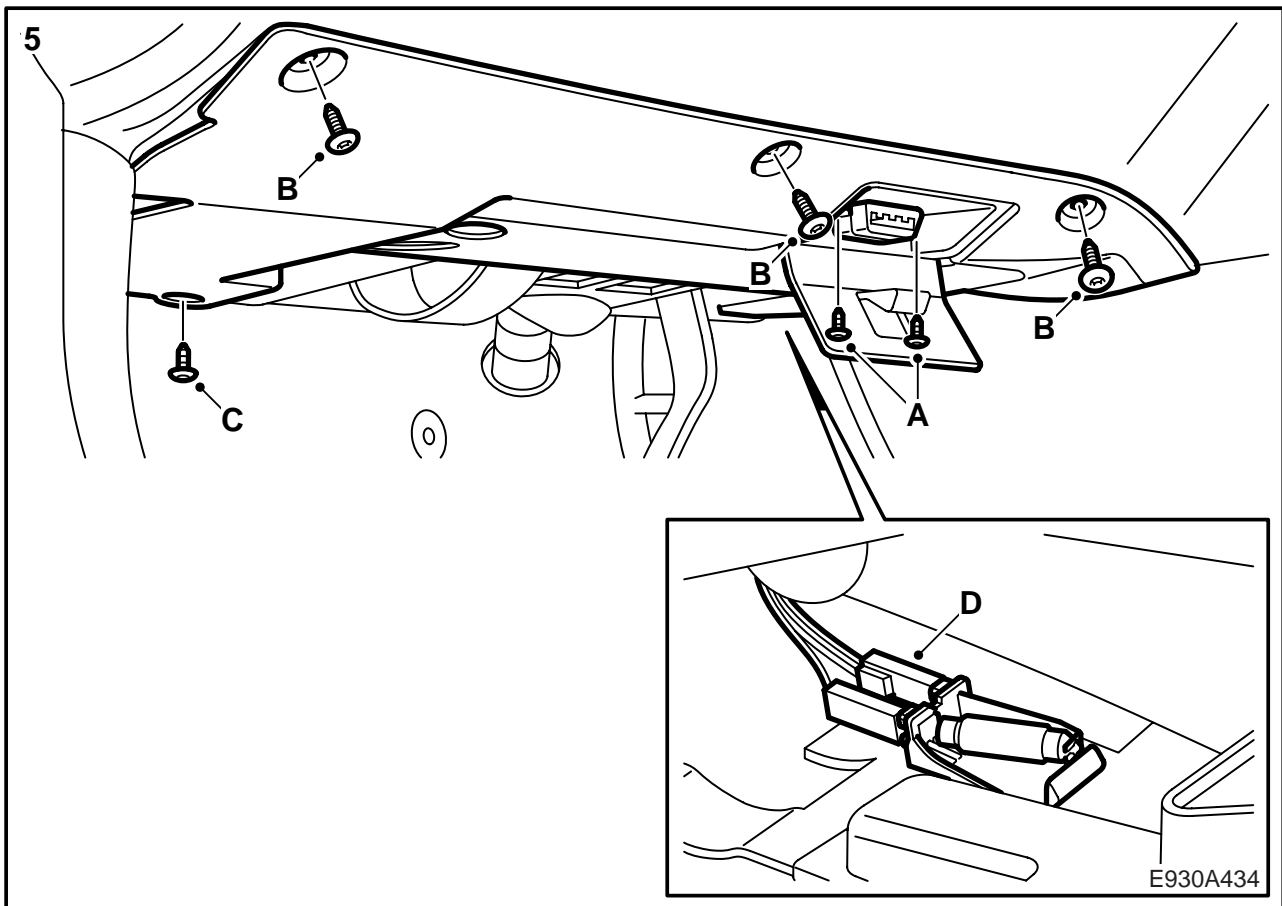

5 Das Verkleidungsunterteil auf der Fahrerseite entfernen:

- 5.1 Den Diagnoseanschluss (A) entfernen.
- 5.2 Die untere Verkleidung (B) entfernen.
- 5.3 Den Clip (C) entfernen.
- 5.4 Die Bodenbeleuchtung (D) ausbauen.

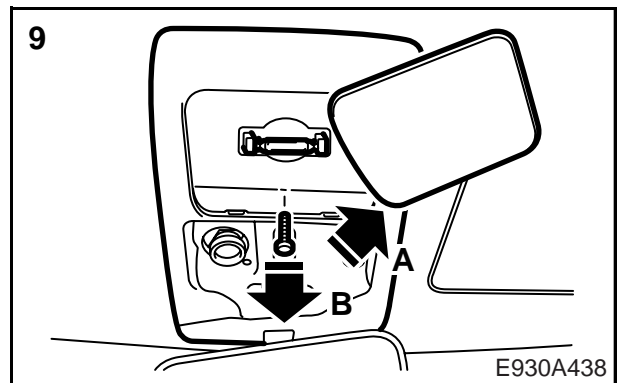
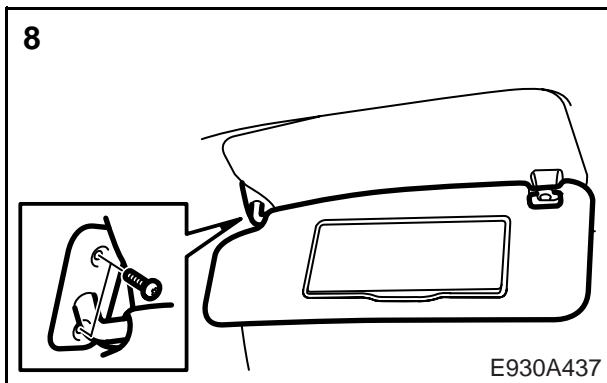
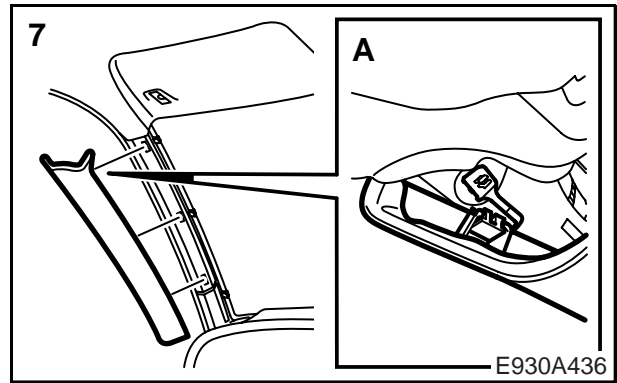
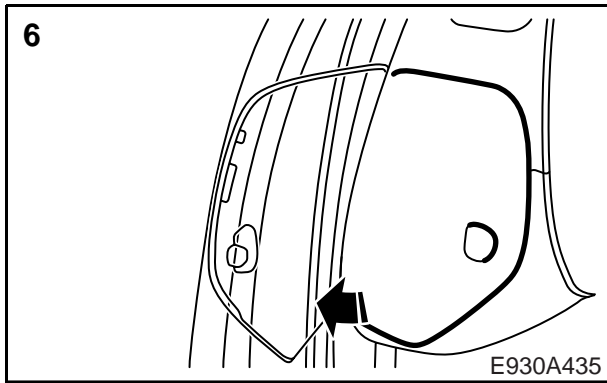

6 Den Deckel der Sicherungen entfernen.

7 Die Verkleidung der A-Säule entfernen (mit Clips befestigt). Den oberen Clip (A) von der Verkleidung entfernen.

! WARNUNG

Vorsichtig vorgehen, damit die Energieabsorber weder beschädigt noch gelöst werden. Beschädigte oder gelöste Energieabsorber nicht wieder montieren. Wurden die Energieabsorber beschädigt oder gelöst, muss der gesamte Dachhimmel ausgetauscht werden. Beschädigte Energieabsorber können zu einem verringerten Schutz beim Anschlagen des Kopfes führen.

8 Die Schrauben des Sonnenschutzes entfernen und den Sonnenschutz hängen lassen.

9 Das Abdeckglas (A) und die Befestigungsschrauben (B) entfernen und die Abdeckung nach unten führen.

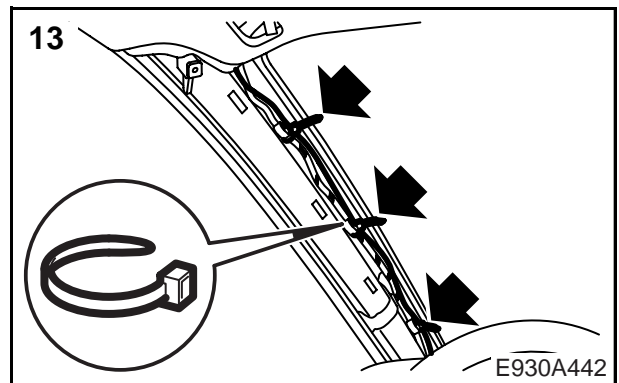
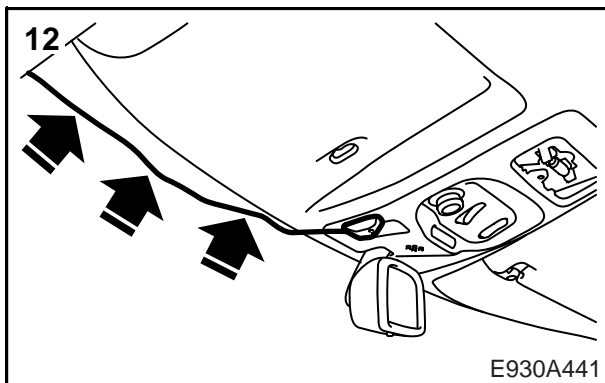
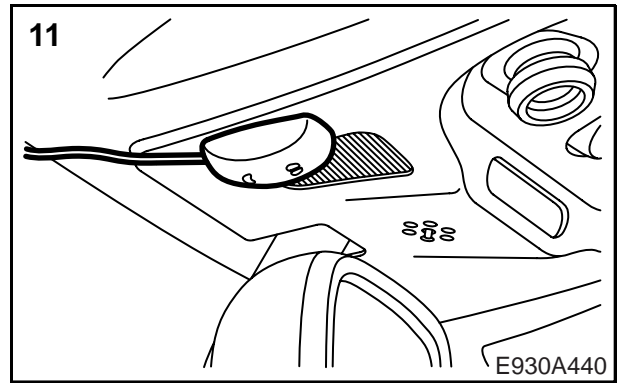
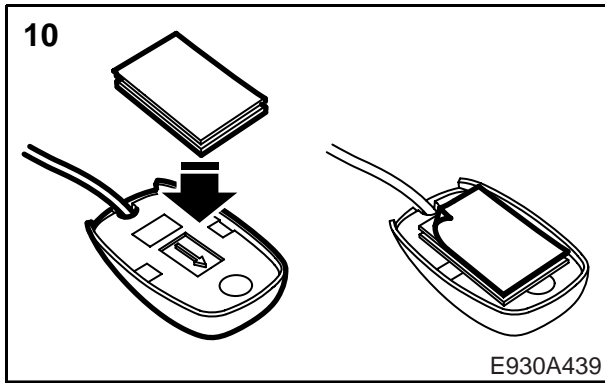

- 10 Das Befestigungsklebeband auf dem Mikrofon anbringen.
- 11 Das Mikrofon auf der Außenseite der Abdeckung neben dem Originalmikrofon des Fahrzeugs festdrücken.
- 12 Das Mikrofonkabel unter den Dachhimmel und weiter an der A-Säule entlang nach unten führen.
- 13 Das Mikrofonkabel neben den vorhandenen Kabelbindern fixieren.

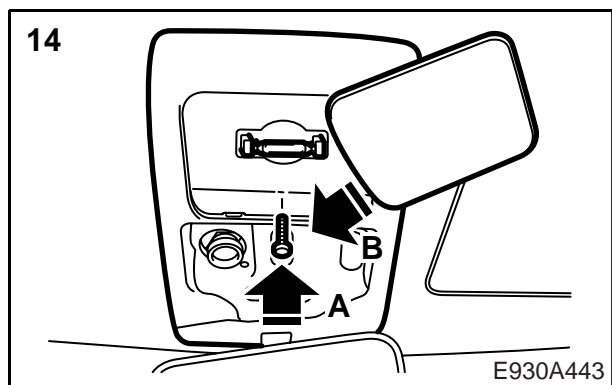

14 Die Abdeckung festdrücken. Befestigungsschraube (B) und Abdeckglas (A) anbringen.

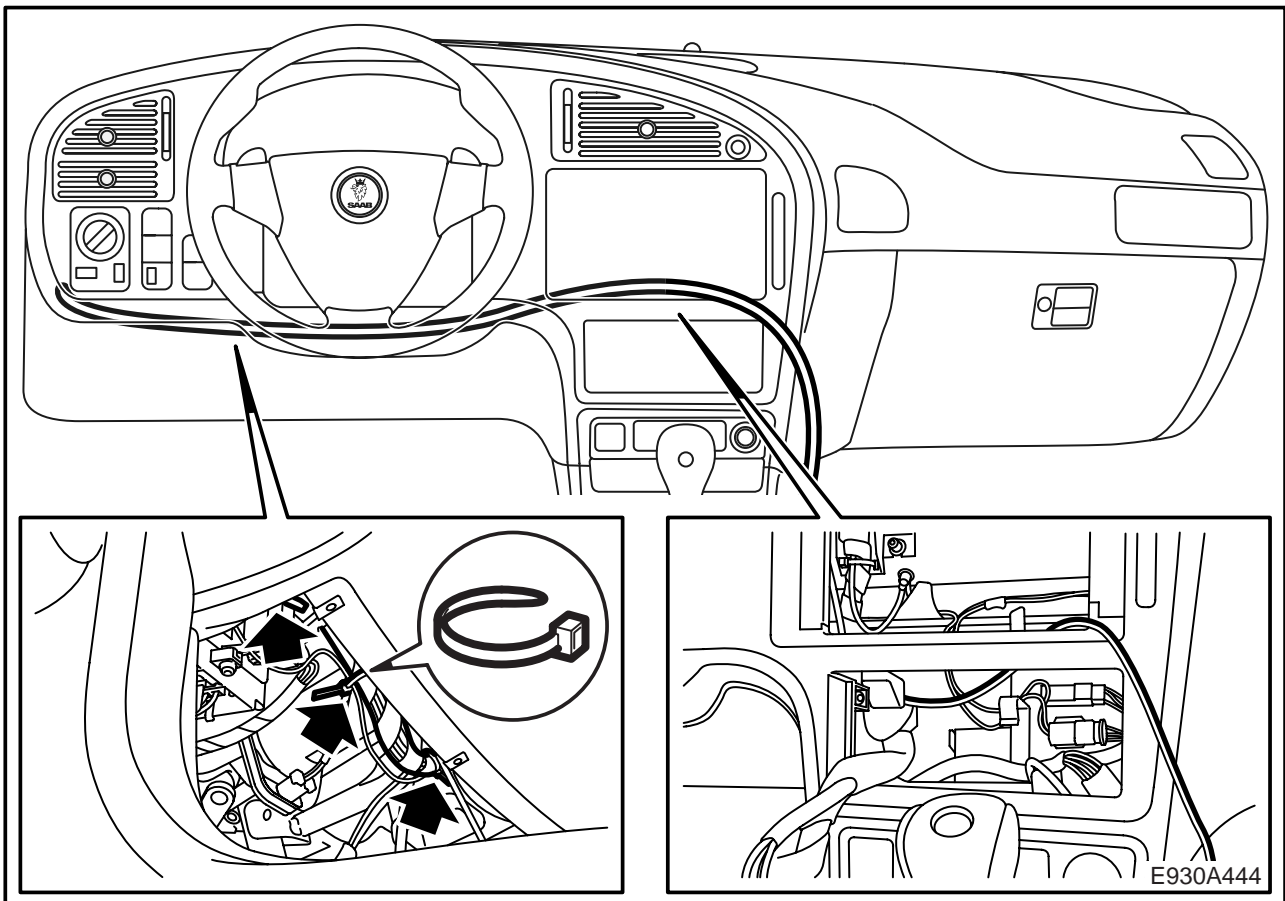

15 Das Mikrofonkabel verlegen und fixieren:

Das Kabel unter dem Armaturenbrett zur Mittelkonsole und hinter die Radio-/Navigationseinheit verlegen.

Das Kabel unter dem Armaturenbrett fixieren.

Achtung

Den Kabelbaum ordnungsgemäß fixieren, damit er nicht scheuern oder Geräusche erzeugen kann.

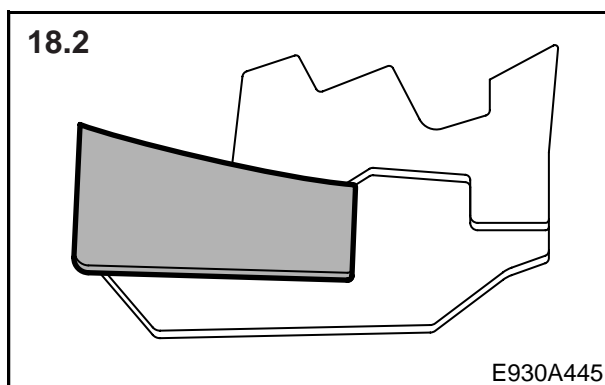
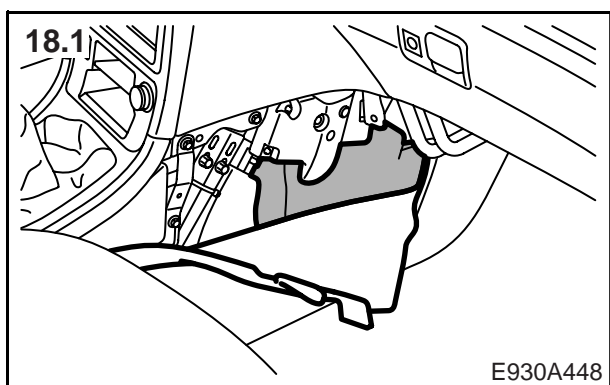
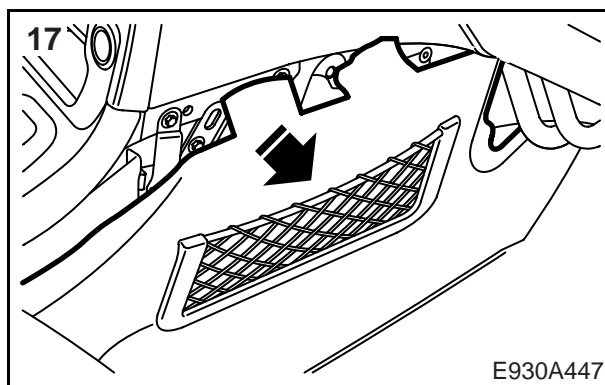
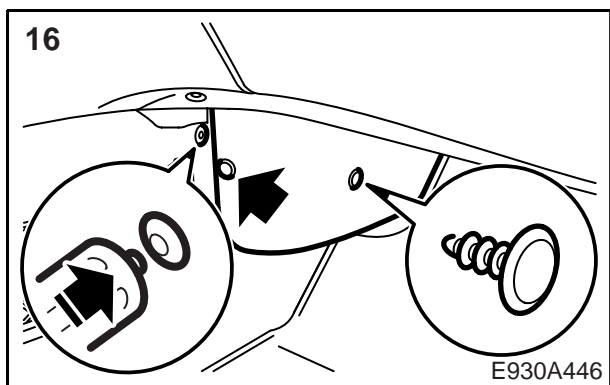

16 Die Abdeckung des Klimagehäuses ausbauen.

17 Die Bodenmatte wegbiegen.

18 **Fahrzeuge mit Dieselmotor:**

18.1 Den Schallabsorber ausbauen.

18.2 Die obere Isolationsschicht heraus-schneiden.

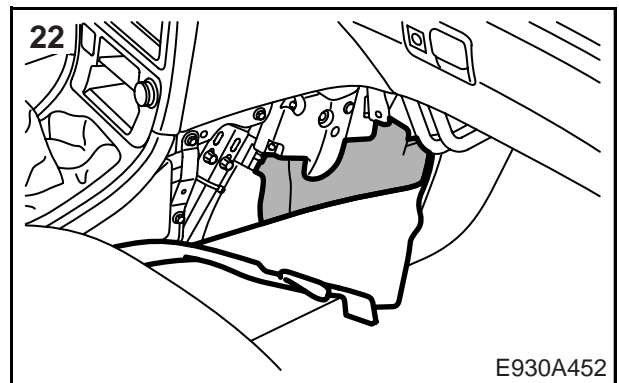
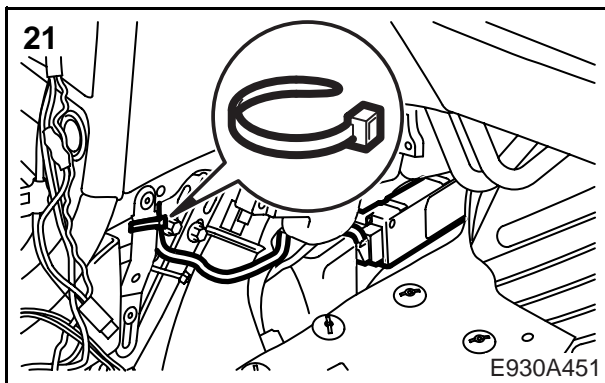
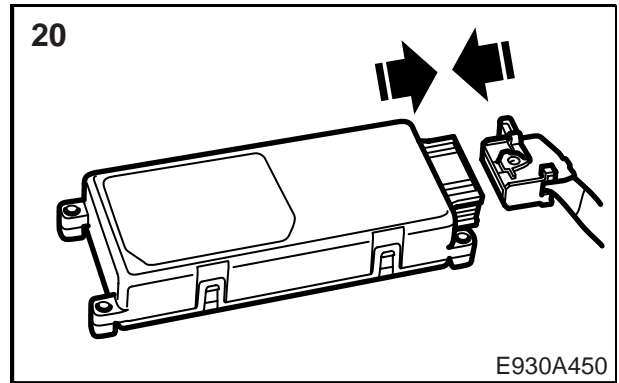
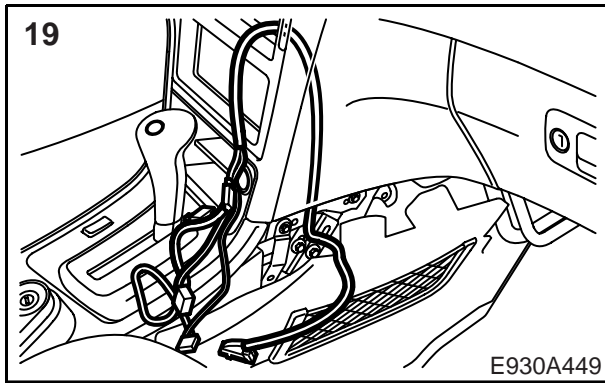

19 Den Adapterkabelbaum anbringen.

20 Das Steuergerät an den Adapterkabelbaum anschließen.

21 Das Steuergerät in die Einbaulage bringen und die Verkabelung fixieren.

Achtung

Den Kabelbaum ordnungsgemäß fixieren, damit er nicht scheuern oder Geräusche erzeugen kann.

22 **Fahrzeuge mit Dieselmotor:** Den Schallabsorber einbauen.

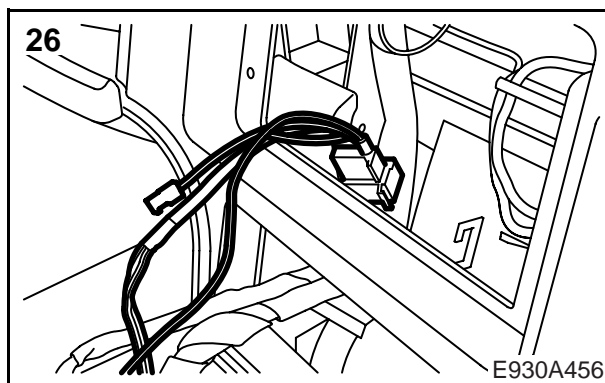
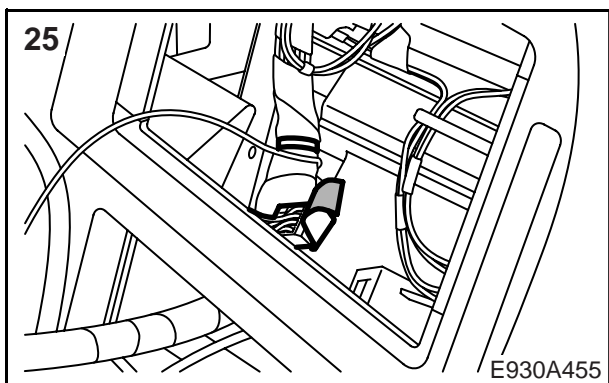
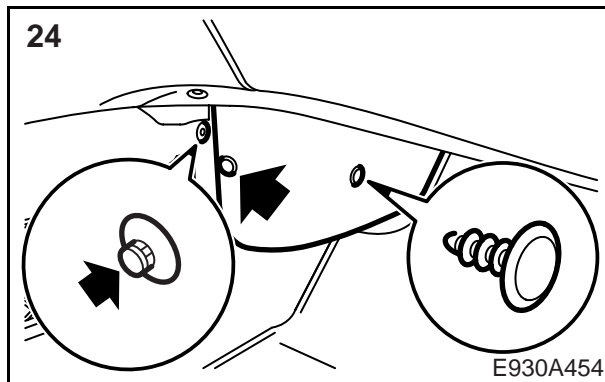
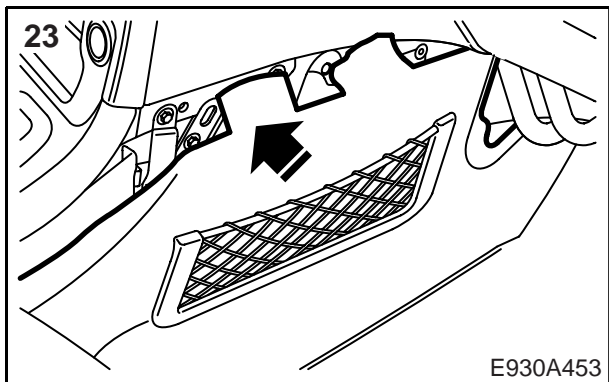

- 23 Die Bodenmatte wieder anbringen.
- 24 Die Abdeckung des Klimagehäuses einbauen.
- 25 Das Klebeband um den Tele1-Anschluss herum am Kabelbaum des Fahrzeugs aufschneiden.
- 26 Den Adapterkabelbaum an den hinteren Tele1-Anschluss des Fahrzeugs anschließen.

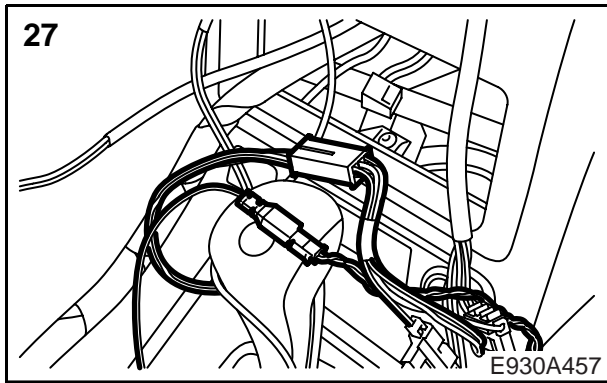

27 Die Adapterkabelbäume anschließen.

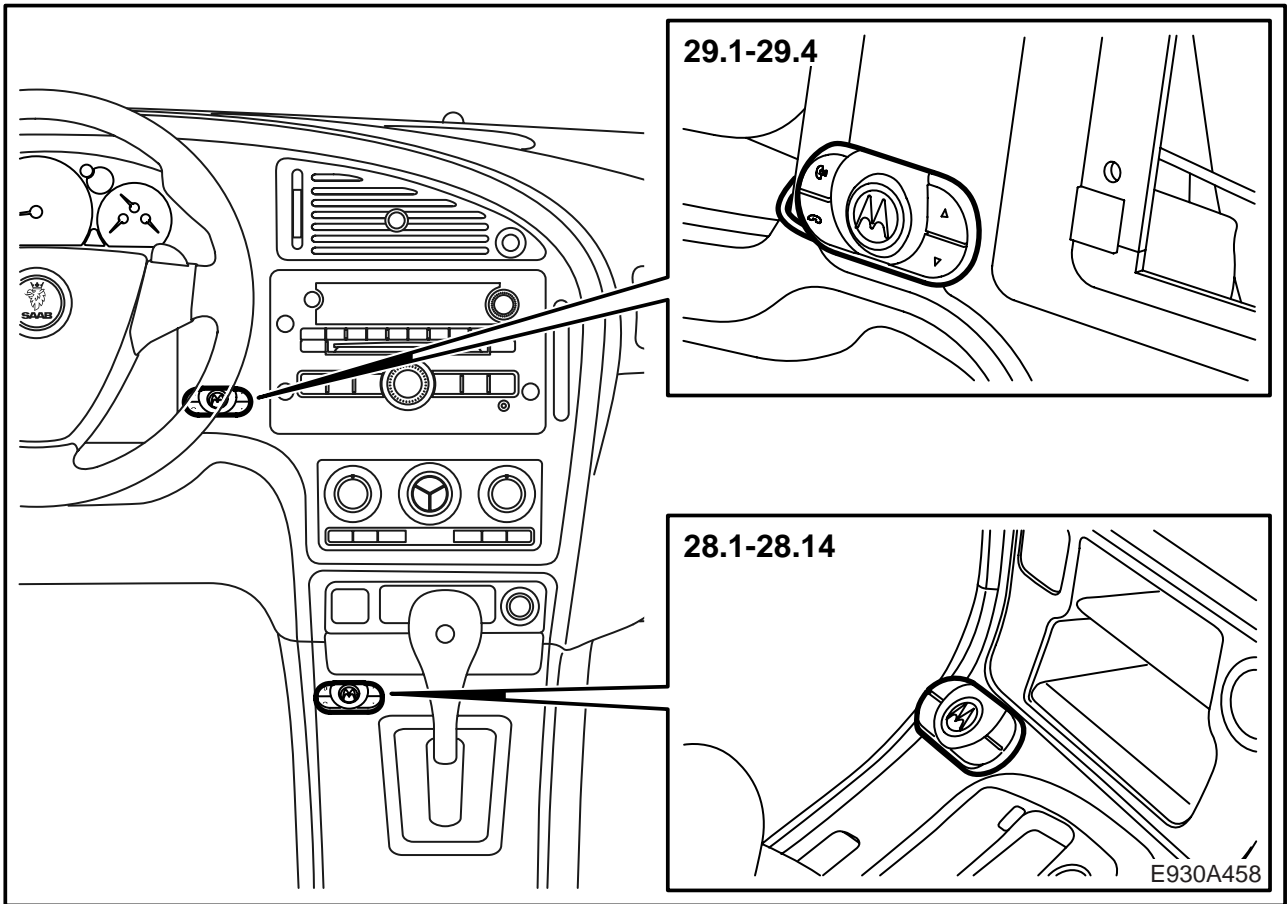

Das Tastenfeld gemäß einer der Alternativen einbauen.

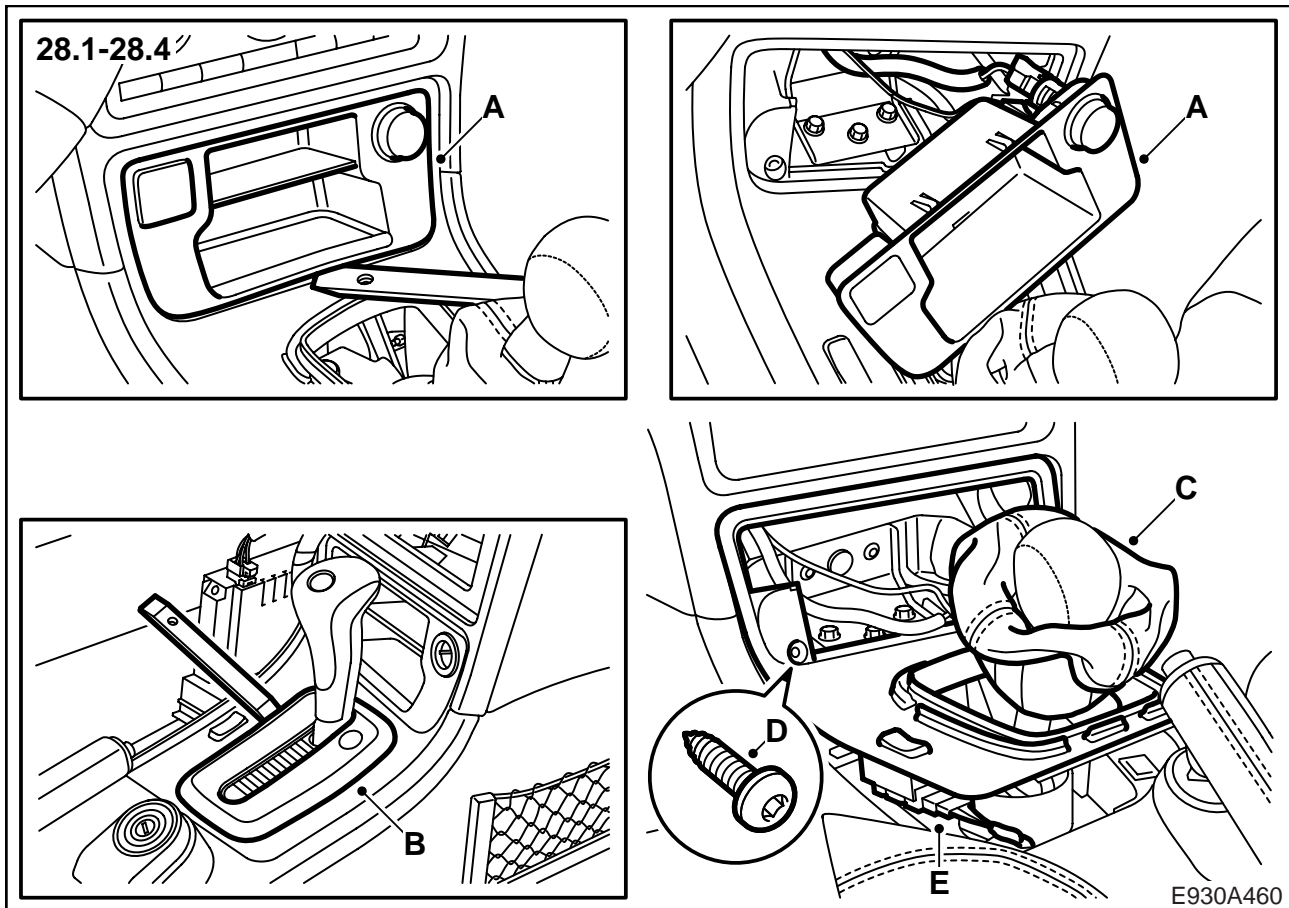

28 Montage des Tastenfelds, Alternative 1:

Achtung

Diese Position kann bei Fahrzeugen mit Aschenbecher nicht gewählt werden, da der Aschenbecher beim Ausklappen mit dem Tastenfeld kollidieren würde.

- 28.1 Das Aufbewahrungsfach (A) ausbauen.
- 28.2 **Automatikgetriebe:** Die Zarge (B).
- 28.3 **Schaltgetriebe:** Die Schalthebelmanschette (C) hochheben.
- 28.4 Die Schrauben der Abdeckung (D) entfernen und den Steckverbinder (E) trennen.

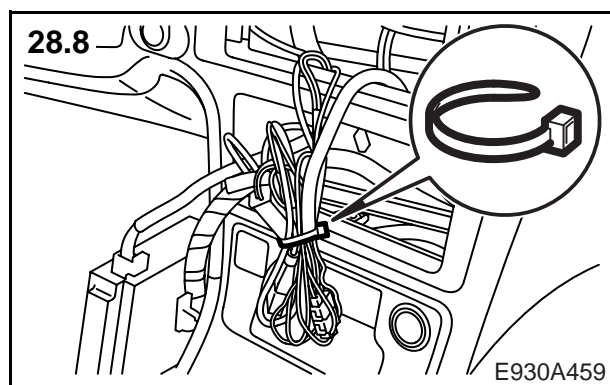
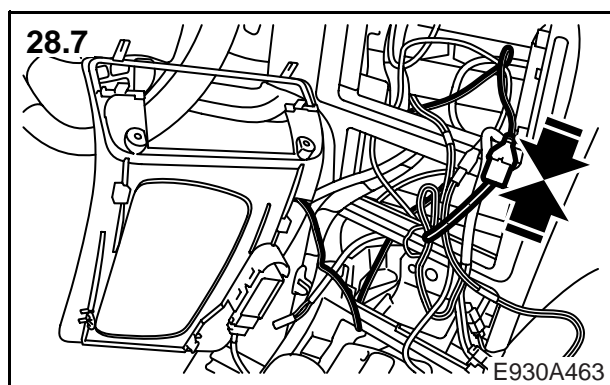
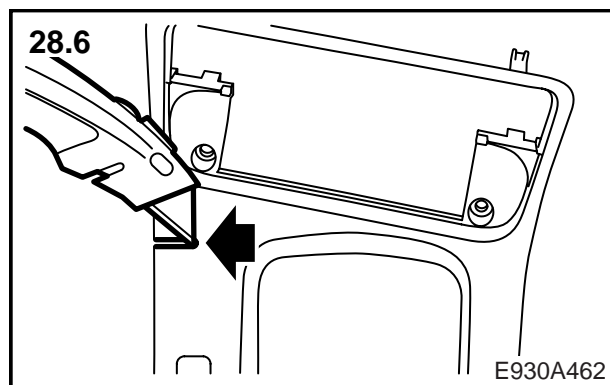
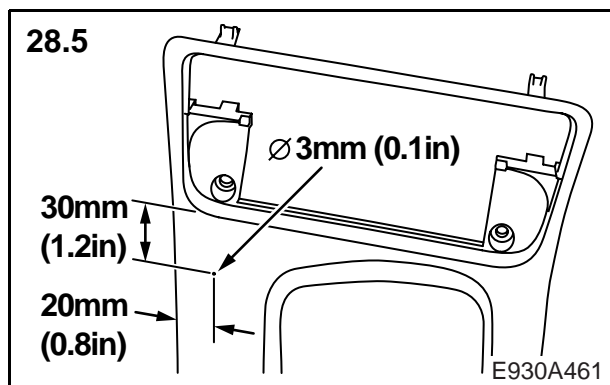

28.5 Die Position des Tastenfelds kennzeichnen und ein 3 mm großes Loch bohren.

28.6 Eine Nut gerade nach außen schneiden/ bohren.

28.7 Das Tastenfeld an den Adapterkabelbaum anschließen.

28.8 Die Verkabelung fixieren.

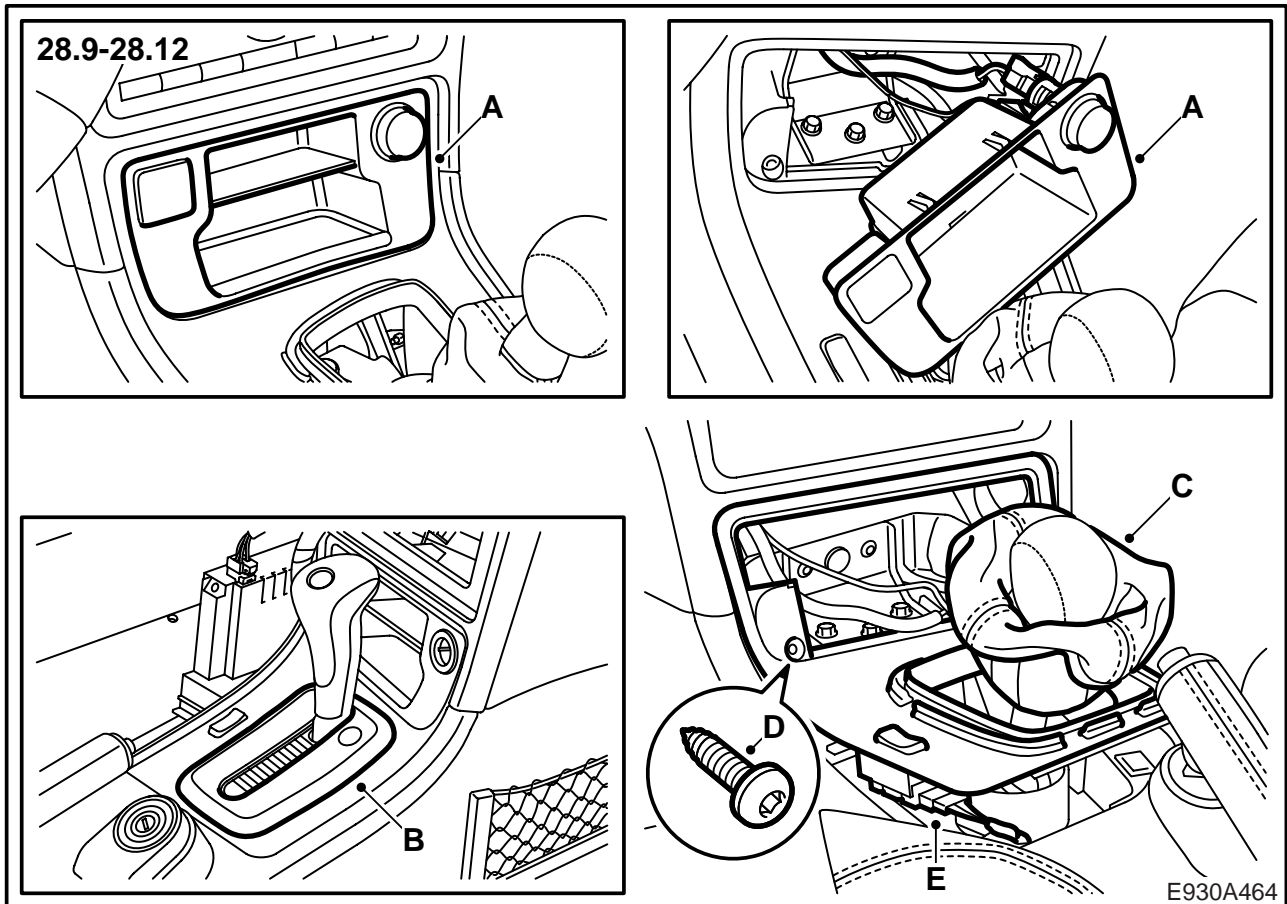

28.9 Steckverbinder (E) anschließen und die Schrauben der Abdeckung (D) anbringen.

28.10 **Schaltgetriebe:** Die Schalthebelmanschette (C) anbringen.

28.11 **Automatikgetriebe:** Die Zarge anbringen.

28.12 Das Aufbewahrungsfach (A) einbauen.

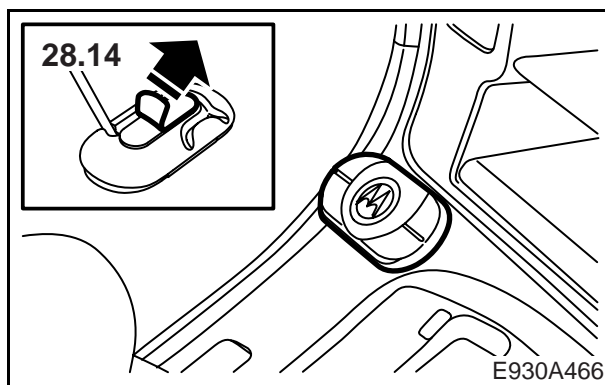
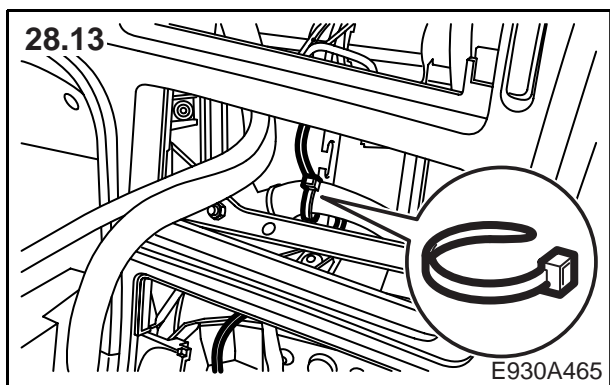

28.13 Den Kabelbaum des Tastenfeldes fixieren.

Achtung

Den Kabelbaum ordnungsgemäß fixieren, damit er nicht scheuern oder Geräusche erzeugen kann.

28.14 Das Tastenfeld anbringen.

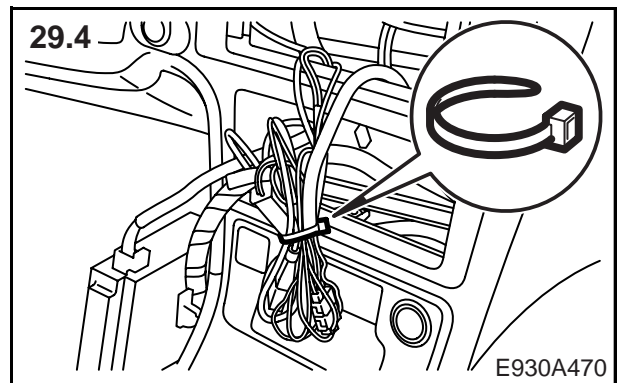
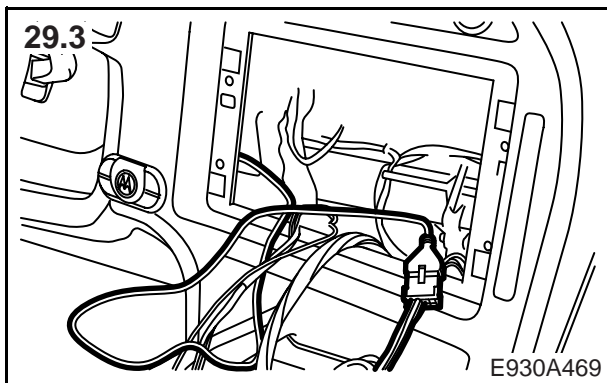
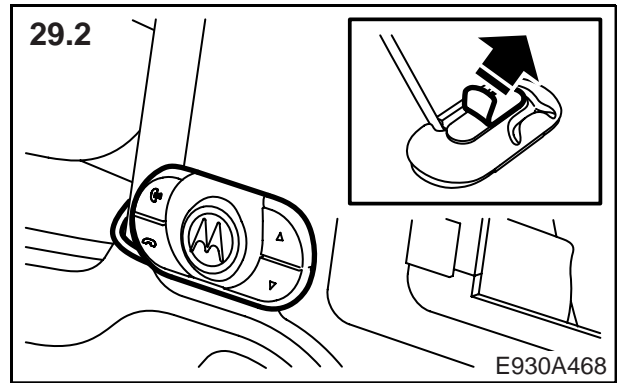
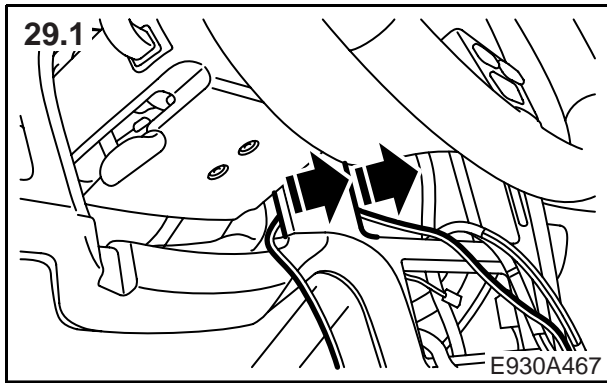

29 Montage des Tastenfelds, Alternative 2:

- 29.1 Die Schalterfeld vorsichtig nach außen hebeln und das Kabel des Tastenfelds zwischen Schalterfeld und Armaturenbrett führen.
- 29.2 Das Tastenfeld anbringen.
- 29.3 Das Tastenfeld an den Adapterkabelbaum anschließen.
- 29.4 Die Verkabelung fixieren.

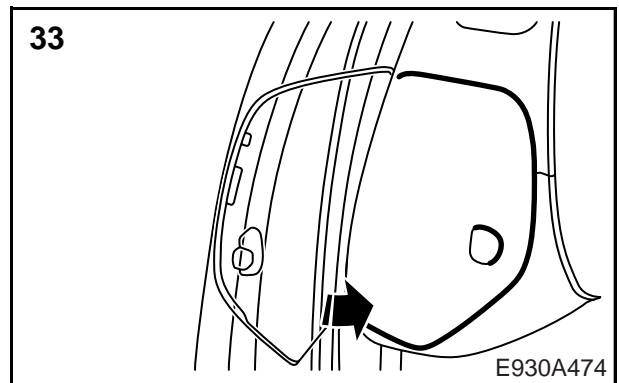
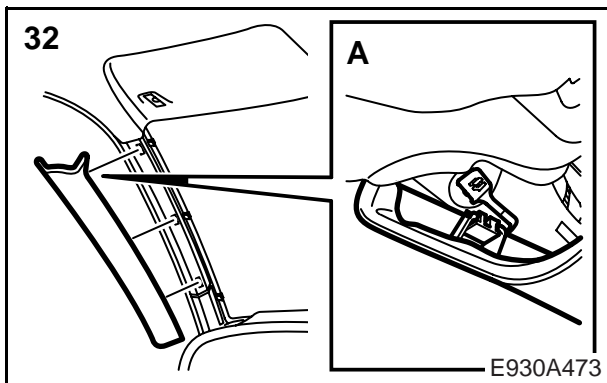
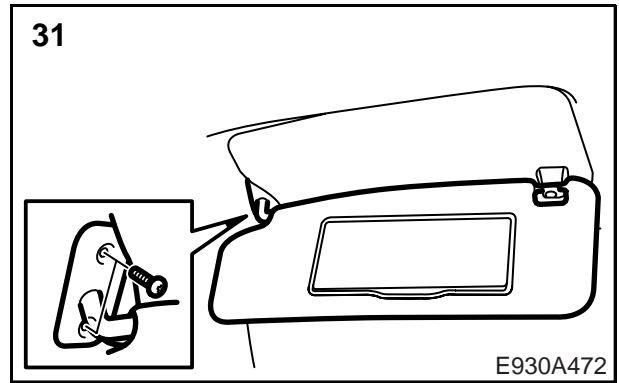
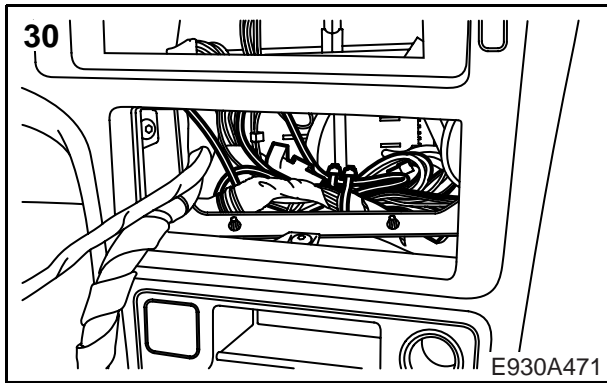

30 Die Verkabelung zusammen mit dem Kabelbaum des Fahrzeugs fixieren.

Achtung

Den Kabelbaum ordnungsgemäß fixieren, damit er nicht scheuern oder Geräusche erzeugen kann.

31 Die Schrauben des Sonnenschutzes anbringen.

32 Das untere Teil der Verkleidung in die Einbaulage bringen, den Clip (A) mit der Schlaufe nach unten in der Verkleidung anbringen und die Verkleidung an sämtlichen Clips festdrücken.

⚠️ WARNUNG

Vorsichtig vorgehen, damit die Energieabsorber weder beschädigt noch gelöst werden. Beschädigte oder gelöste Energieabsorber nicht wieder montieren. Wurden die Energieabsorber beschädigt oder gelöst, muss der gesamte Dachhimmel ausgetauscht werden. Beschädigte Energieabsorber können zu einem verringerten Schutz beim Anschlagen des Kopfes führen.

33 Den Deckel der Sicherungen anbringen.

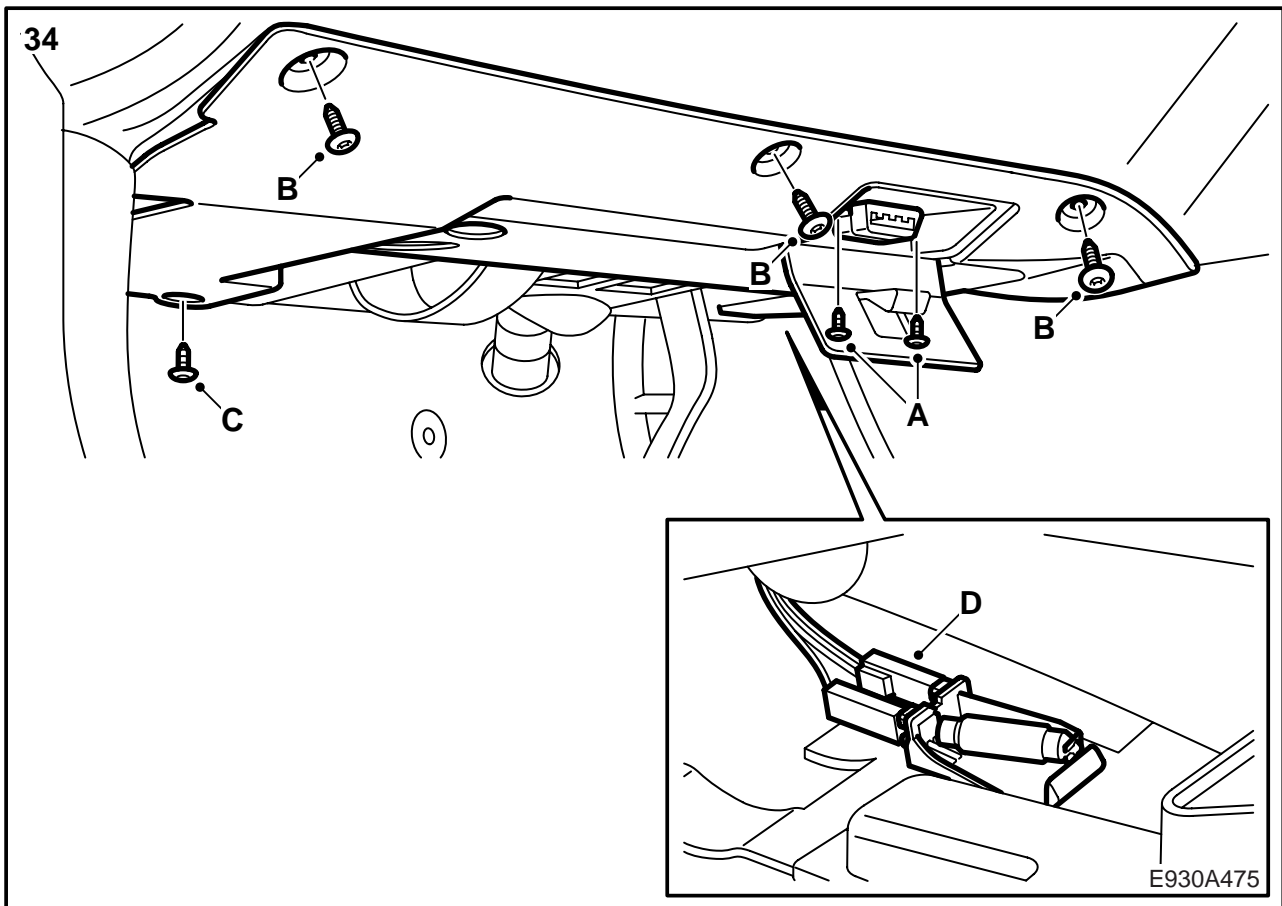

34 Verkleidungsunterteil anbringen:

- 34.1 Die Bodenbeleuchtung (D) anschließen.
- 34.2 Den Clip (C) anbringen.
- 34.3 Die untere Verkleidung (B) anbringen.
- 34.4 Den Diagnoseanschluss (A) anbringen.

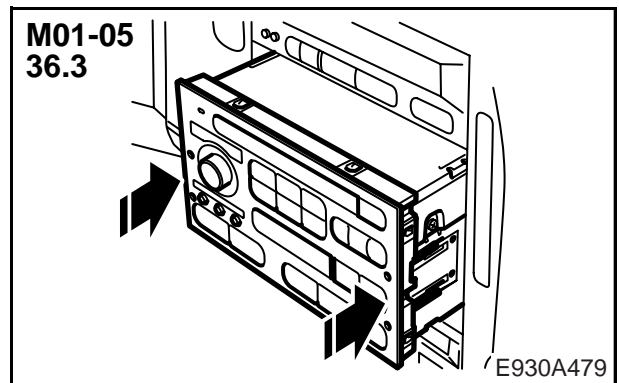
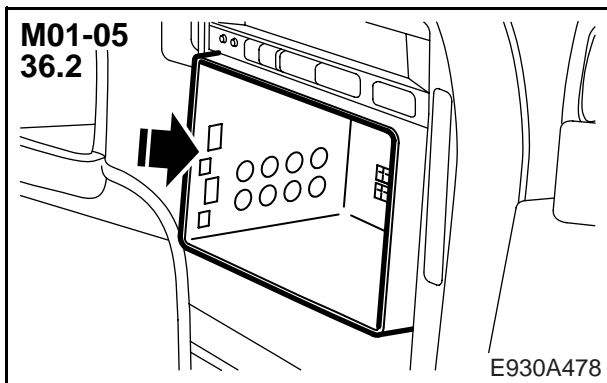
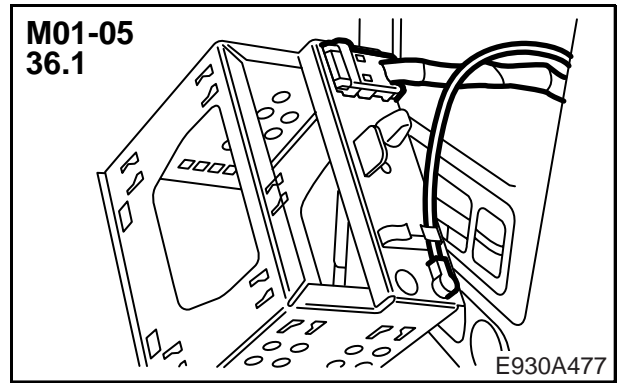
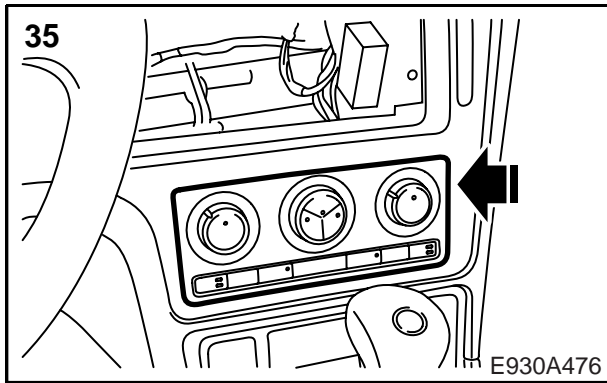

- 35 Das ACC-Bedienfeld einbauen.
- 36 Die Radio-/Navigationseinheit, M01-05 einbauen:
 - 36.1 Den Steckverbinder anschließen.
 - 36.2 Den Korb anbringen.
 - 36.3 Die Einheit hineinschieben.

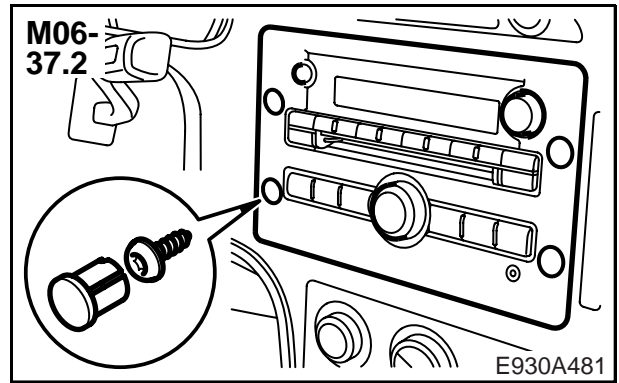
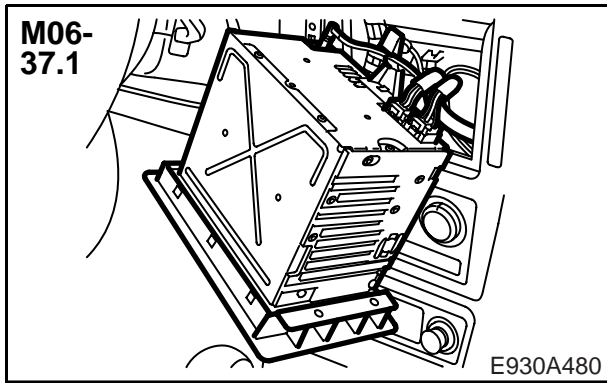

- 37 Die Radio-/Navigationseinheit, M06-
- 37.1 Den Steckverbinder anschließen.
 - 37.2 Die Einheit hineinschieben. Die Schrauben und Stopfen anbringen.