



**MONTERINGSANVISNING · INSTALLATION INSTRUCTIONS
MONTAGEANLEITUNG · INSTRUCTIONS DE MONTAGE**

Saab 9-3 CV M04-

Hinterer Spoiler

Accessories Part No.	Group	Date	Instruction Part No.	Replaces
12 832 496	9:84-27	May 03	12 832 497	

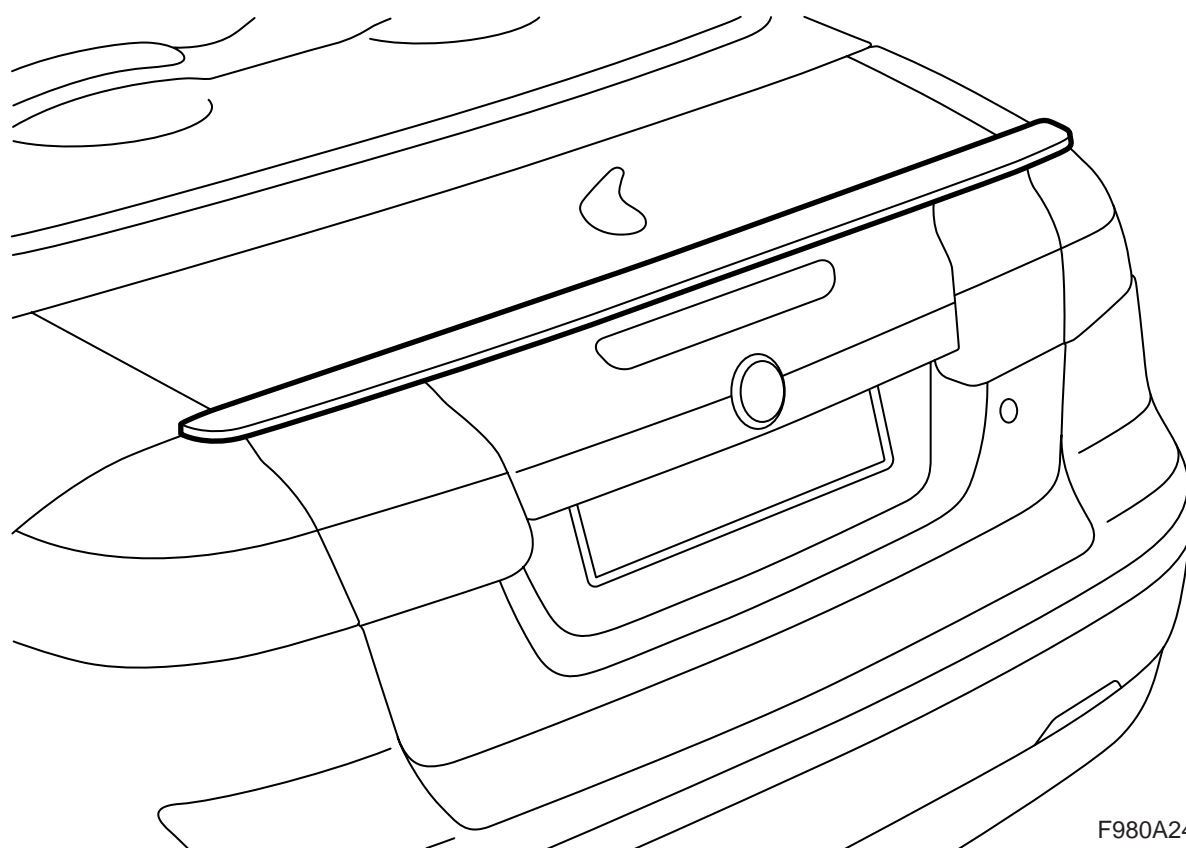

F980A245

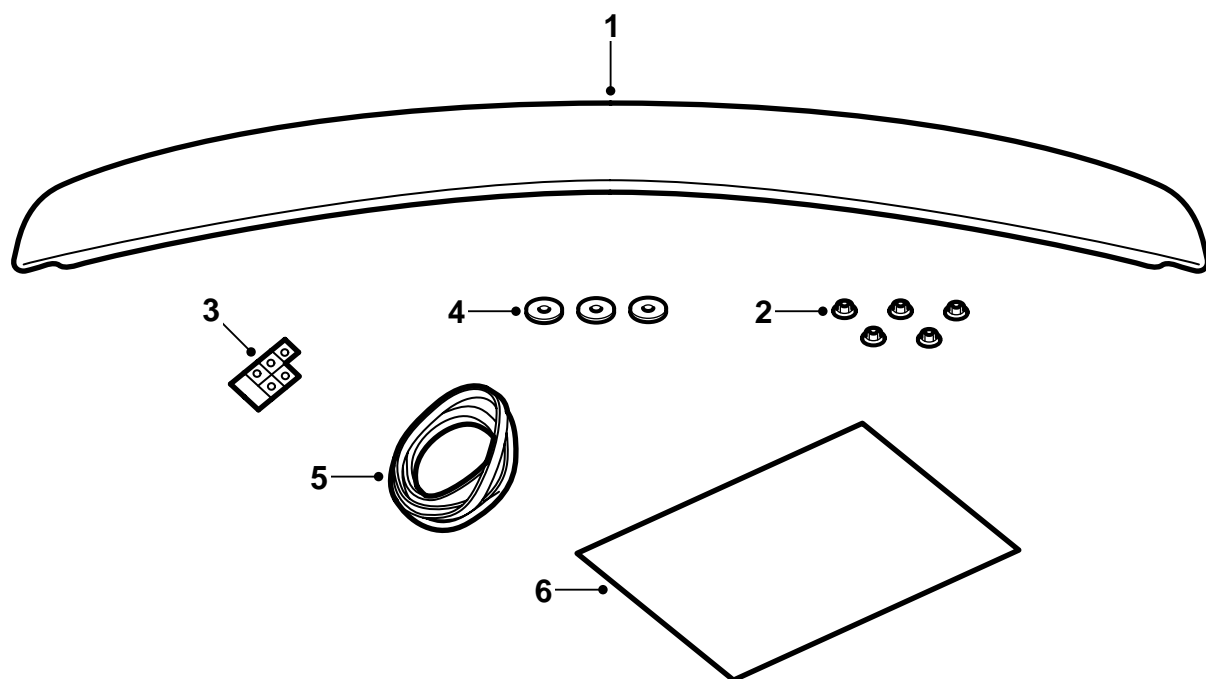

F980A274

- 1 Spoiler
- 2 Mutter (x5)
- 3 Zinkband (x5)
- 4 Dichtungen (x3)
- 5 Dichtungsleiste
- 6 Schablone

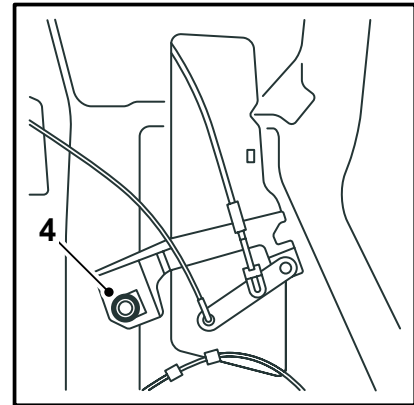
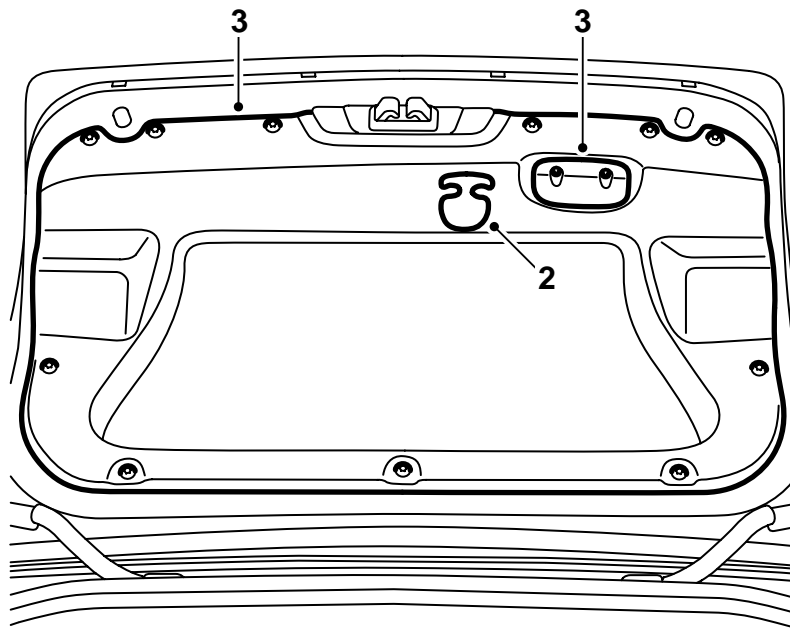

F980A246

Die Oberfläche des Spoilers ist mit grauer Grundierung behandelt und damit für die Lackierung vorbereitet.

- 1 Den Spoiler lackieren, siehe "Vorschriften für die Lackierung von vorgrundiertem ABS-Kunststoff" in dieser Montageanleitung. Der Spoiler wird am besten in zwei Farben lackiert, in Karosseriefarbe vor der Nut und schwarz hinter der Nut.
- 2 Die Heckklappe öffnen.
US: Den Notöffnungshandgriff demontieren.
- 3 Den Schließhandgriff auf der Innenseite der Heckklappe demontieren, die 2-stufigen Nieten demontieren und die Kofferraumverkleidung demontieren.
- 4 **US:** Die Schraube für den Notöffnungsmechanismus demontieren und den Mechanismus zur Seite führen.

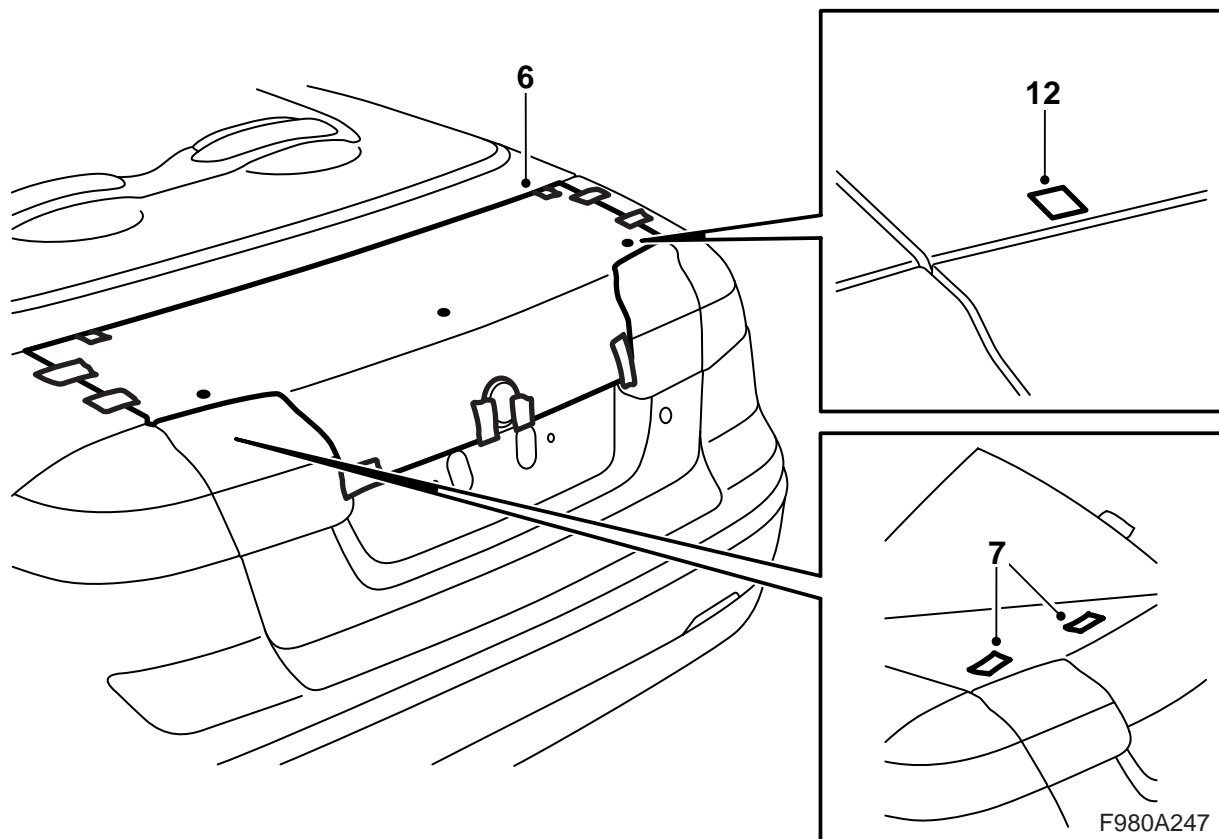

5 Die Teile der Schablone ausschneiden und mit Klebeband zusammenkleben. Die Teile der Schablone mit Hilfe der Linien ausrichten.

Fahrzeuge mit Telefonantenne auf der Heckklappe: Einen Bereich rund um die Telefonantenne ausschneiden, so dass die Schablone eben auf der Heckklappe angeordnet werden kann.

6 Die Schablone auf der Heckklappe sowie deren vorderen Ecken einpassen. Die Schablone mit Klebeband am Emblem auf der Heckklappe sowie an den vorderen Ecken der Heckklappe befestigen. Kontrollieren, ob der Abstand zwischen den Lochmarkierungen auf der Schablone mit der Anordnung der Stiftschrauben auf dem Spoiler übereinstimmt.

7 Die Schablone abheben und Klebebandstücke dort anbringen, wo Löcher gebohrt werden sollen (5 St.).

8 Die Schablone wieder einpassen und mit Klebeband befestigen.

9 Gemäß Kennzeichnung Löcher bohren.

Achtung

Für die Markierung der Lage der Löcher keinen Körner verwenden.

Die Bohrmaschine beim Bohren nicht gegen die Heckklappe drücken.

Erst mit einem 2 mm Bohrer bohren, dann mit einem 5 mm Bohrer und zum Schluss mit einem 7 mm Bohrer.

10 Die Schablone und die Klebebandstücke entfernen.

11 Die Löcher entgraten und lose Späne und Farbsplitter entfernen. Mit Teroson Reiniger FL reinigen. Stadox 1K Füllprimer auftragen. Decklack auftragen. Hohlraumversiegelung Terotex HV 400 auf die inneren Flächen auftragen.

12 Die beigegefügt Zinkbandstücke auf die Heckklappe montieren.

Achtung

Die Lage der Schablone kontrollieren und bei Bedarf korrigieren.

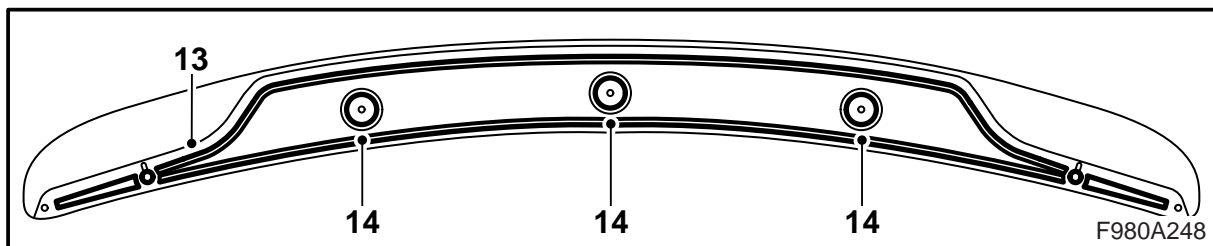
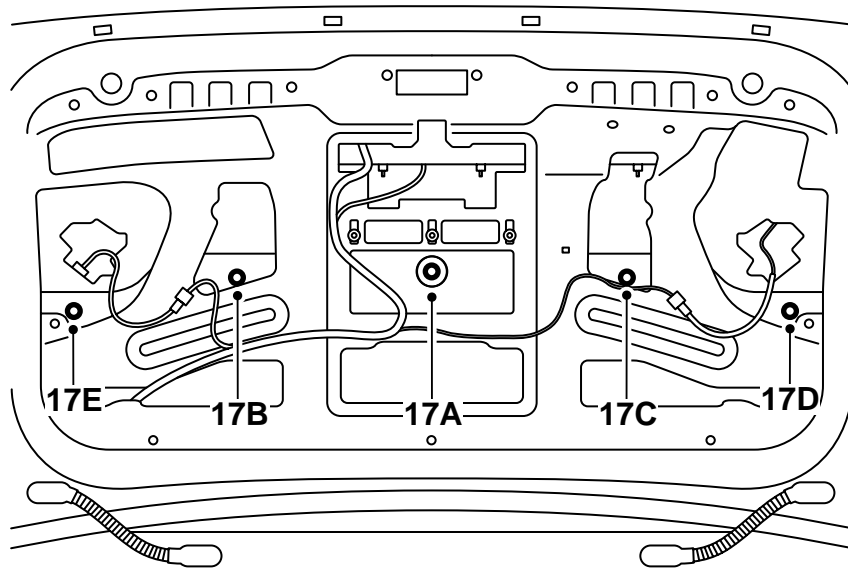

- 13 Die Dichtungsleiste folgendermaßen hinter die Kante auf der Unterseite des Spoilers montieren:
- Ganz außen auf jeder Seite.
 - Längs der Vorderkante des Spoilers zwischen den äußeren Schrauben.
 - Längs der Hinterkante des Spoilers zwischen den äußeren Schrauben.
- 14 Die Dichtungen auf die Schrauben montieren.
- 15 Den Spoiler auf der Heckklappe anordnen.
- 16 Den Spoiler an seinem Platz halten und vorsichtig die Heckklappe öffnen.
- 17 Den Spoiler zuerst mit den fünf Muttern befestigen. Dann die Muttern vorsichtig einige Umdrehungen entsprechend der Reihenfolge auf der Abbildung (A, B, C, D, E) anziehen.

Anzugsdrehmoment 4 Nm (3 lbf ft)

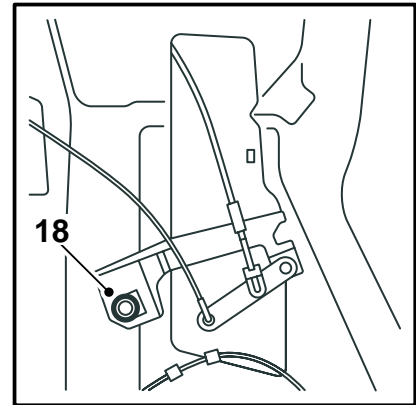
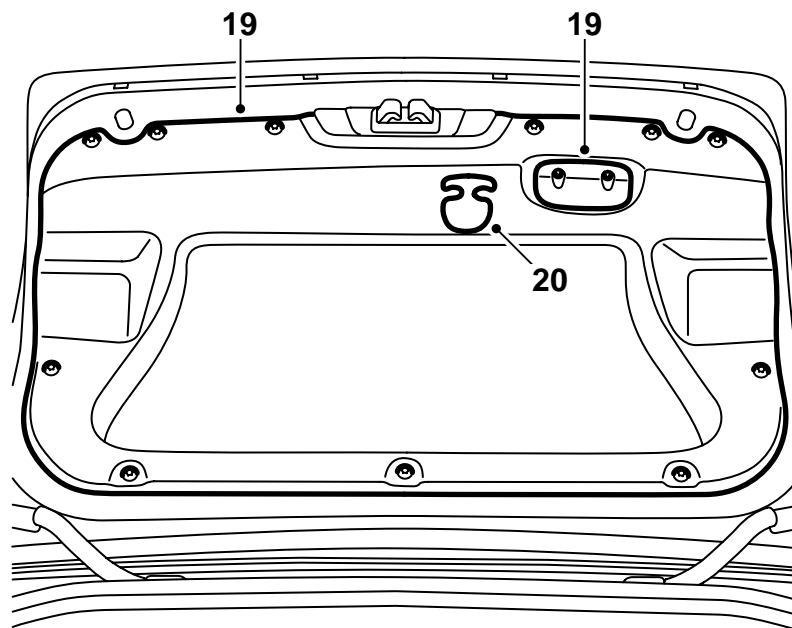

F980A249

- 18 **US:** Den Notöffnungshandgriff montieren.
- 19 Die Verkleidung auf der Innenseite der Heckklappe montieren, die 2-stufigen Nieten montieren und den Schließhandgriff montieren
- 20 **US:** Den Notöffnungshandgriff montieren.
- 21 Die Heckklappe schließen.

⚠️ WARNUNG

Da der Spoiler über die Seiten der Heckklappe herausragt, besteht zwischen dem Spoiler und den hinteren Kotflügeln des Fahrzeugs Einklemmgefahr.

Dem Kunden mitteilen, dass eine Einklemmgefahr vorliegt.

Vorschriften für die Lackierung von vorgrundiertem ABS-Kunststoff

- Der Spoiler muss während des Lackiervorgangs so angeordnet sein, dass er nicht deformiert wird.
- Die Temperatur darf +40°C (104°F) nicht überschreiten.
- Der Spoiler ist vom Hersteller grundiert.
- Wenn der Spoiler zweifarbig lackiert werden soll, muss die Nut bei der Abdeckung verwendet werden.
- Bei der Bearbeitung des Spoilers müssen saubere Handschuhe getragen werden.

Trockenzeit

70 Minuten bei 40°C (104°F).

Vorbereitung

- Grundierte Flächen gründlich schleifen. Schleifpapier 3M 1200 oder 800 verwenden.