



**MONTERINGSANVISNING · INSTALLATION INSTRUCTIONS
MONTAGEANLEITUNG · INSTRUCTIONS DE MONTAGE**

Saab 9-3 CV M04-

Navigointijärjestelmä

Accessories Part No.	Group	Date	Instruction Part No.	Replaces
12 832 506 12 832 507 12 832 520 12 832 522	9:51-03	Jan 04	12 832 516	12 832 516 Aug 03

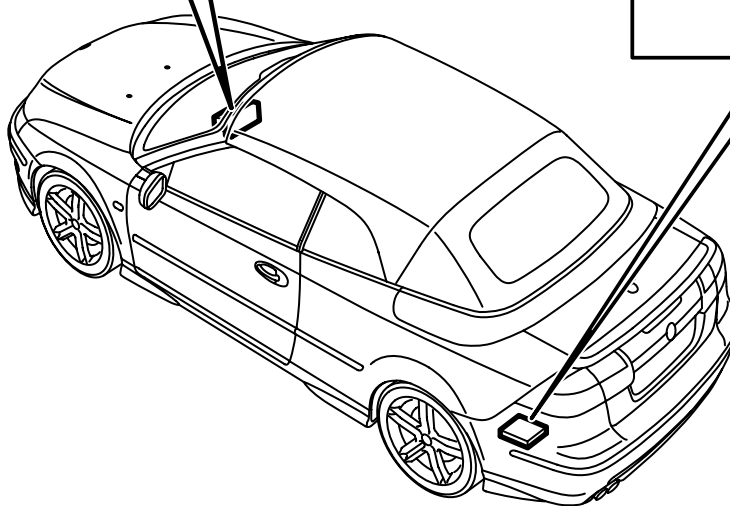
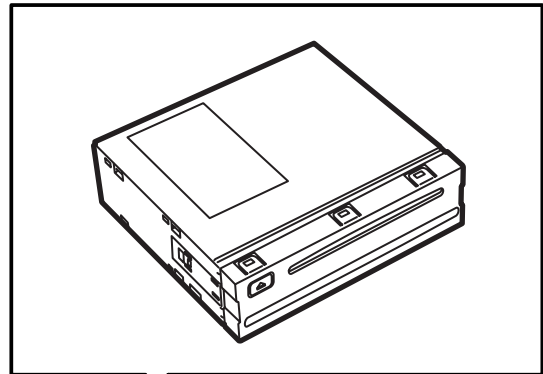
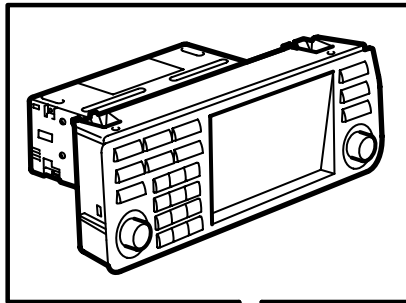

F930A259

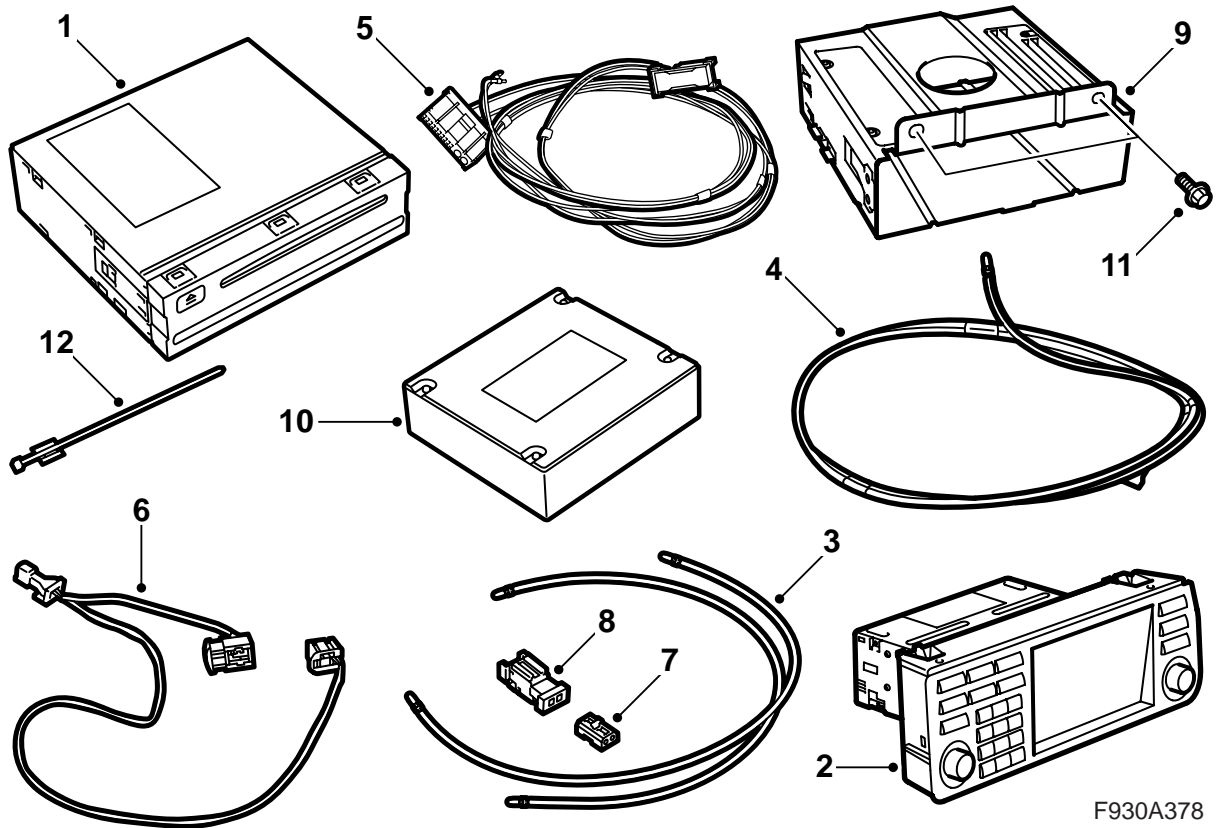

F930A378

- 1 DVD-soitin
- 2 Käyttöpaneeli
- 3 Kuitukaapeli (x3)
 - Tavaratilan konsolissa olevien yksiköiden välissä (455 mm pitkä)
 - Vahvistin - DVD-soitin (1850 mm pitkä)
 - DVD-soitin - Vääntökotelo (1195 mm pitkä)
- 4 Kuitukaapeli (A-pilari - Vääntökotelo, 2770 mm pitkä)
 - (vain sarjoissa 12 832 520 ja 12 832 522)
- 5 Johtosarja ja kuitukaapeli
 - (vain sarjoissa 12 832 520 ja 12 832 522)
- 6 Johtosarja
- 7 Optisen kaapelin liitinkappale, 2-napainen
 - (x1 sarjoissa 12 832 506 ja 12 832 507)
 - (x2 sarjoissa 12 832 520 ja 12 832 522)
- 8 Optisen kaapelin liitinkappale, 2-napainen
 - (vain sarjoissa 12 832 506 ja 12 832 507)
- 9 Telematiikkayksikön konsoli
 - (vain sarjoissa 12 832 520 ja 12 832 522)
- 10 Telematiikkayksikkö
 - (vain sarjoissa 12 832 520 ja 12 832 522)

- 11 Ruuvi (x2)
 - (vain sarjoissa 12 832 520 ja 12 832 522)
- 12 Nippuside
 - (x1 sarjoissa 12 832 506 ja 12 832 507)
 - (x17 sarjoissa 12 832 520 ja 12 832 522)

Lisäksi tarvitaan seuraavat osat (tilataan erikseen)

- Konsoli varustusta varten tavaratilassa (tietyt autot)
- Antennisarja (tietyt autot)
- Mikrofoni (tietyt autot)

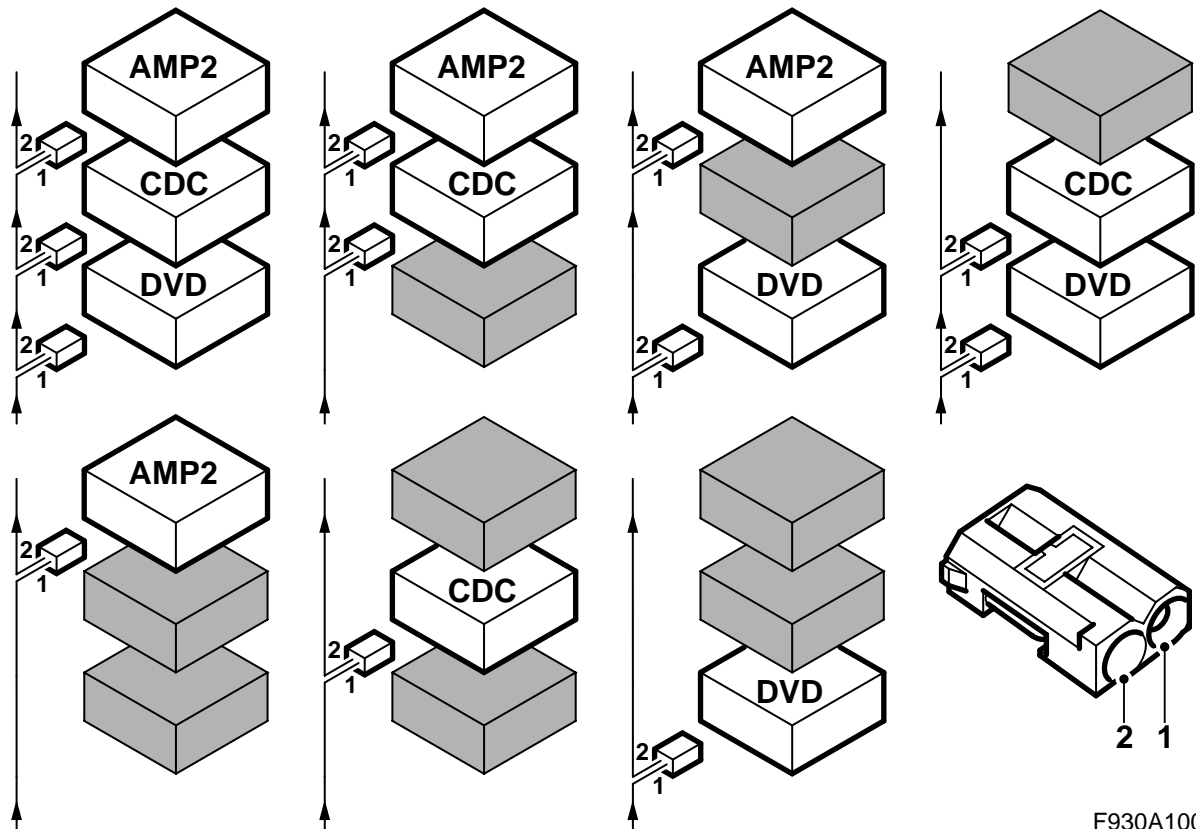

F930A100

Väyläkommunikaatio

Monet auton sähköjärjestelmän osat kommunikoivat väylien avulla. Väyläkommunikaatiotyyppejä on kolme: P-väylä (Powertrain Bus, moottorivaihteistoväylä), I-väylä (Instrument Bus, mittaristoväylä) ja O-väylä (Optic Bus, optinen väylä). Audiojärjestelmä kommunikoi mm. navigointijärjestelmän ja puhelinjärjestelmän kanssa O-väylän kautta.

O-väylä on optinen ja rengasväylä. Jokaiseen väylällä olevaan ohjauksyksikköön on liitetty kaksi optista kuitukaapelia, yksi vastaanottoa ja yksi lähetystä varten. Vastaanotetut viestit muunnetaan jokaisessa ohjauksyksikössä optisesta signaalista sähköiseksi ja lähetyksen yhteydessä takaisin optiseksi. O-väylän tiedonsiirtonopeus on 25 Mbit/s.

Huomaa

On hyvin tärkeitä, että kaikki O-väylään liitettävät yksiköt liitetään tietyssä järjestyksessä, katso kuvaa, ja että rengas on koko ajan suljettu.

Jos kytkentä tehdään muulla kuin tässä asennusohjeessa selostetulla tavalla, seurauksena voi olla, että useat auton järjestelmistä eivät toimi.

AMP1 on vahvistin vasemman takasivuverhoilun takana

AMP2 on vahvistin takasähkökeskuksen luona

CDC on CD-vaihtaja takasähkökeskuksen luona

DVD on DVD-soitin takasähkökeskuksen luona

Asennettaessa uutta varustetta, joka liitetään O-väylään, on tärkeitä kytkeä se jo olemassa olevan varustuksen asianmukaiselle puolelle.

Huomaa

Optisia kaapeleita on käsiteltävä varovasti, jotta signaali ei muuttuisi.

- On hyvin tärkeitä, että näitä kahta liitinkappaleen johdinta ei vaihdeta keskenään.
- Kaapeleita ei voi jatkaa.
- Johtimen taivutussäde ei saa olla pienempi kuin 25 mm.
- Johdinta ei saa asettaa alttiiksi yli 85°C lämpötilalle.
- Johtimen päissä ei saa olla likaa.
- Johtimeen ei saa kohdistaa iskuja, siitä olisi seurauksena läpinäkyvän muovin muuttuminen valkoiseksi ja valonvoiman heikkeneminen. Tämä voi aiheuttaa yhteyskatkoksen.
- Johdin ei saa olla terävää reunaa vasten, mikä voi vaikuttaa signaalia vaimentavasti.

Huomaa

Autossa, jossa on sähkökäyttöinen vasen etuistuini ja jossa ei ole konsolia takasähkökeskuksen luona, on vasen etuistuin asetettava etumaiseen asentoonsa selkänoja eteen kallistettuna.

-
- 1 Kytke diagnoosityökalu ja erota infotainment-järjestelmän käyttöpaneeli autosta.

Huomaa

Ohjausyksikkö on herkkä sähköstaattisille purkauksille. Jotta ohjausyksikön sisäiset komponentit eivät vaurioituisi, on vaihto suoritettava varovasti seuraavalla tavalla:

- Älä koskaan kosketa ohjausyksikön napoja käsillä tai vaatteilla.
- Maadoita itsesi koskettamalla auton koria/mootoria. Irrota liitinkappale auton ohjausyksiköstä.
- Maadoita itsesi koskettamalla auton koria/mootoria. Liitä liitinkappale auton ohjausyksikköön.
- Aseta vaihdettu ohjausyksikkö palautuspakkaukseen koskematta sen napoihin.
- Anna uuden ohjausyksikön olla pakkauksessaan niin pitkään kuin mahdollista.

Mene valikkoon "Kaikki" ja valitse ohjausyksikkö kohdasta "Lisää/Poista". Valitse sitten "Poista" ja noudata ohjeita. Virta-avaimen on oltava asennossa ON. TIS2000:ta on ehkä käytettävä. Kun ohjausyksikkö on erotettu autosta, on virta-avain käännettävä OFF-asentoon. Sen jälkeen ohjausyksikkö voidaan poistaa.

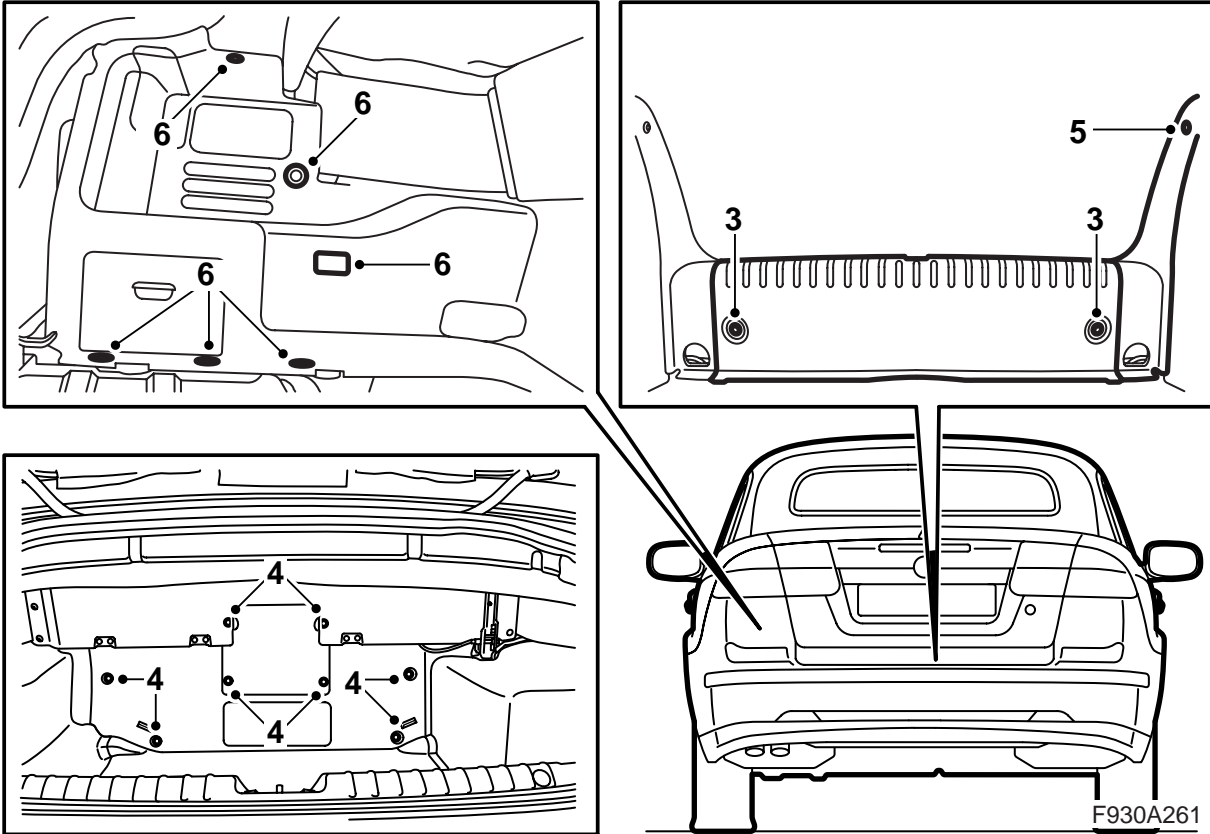

- 2 Käännä katto ylös ja avaa tavaratilan luukku.
- 3 Irrota tavaratilan lattian matto sekä irrota tavaratilan kynnyssuojus.
- 4 Irrota niitit ja nosta tavaratilan verhoilun etuosa ulos.
- 5 Irrota vasemmanpuoleinen sivukynnyssuojus.
- 6 Irrota vasemman sivuverhoilun kiinnittimet ja käännä verhoilu sivuun. Pujota nauha irti sivuverhoilun takapuolelta ja irrota liitinkappale tavaratilan valaisimesta. Irrota sivuverhoilu.
- 7 Tarkasta, tavaratilasta, onko antennijohdinta varten liitäntä vääntökotelon keskellä ja telematiikkayksikkö asennettu vääntökotelon keskelle. Jos telematiikkayksikkö on asennettu, se pitää irrottaa liitinkappaleita irrottamatta.

Antennikaapeliliitäntää ei ole: Jatka kohdasta 8.

Vain violetti antennijohtimen liitäntä on ja telematiikkayksikkö puuttuu: Jatka kohdasta 8.

Vain sininen antennijohtimen liitäntä on ja telematiikkayksikkö puuttuu: Jatka kohdasta 10.

Vain violetti antennijohtimen liitäntä on, telematiikkayksikkö on: Jatka kohdasta 8.

Kaksi antennijohtimen liitäntää on, mutta telematiikkayksikkö puuttuu: Jatka kohdasta 10.

Kaksi antennijohdinliitäntää on, telematiikkayksikkö on, mutta vain violetti antennijohdin on kytketty telematiikkayksikköön: Jatka kohdasta 10.

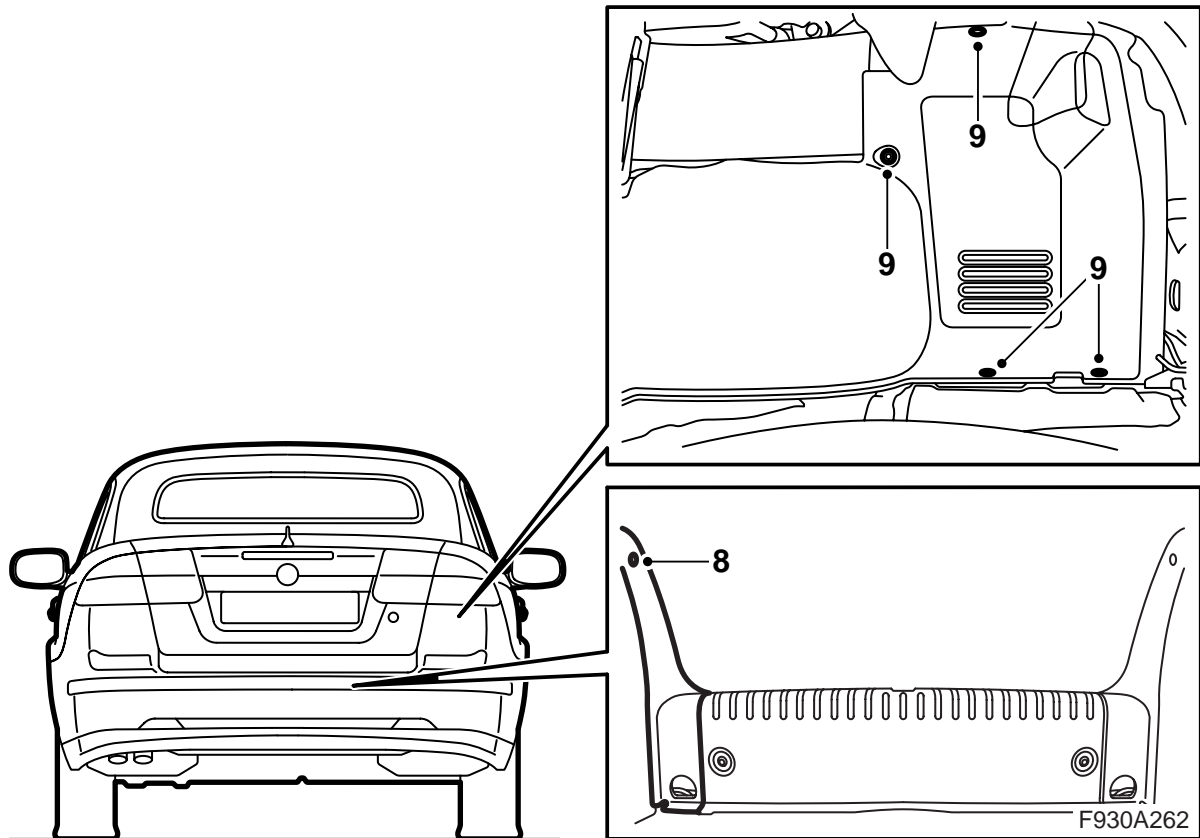

- 8 Irrota sivukynnyssuojus oikealta puolelta.
- 9 Irrota oikean sivuverhoilun kiinnittimet ja käännä verhoilu sivuun. Pujota irti sivuverhoilun takana oleva nauha ja irrota sivuverhoilu.
- 10 Käännä kangaskatto täysin alas, mutta anna kattokotelon olla auki.
- 11 Avaa takasivuikkunat kokonaan.

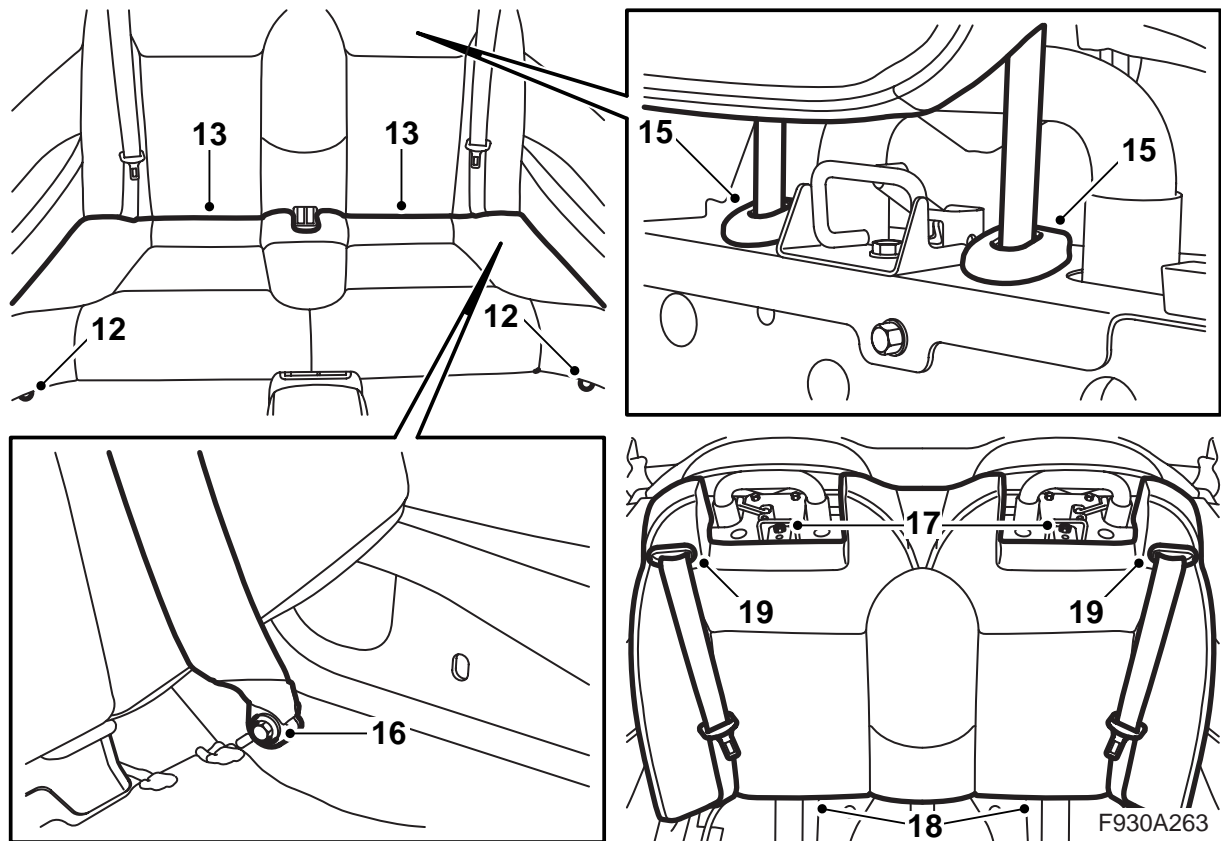

- 12 Irrota ruuvit, jotka kiinnittävät takaistuimen istuintyynyn etureunasta.
- 13 Nosta tyyny ylös ja vedä sitä eteenpäin siten, että se irtoaa.
- 14 Vedä molemmat pääntuet takana ylimpään asentoonsa.
- 15 Paina pääntukien holkeissa oleva lukitus sisään. Pidä lukitusta painettuna ja irrota pääntuet.
- 16 Irrota turvavöiden alakiinnitysten ruuvit.
- 17 Irrota selkänojan yläkiinnityksen kaksi ruuvia.
- 18 Vedä selkänojan alaosaa eteenpäin ja nosta selkänojaa ylöspäin.
- 19 Paina turvavyön ohjain irti selkänojasta ja vie turvavyö pois ohjaimesta ja selkänojasta.

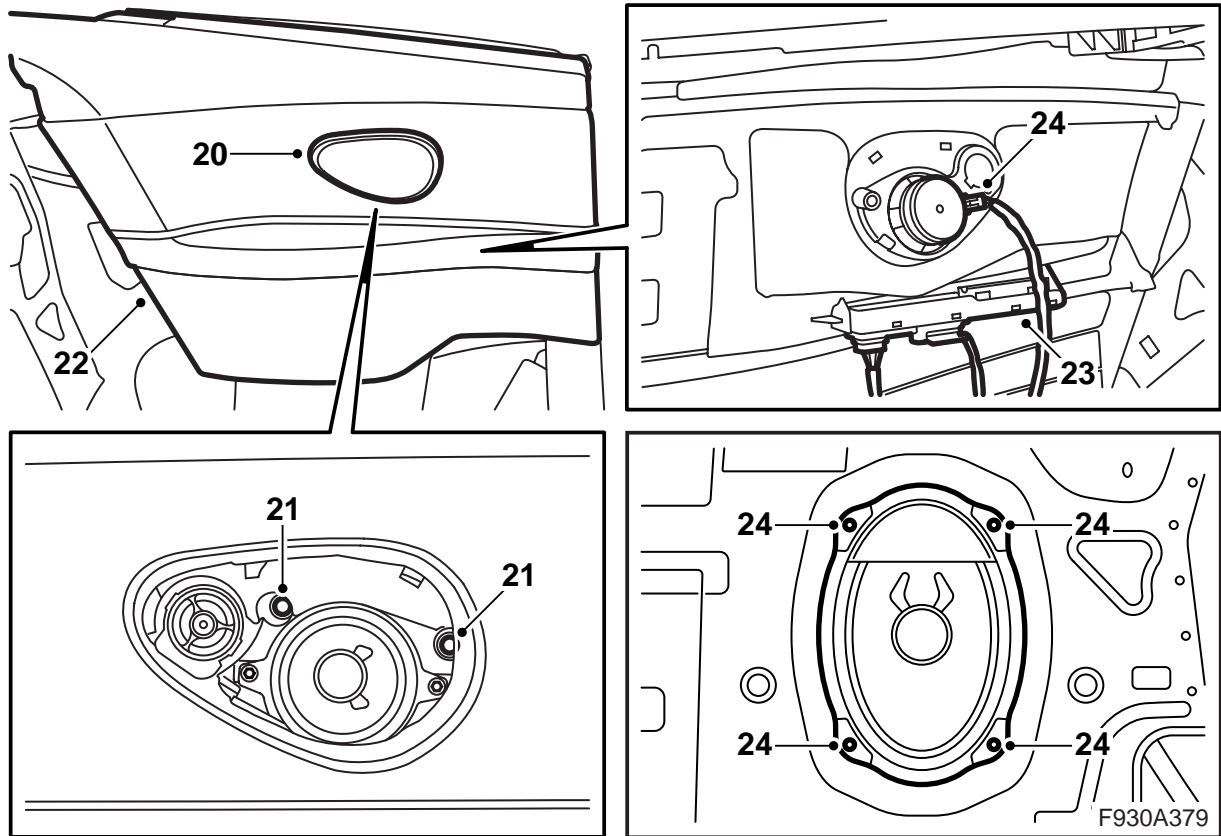

- 20 Irrota varovasti kaiutinsäleikkö vasemmasta takasivuverhoilusta. Käytä irrotustyökalua 82 93 474.
- 21 Irrota ruuvit, jotka kiinnittävät takasivuverhoilua vasemmalla puolella.
- 22 Nosta sivuverhoilu ylöspäin. Ota mahdolliset kumisuojuukset talteen.
- 23 Pujota ohjausyksikkö irti sivuverhoilusta, mutta älä irrota ohjausyksikön liitinkappaletta, koska tämä synnyttää vikakoodin.
- 24 Irrota kaiuttimen liitinkappale ja irrota sivuverhoilu.

Huomaa

Jos autossa on diskanttikaiuttimet, pitää liitinkappale jakaa siten, että diskantti- ja keskialuekaiuttimien välinen johtosarja on edelleen yhdistettynä kaiuttimiin.

Irrota bassokaiuttimet tai peitekannet.

25 Tarkasta vielä kerran, seuraavien vaihtoehtojen mukaan, onko vääntökotelon keskellä olevalle antennijohtimelle liitääntää ja onko telematiikkayksikkö asennettu vääntökotelon keskelle. Tarkasta myös, onko violetti antennijohtimen liitos oikean turvavyön alakiinnityksen vieressä. Käännä sen jälkeen katto auki.

Antennijohdinliitääntä puuttuu vääntökotelon sisältä. Violetti antennijohdinliitääntä on oikean turvavyön alakiinnityksen luona: Jatka kohdasta 26.

Vain violetti antennijohdinliitääntä on vääntökotelon sisällä, mutta telematiikkayksikkö puuttuu. Antennijohdinliitääntää ei ole oikean turvavyön alakiinnityksen luona: Jatka kohdasta 26.

Violetti antennijohdinliitääntä on ja telematiikkayksikkö on. Antennijohdinliitääntää ei ole oikean turvavyön alakiinnityksen luona: Jatka kohdasta 26.

Vain sininen antennijohdinliitääntä on vääntökotelon sisällä, mutta telematiikkayksikkö puuttuu. Violetti antennijohdinliitääntä on oikean turvavyön alakiinnityksen luona: Jatka kohdasta 41.

Kaksi antennijohdinliitääntää on vääntökotelon sisällä, mutta telematiikkayksikkö puuttuu. Antennijohdinliitääntää ei ole oikean turvavyön alakiinnityksen luona: Jatka kohdasta 41.

Kaksi antennijohdinliitääntää on vääntökotelon sisällä, telematiikkayksikkö on, mutta vain violetti antennijohdin on kytketty. Antennijohdinliitääntää ei ole oikean turvavyön alakiinnityksen luona: Jatka kohdasta 40.

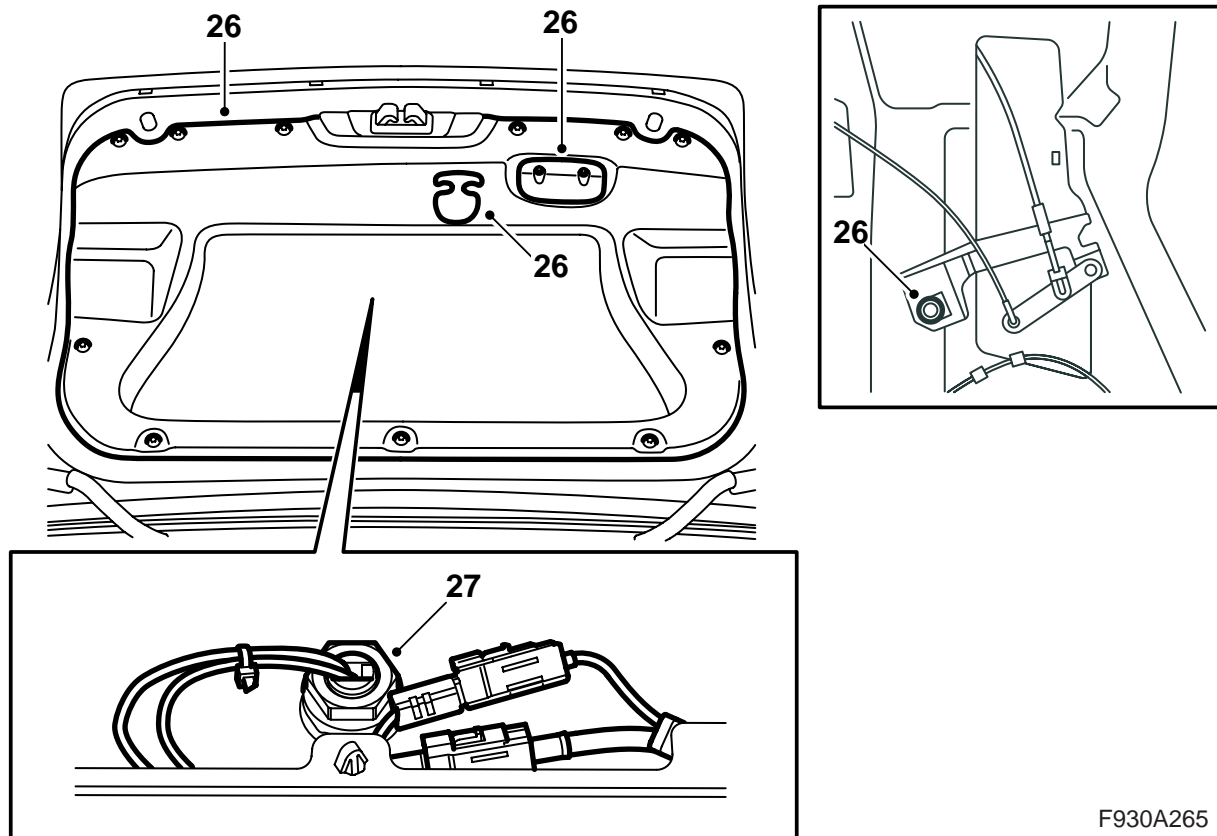

F930A265

26 Irrota tavaratilan luukun verhoilu seuraavasti:

- **US:** Irrota hätäavauskahva.
- Irrota sulkukahva tavaratilan luukun sisäpuolelta, irrota kiinnittimet ja irrota tavaratilan luukun verhoilu.
- **US:** Irrota hätäavausmekanismin ruuvi ja siirrä mekanismi sivuun.

27 Irrota antennijohdin antennista ja irrota antenni.

28 **Auto, jossa antennijohdin menee edelleen vääntökotelon keskiosan suuntaan:** Jatka kohdasta 36.

Auto, jossa antennijohdin menee edelleen eteenpäin autossa: Jatka kohdasta 29.

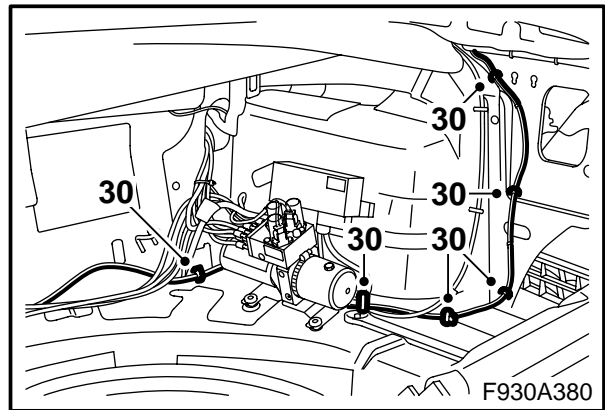
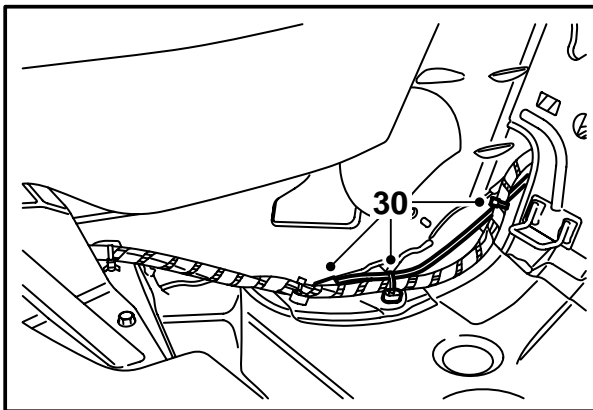
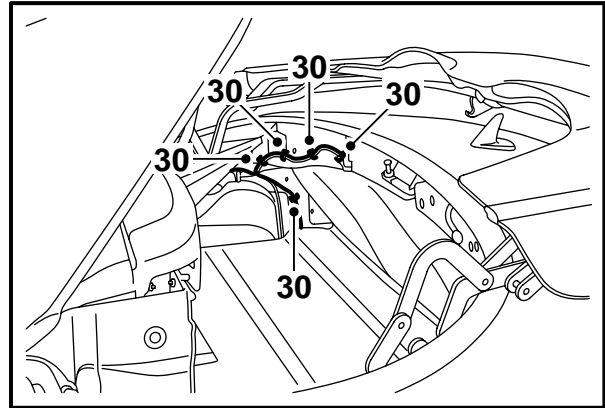
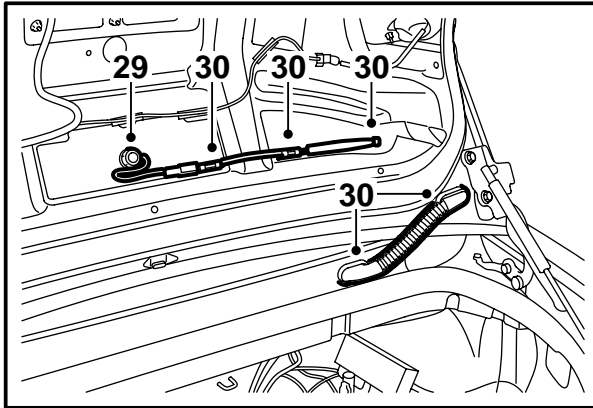

29 Ota sarjan antenni esiin ja vie antennijohtimet tavaratilan luukussa olevan reiän läpi. Asenna antenni.

Kiristysmomentti 2 Nm (1.5 lbf ft)

30 Irrota olemassa oleva antennijohdin kokonaan takaistuimen luona olevaan liitokseen asti. Antennijohdin muodostuu sekä puhelinantennin että radioantennin johtimista, joten myös radioantennin johtimen liitinkappaleet pitää irrottaa. Nämä liitinkappaleet pitää työntää täysin yhteen, jotta lukitus aukeaa.

Vihje

Tavaratilan luukku pitää sulkea ja kattokotelo avata, jotta koko antennijohtimeen päästään käsiksi.

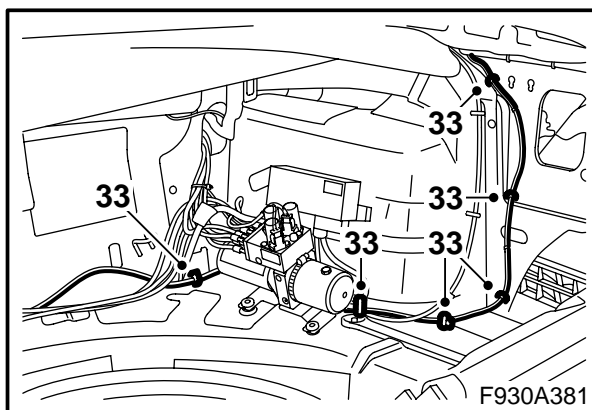
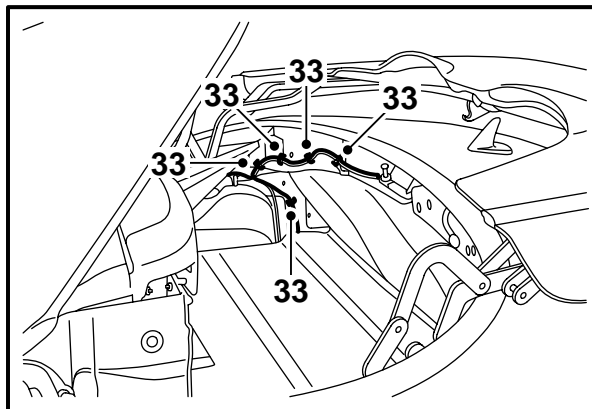
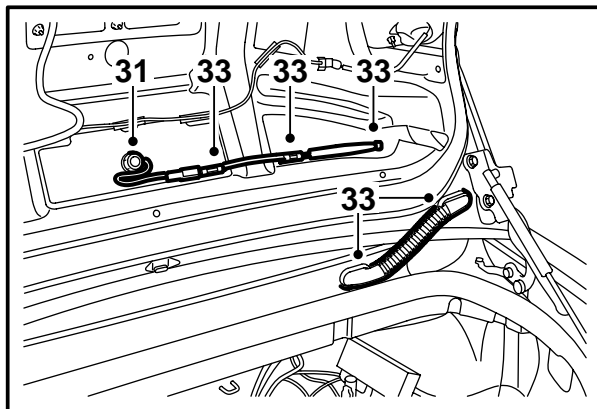

- 31 Aseta sarjan antennijohdin tavaratilan luukkuun ja kytke se antenneihin.
- 32 Vie sarjan antennijohdin vääntökotelolle samalla tavalla kuin vanha johdin.

Vihje

Tavaratilan luukku pitää sulkea ja kattokotelo avata, jotta koko antennijohtimeen päästään käsiksi.

- 33 Kiinnitä antennijohdin koriin ja olemassa olevaan johtosarjaan.

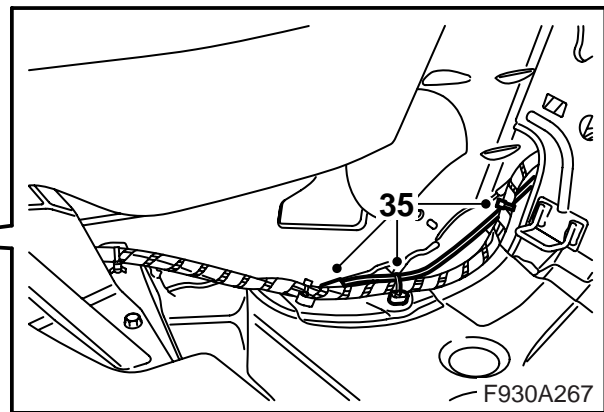
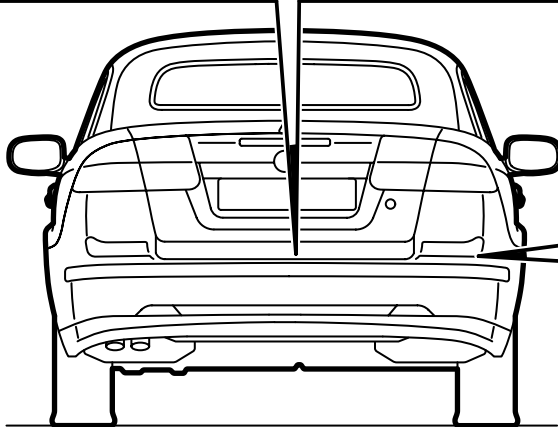
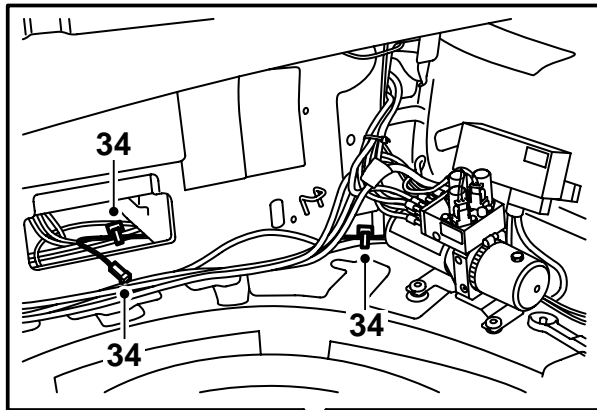

- 34 Vie ohut sinisellä liitinkappaleella varustettu antennijohdin vääntökoteloon ja edelleen vääntökotelon keskelle. Kiinnitä antennijohdin olemassa olevaan johtosarjaan.
- 35 Vie paksu violetilla liitinkappaleella varustettu antennijohdin sekä pyöreällä liitinkappaleella varustettu radion antennijohdin vääntökotelon läpi takaistuimelle. Kytke paksu johdin antennijohtimeen, joka menee auton eteen ja kiinnitä se nippusiteillä olemassa olevaan johtosarjaan. Jatka kohdasta 39.

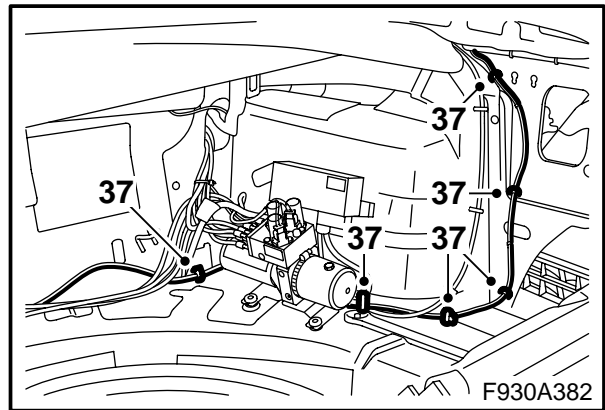
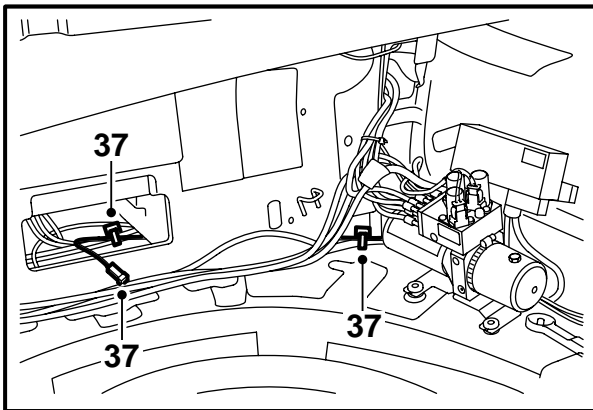
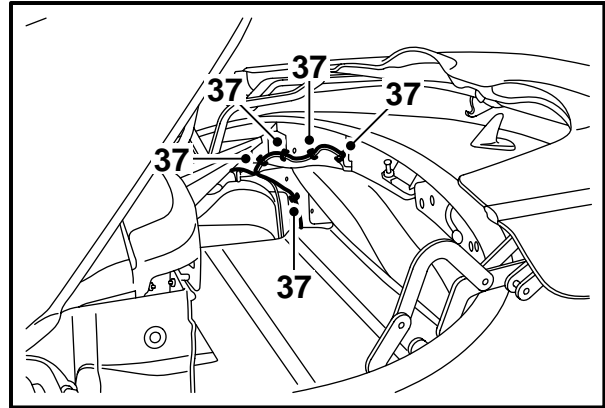
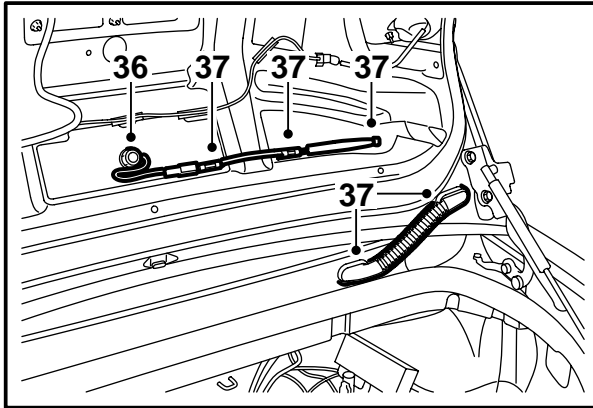

36 Ota sarjan antenni esiin ja vie antennijohtimet tavaratilan luukussa olevan reiän läpi. Asenna antenni.

Kiristysmomentti 2 Nm (1.5 lbf ft)

37 Irrota olemassa oleva antennijohdin kokonaan telematiikkayksikölle asti (jos sellainen on). Antennijohdin muodostuu sekä puhelimen että radion antennijohtimista, joten myös radion antennijohtimen liitinkappaleet pitää irrottaa. Nämä liitinkappaleet pitää työntää täysin yhteen, jotta lukitus aukeaa.

Telematiikkayksiköllä varustettu auto: Irrota antennijohdin telematiikkayksiköstä.

Vihje

Tavaratilan luukku pitää sulkea ja kattokotelo avata, jotta koko antennijohtimeen päästään käsiksi.

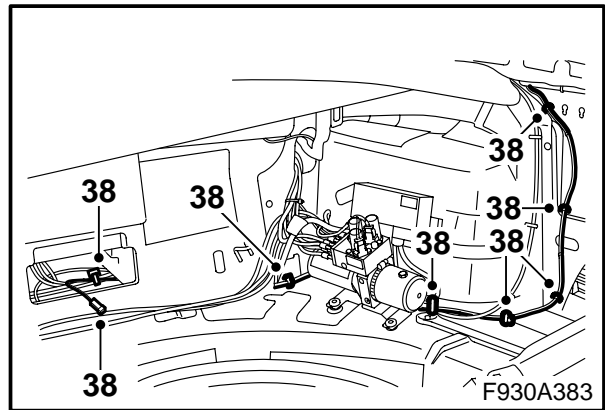
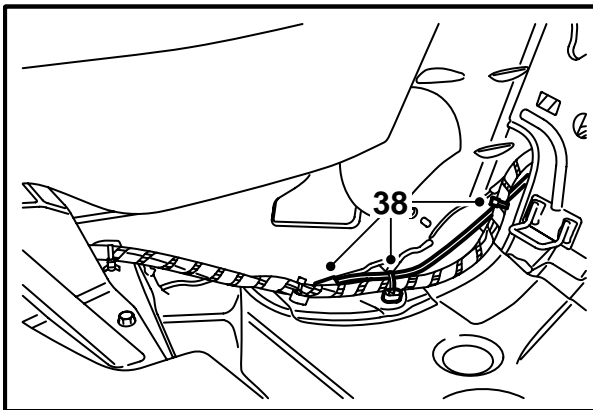
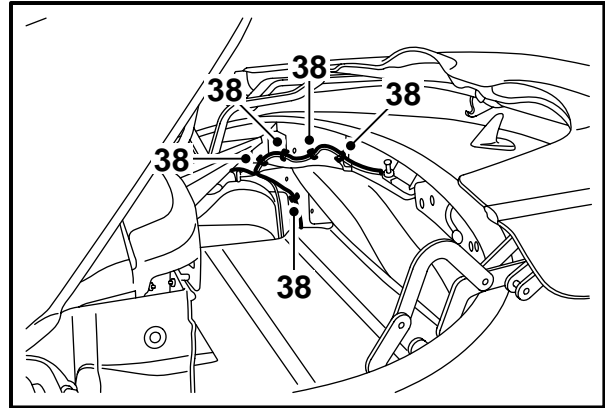
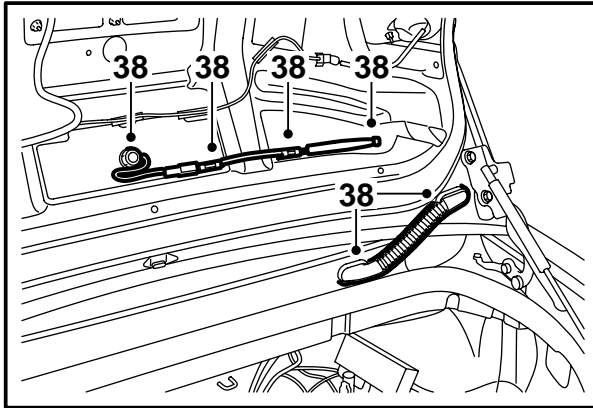

38 Aseta sarjan antennijohdin tavaratilan luukkuun ja kytke se antenneihin. Vie sarjan antennijohdin vääntökotelolle samalla tavalla kuin vanha zjohdin ja vie lisäksi pyöreällä liitinkappaleella varustettu radion antennijohdin vääntökotelon läpi takaistuimelle.

Vihje

Tavaratilan luukku pitää sulkea ja kattokotelo avata, jotta koko antennijohtimeen päästään käsiksi.

Kiinnitä antennijohdin koriin ja olemassa olevaan johtosarjaan.

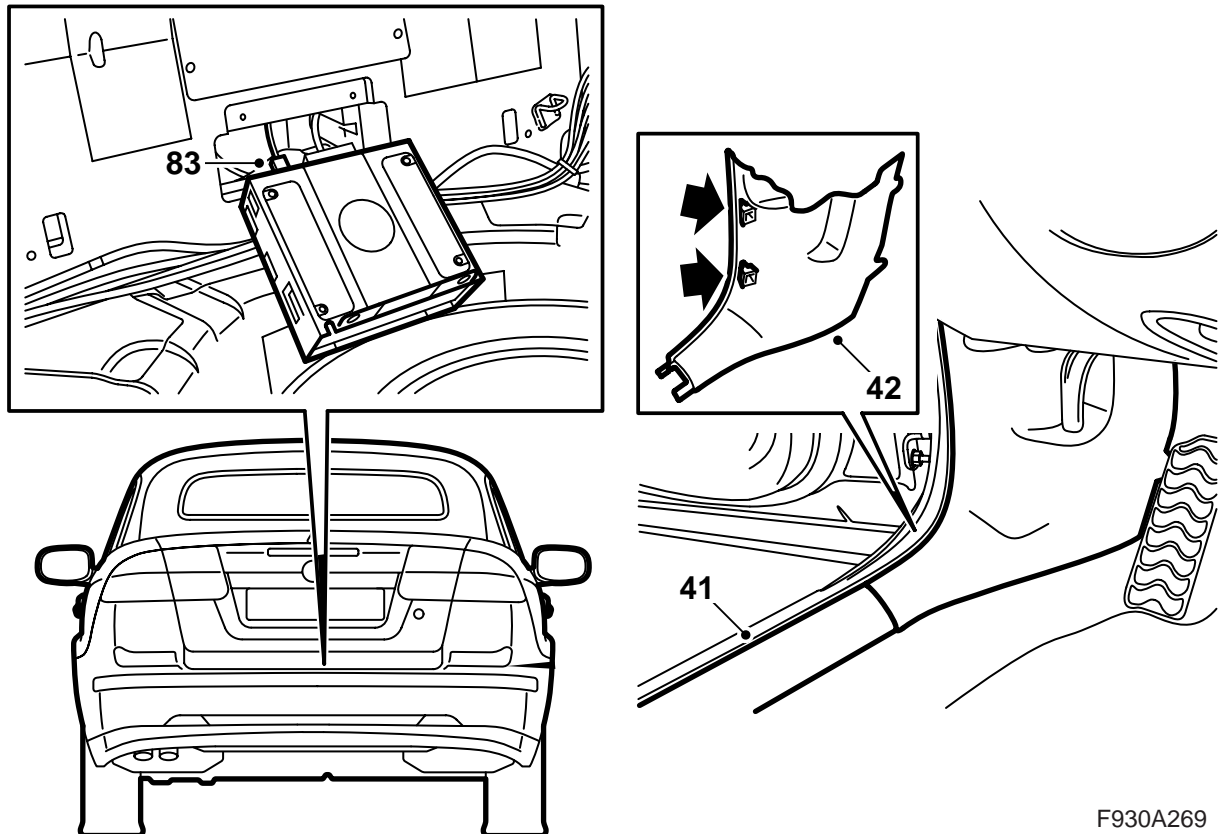

F930A269

39 **Auto, jossa on telematiikkayksikkö vääntökotelon keskellä:** Jatka kohdasta 40.

Auto, jossa ei ole telematiikkayksikköä vääntökotelon keskellä: Jatka kohdasta 41.

40 Kytke antennijohtimet telematiikkayksikköön.

Auto, jossa on telematiikkayksikkö vääntökotelon keskellä ja jossa on asennettu konsoli takasähkökeskuksen luokse: Jatka kohdasta 106.

Auto, jossa on telematiikkayksikkö vääntökotelon keskellä, mutta ei konsolia takasähkökeskuksen luona: Jatka kohdasta 84.

41 Irrota vasen kynnyssuojus.

42 Irrota A-pilariverhoilun alaosa vasemmalta puolelta.

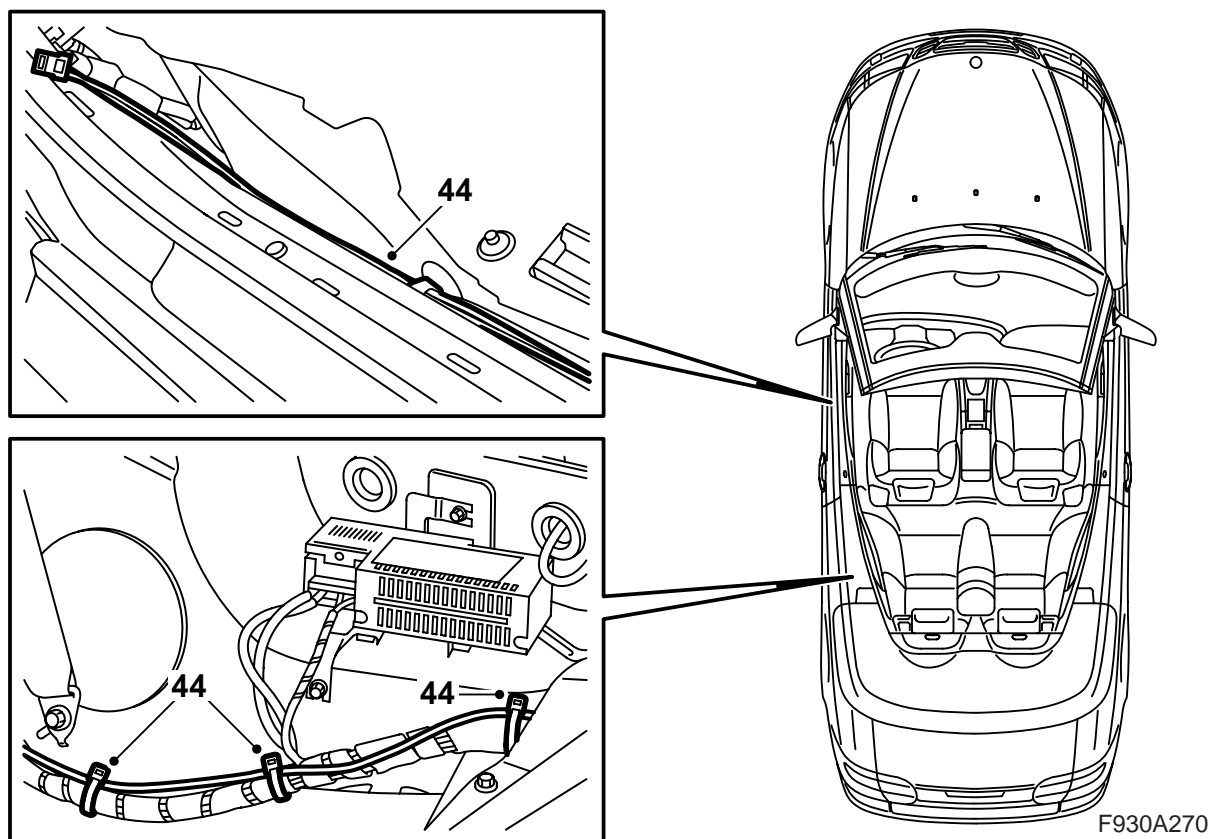

- 43 **Manuaalinen kuljettajan istuin:** Aseta vasen etuistuin etumaiseen asentoonsa ja käännä selkänoja eteen.
- 44 Ota sarjasta esiin kuitukaapeli A-pilari - Vääntökotelo ja vie se vasemman A-pilarin luona olevasta liitinkappaleesta kynnyksen luona olevan johtosarjan kautta, takaistuimen alta ja edelleen vasemmalle suojakaarelle vääntökotelossa. Kiinnitä kuitukaapeli nippusiteillä.

Vihje

Istuin pitää työntää taka-asentoon, jotta käsikäyttö on koko matkan mahdollista. Työnnä sen jälkeen istuin takaisin etumaiseen asentoon.

Huomaa

Optisia kaapeleita on käsiteltävä varovasti, jotta signaali ei muuttuisi.

- Johtimen taivutussäde ei saa olla pienempi kuin 25 mm.
- Johdinta ei saa altistaa iskuille, jotka tekevät läpinäkyvän muovin valkoiseksi, mikä merkitsee valovoiman heikkenemistä. Tällaiset vauriot voivat aiheuttaa kommunikaatiokatkoksen.
- Johdin ei saa olla terävää reunaa vasten, mikä voi vaikuttaa signaalia vaimentavasti.

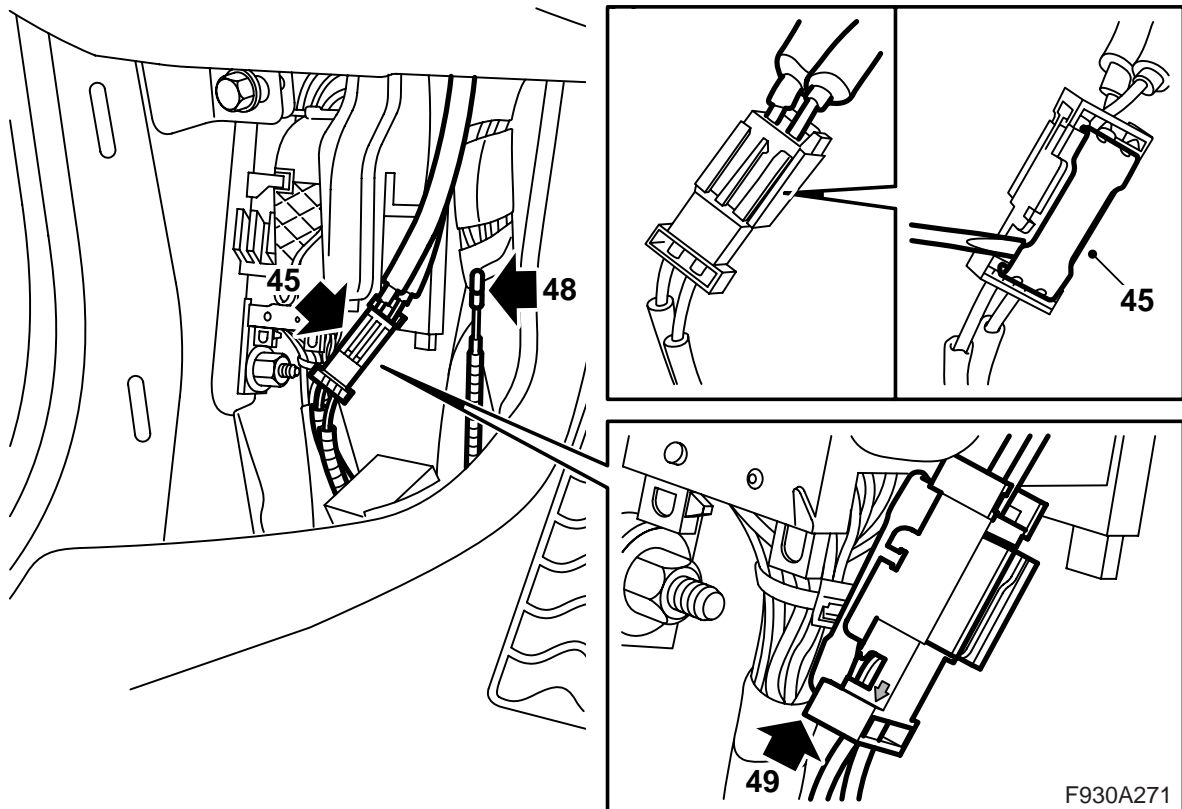

45 Irrota miinusjohdin akusta. Etsi liitinkappale siihen kytkettyine kuitukaapeleineen vasemman alemman A-pilarin luota (teipattu johdinkanaavaan) ja nosta liitinkappaleen lukituslevy ylös.

47 Irrota suojus sarjan kuitukaapelin liitännästä.

48 Kiinnitä suojus irrotetun kuitukaapelin liitännään, siirrä kuitukaapeli varovasti sivuun niin, ettei se vaurioidu, ja aseta se johtosarjan taakse.

49 Asenna liitännä kuitukaapeliin, joka asennettiin kohdassa 44 liitinkappaleeseen, ja asenna lukituslevy.



VAROITUS

Punainen näkyvä valo on laserluokkaa 1. Älä katso suoraan optisiin kuituihin tai ohjausyksikön liitinkappaleeseen läheltä. Jos silmän ja valonlähteen välinen etäisyys on alle 20 mm, valo voi vaurioittaa silmiä.

46 Irrota kuitukaapeli liitinkappaleen siitä kohdasta, jossa nuoli osoittaa ulospäin kuitukaapelia kohti.

Huomaa

Optisia kaapeleita on käsiteltävä varovasti, jotta signaali ei muuttuisi.

- On hyvin tärkeätä, että näitä kahta liitinkappaleen johdinta ei sekoiteta keskenään.
- Johtimen taivutussäde ei saa olla pienempi kuin 25 mm.
- Johtimen päissä ei saa olla likaa.
- Johdin ei saa olla terävää reunaa vasten, mikä voi vaikuttaa signaalia vaimentavasti.

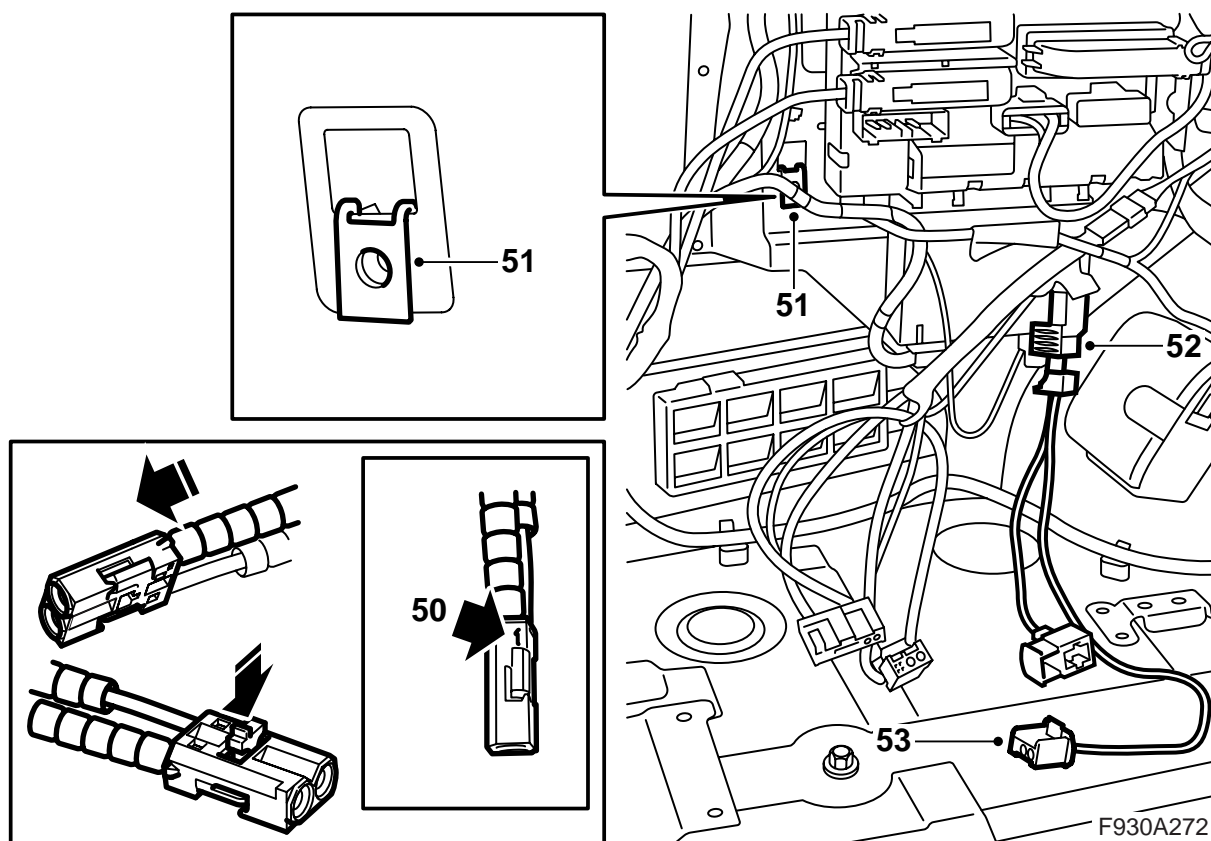

50 Asenna toinen liitäntä kuitukaapeliin, joka asennettiin kohdassa 44 sarjan liitinkappaleen kohtaan 1.

Auto, jossa konsoli takasähkökeskuksen luona: Jatka kohdasta 66.

Auto, jossa ei ole konsolia takasähkökeskuksen luona: Jatka kohdasta 51.

51 Asenna kiinnitinmutteri nelikulmaiseen reikään takasähkökeskuksen luona ja aseta konsoli tavaratilaan.

52 Ota esille DVD-soittimen liitinkappale takasähkökeskuksen luota.

53 Kytke sarjan johtosarja liitinkappaleeseen.

54 Irrota suojukset liitännöistä sarjan kuitukaapelien toisessa päässä (DVD-soitin - vääntökotelo ja DVD-soitin - vahvistin).

VAROITUS

Punainen näkyvä valo on laserluokkaa 1. Älä katso suoraan optisiin kuituihin tai ohjausyksikön liitinkappaleeseen läheltä. Jos silmän ja valonlähteen välinen etäisyys on alle 20 mm, valo voi vaurioittaa silmiä.

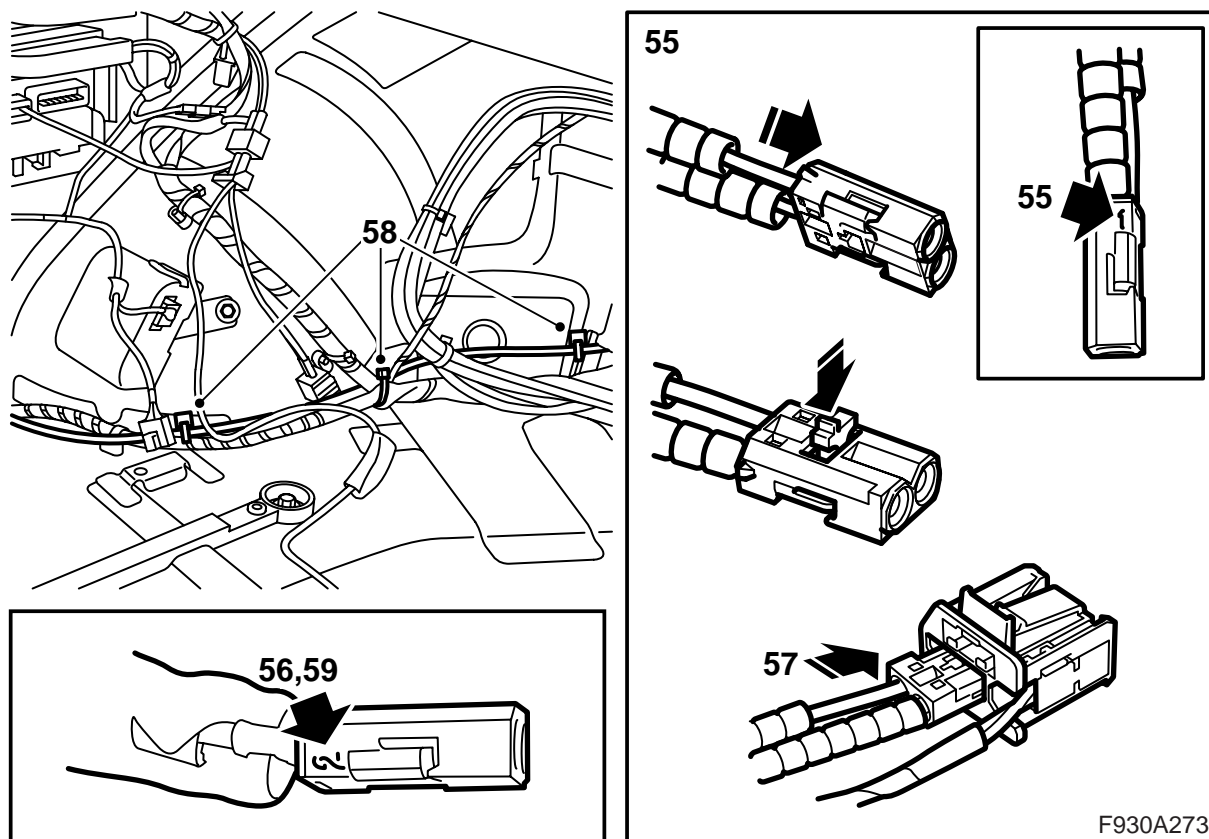

- 55 Asenna sarjan kuitukaapeli (DVD-soitin - vääntökotelo) kohtaan 1 sarjan pienessä liitinkappaleessa.
- 56 Asenna sarjan kuitukaapeli (DVD-soitin - vahvistin) kohtaan 2 sarjan pienessä liitinkappaleessa.
- 57 Asenna pieni liitinkappale DVD-soittimen liitinkappaleeseen.
- 58 Vie sarjan kuitukaapelit (DVD-soitin - vääntökotelo ja DVD-soitin - vahvistin) eteen pitkin olemassa olevaa johtosarjaa ja kiinnitä nippusiteillä. Älä kiristä nippusiteitä kokonaan, koska vielä 2 johdinta pitää kiinnittää.
- 59 Irrota suojus kuitukaapelin liitännästä (DVD-soitin - vääntökotelo) ja asenna liitäntä kohtaan 2 pienessä liitinkappaleessa vääntökotelon sisällä.

F930A273

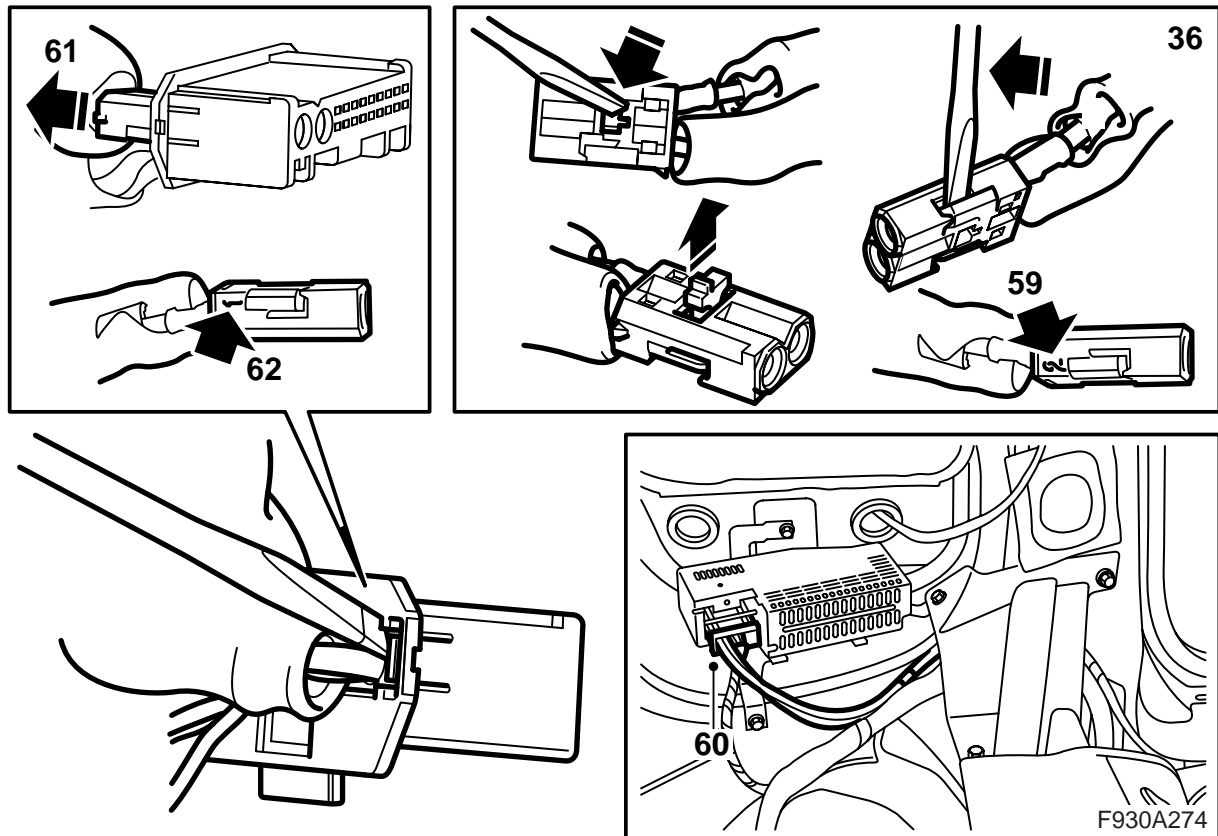

- 60 Irrota liitinkappale vahvistimesta.
- 61 Irrota pieni liitinkappale suuresta liitinkappaleesta.
- 62 Irrota kohtaan 1 liitetty kuitukaapeli avaamalla liitinkappaleen lukitus ja nostamalla varovasti hakasta.

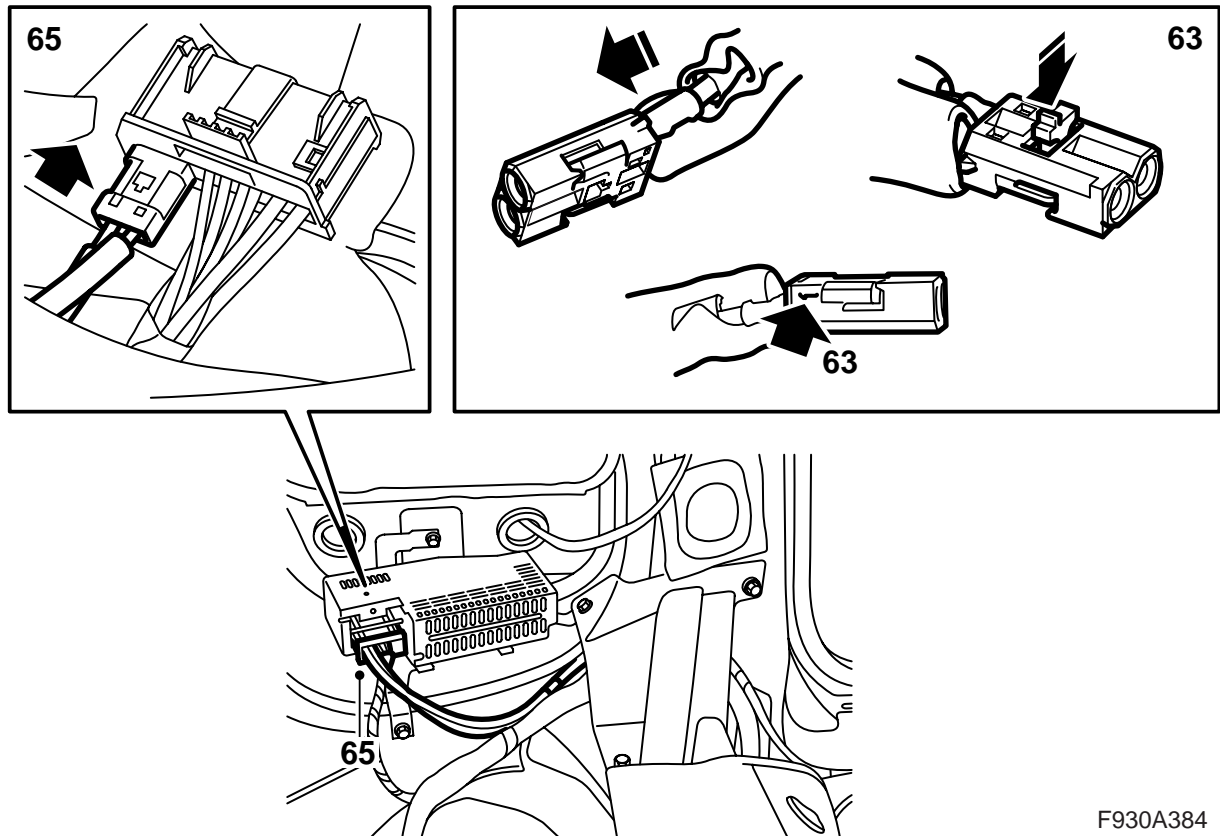

- 63 Irrota suojus kuitukaapelin liitännästä (DVD-soitin - vahvistin) ja asenna liitäntä kohtaan 1 vahvistimen pienessä liitinkappaleessa. Asenna lukitus. Kiinnitä kuitukaapeli johtosarjaa pitkin vääntökotelolle.
- 64 Asenna suojus irrotetun kuitukaapelin liitäntään, siirrä varovasti kuitukaapeli syrjään niin, ettei se vaurioidu.
- 65 Asenna pieni liitinkappale suureen liitinkappaleeseen ja kytke suuri liitinkappale vahvistimeen. Jatka kohdasta 75.

F930A384

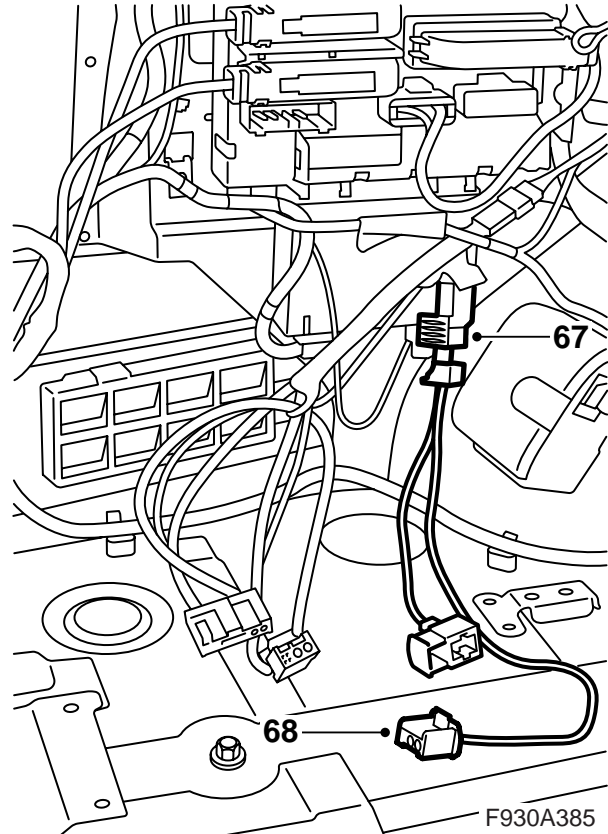
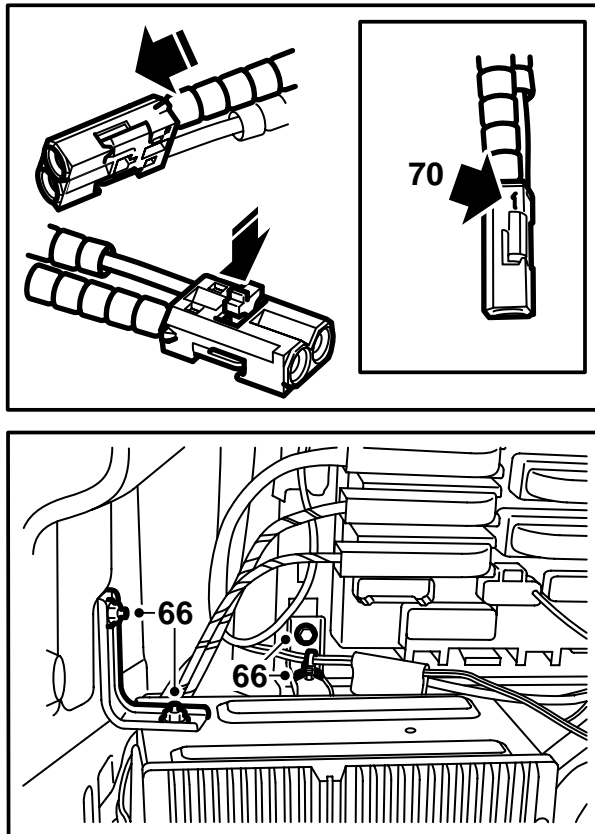

- 66 Irrota konsoli ja siirrä se pois käsikspääsyn helpottamiseksi. Irrota johtosarjan nippuside konsolista.
- 67 Ota esille DVD-soittimen liitinkappale takasähkökeskuksen luota.
- 68 Kytke sarjan johtosarja liitinkappaleeseen.
- 69 Irrota suojus sarjan kuitukaapelin toisesta liitännästä (DVD-soitin - vääntökotelo).

VAROITUS

Punainen näkyvä valo on laserluokkaa 1. Älä katso suoraan optisiin kuituihin tai ohjausyksikön liitinkappaleeseen läheltä. Jos silmän ja valonlähteen välinen etäisyys on alle 20 mm, valo voi vaurioittaa silmiä.

- 70 Asenna sarjan kuitukaapeli (DVD-soitin - vääntökotelo) kohtaan 1 sarjan liitinkappaleessa.

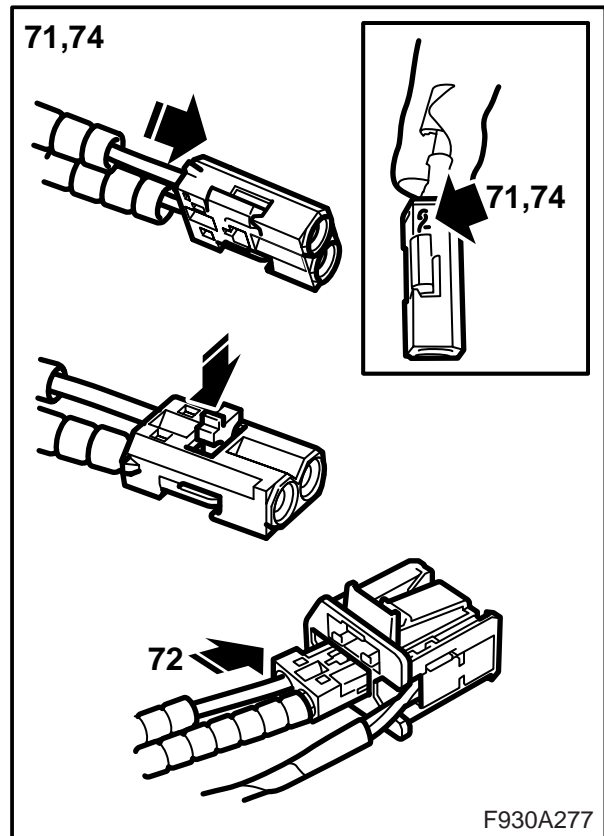
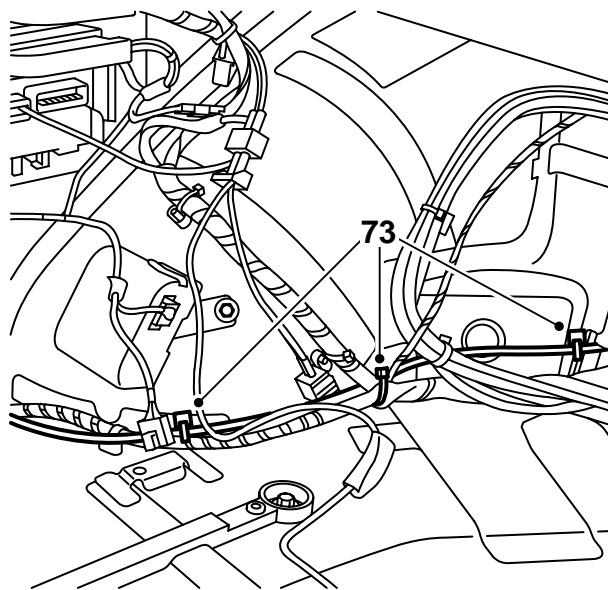

- 71 Irrota suojus liitännästä sarjan kuitukaapelin toisessa päässä (yksiköiden välillä konsolissa) ja asenna se kohtaan 2 sarjan liitinkappaleeseen.
- 72 Asenna pieni liitinkappale DVD-soittimen liitinkappaleeseen.
- 73 Vie sarjan kuitukaapeli (DVD-soitin - vääntökotelo) eteen olemassa olevaa johtosarjaa pitkin. Kiinnitä nippusiteillä, mutta älä kiristä niitä täysin, koska vielä 2 johdinta pitää kiinnittää.
- 74 Irrota suojus kuitukaapelin liitännästä (DVD-soitin - vääntökotelo) ja asenna se kohtaan 2 pienessä liitinkappaleessa vääntökotelon sisällä.
Jatka kohdasta 75.

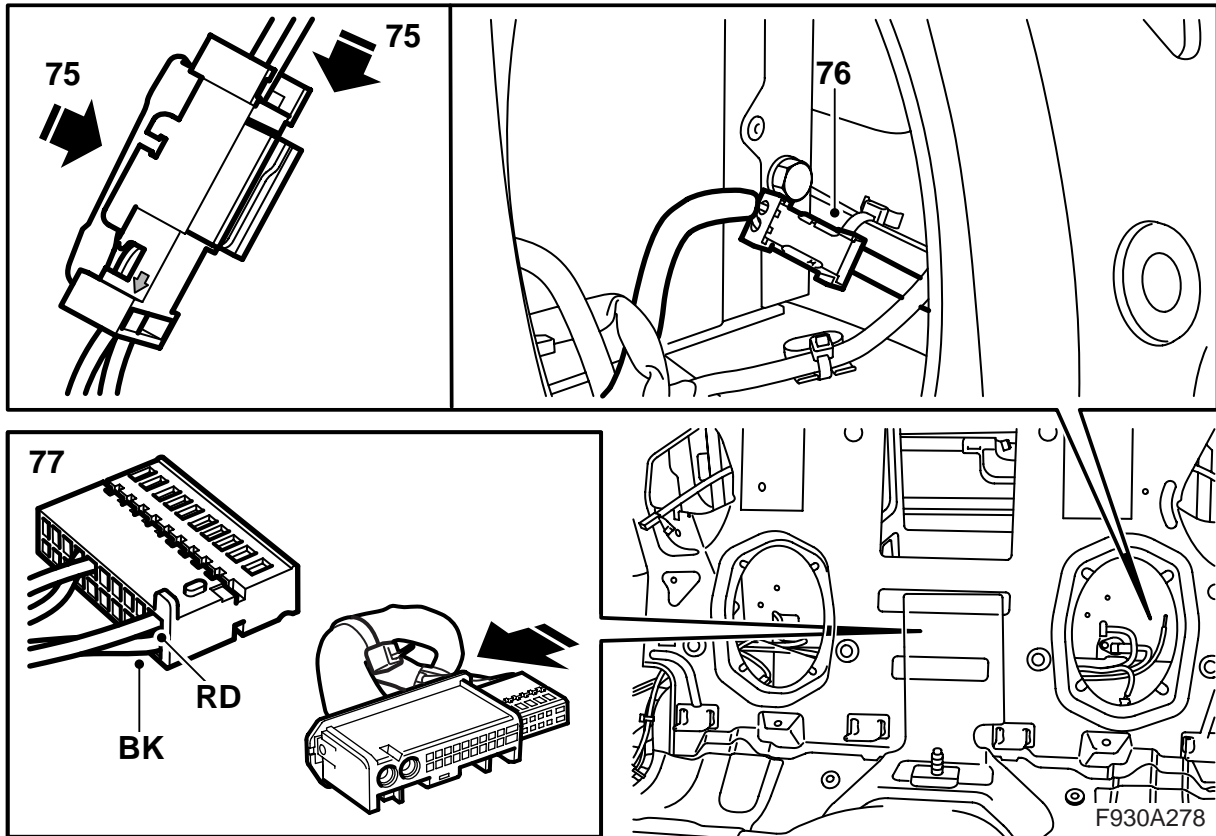

75 Vie sarjan johtosarja kuitukaapeleineen vääntökoteloon. Asenna pieni liitinkappale A-pilarilta ja DVD-soittimelta tulevine kuitukaapeleineen liitinkappaleeseen ja asenna lukituslevy.

76 Kiinnitä liitinkappale johtosarjan vieressä vääntökotelon sisällä. Vie sarjan johtosarja olemassa olevaa johtosarjaa pitkin vääntökoteloon ja kiinnitä se nippusiteillä.

77 Etsi telematiikkayksikön liitinkappale vääntökotelon keskeltä ja asenna johtimet sarjan johtosarjasta liitinkappaleeseen seuraavasti:

Punainen (RD) johdin (+) napaan 10

Musta (BK) johdin (-) napaan 20

Asenna telematiikkayksikön liitinkappale sarjan johtosarjan suureen liitinkappaleeseen.

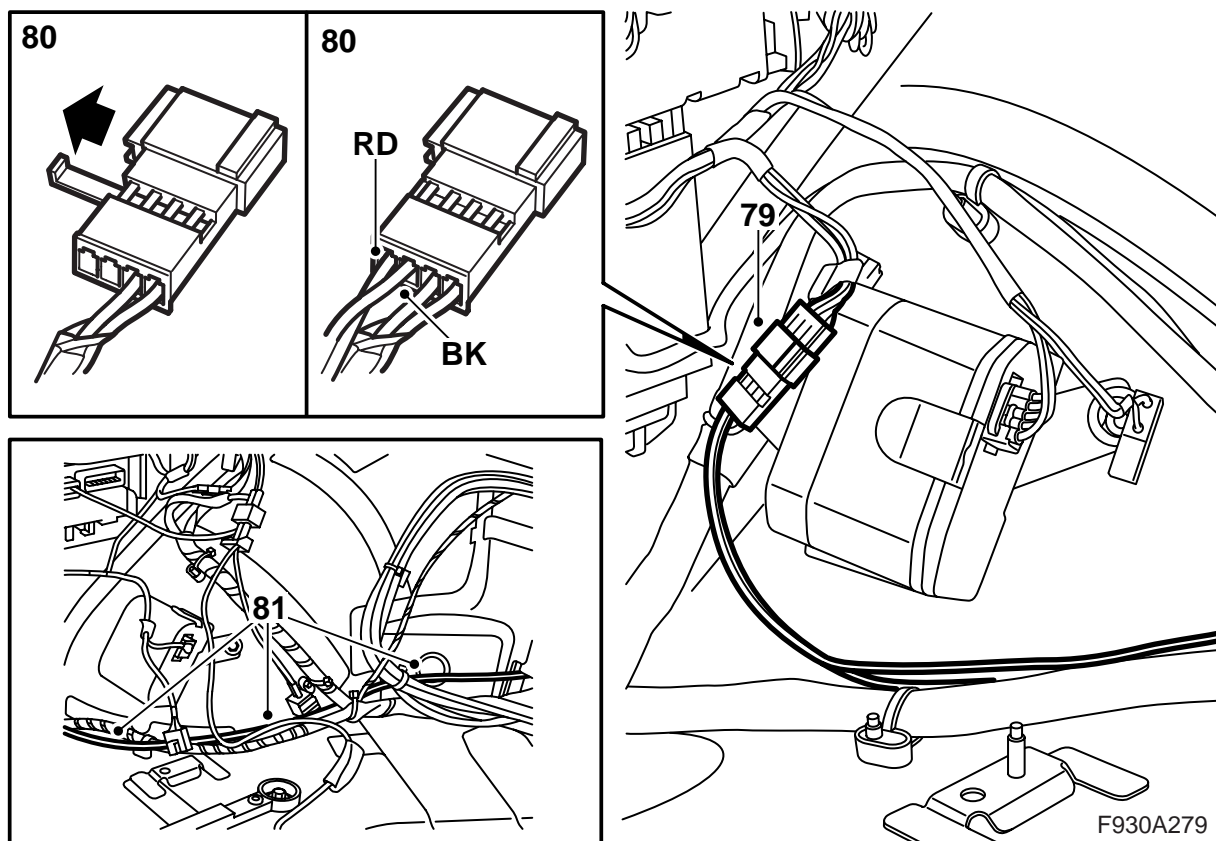

- 78 Vie sarjan johtosarjan irtonaisi päät aiemmin asennettujen nippusiteiden läpi pitkin aiemmin asennettua kuitukaapelia (DVD-soitin - vääntökotelo) takaisin johtosarjan haaroitukselle takasähkökeskukseen. Kiristä nippusiteet.
- 79 Irrota teippi, joka kiinnittää telematiikkayksikön jännitteensyötön liitinkappaleen johtosarjaan ja jaa liitinkappale.
- 80 Irrota lukitus ja asenna johtimet sarjan johtosarjasta liitinkappaleeseen seuraavasti:
 Punainen (RD) johdin (+) napaan 1
 Musta (BK) johdin (-) napaan 2
- 81 Asenna lukitus, kytke liitinkappale ja kiinnitä se takasähkökeskuksen johtosarjaan.

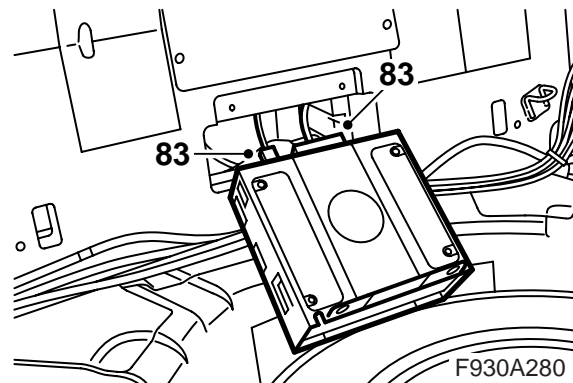
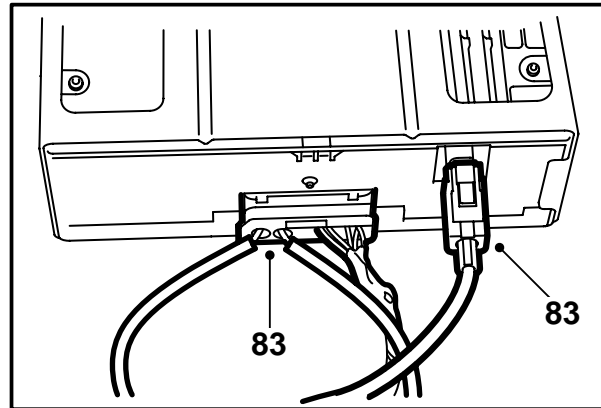
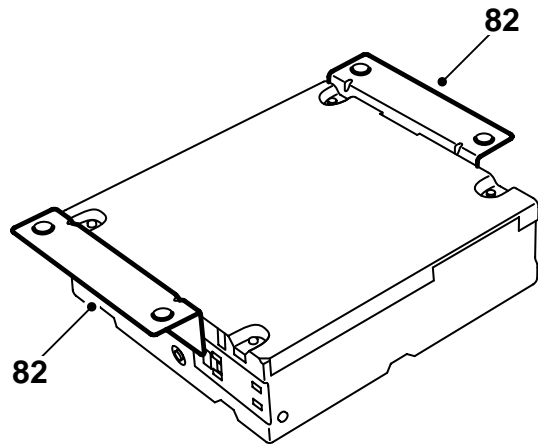

82 Ota sarjan telematiikkayksikkö esiin ja irrota mahdolliset kiinnikkeet telematiikkayksiköstä.

83 Asenna sarjan telematiikkayksikkö konsoliin, pitää kuulua napsahdus, ja kytke liitinkappale ja ohut, sinisellä liitinkappaleella varustettu antennijohdin telematiikkayksikköön. Kiinnitä paksua antennijohdinta varten oleva violetti liitinkappale (jos sitä ei kytketä) johtosarjaan.

Jatka kohdasta 101.

Huomaa

Optisia kaapeleita on käsiteltävä varovasti, jotta signaali ei muuttuisi.

- On hyvin tärkeätä, että näitä kahta liitinkappaleen johdinta ei sekoiteta keskenään.
- Johtimen taivutussäde ei saa olla pienempi kuin 25 mm.
- Johtimen päissä ei saa olla likaa.
- Johdin ei saa olla terävää reunaa vasten, mikä voi vaikuttaa signaalia vaimentavasti.

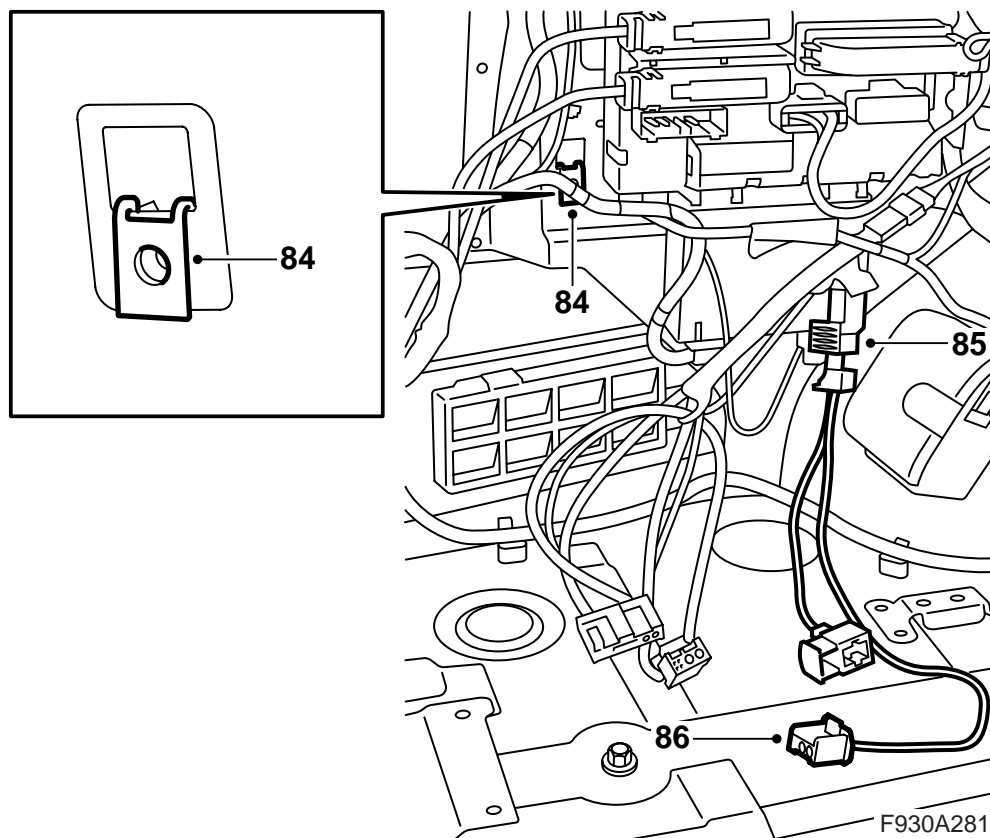

- 84 Irrota miinusjohdin akusta. Asenna kiinnitinmutteri nelikulmaiseen reikään takasähkökeskuksen luona ja aseta konsoli tavaratilaan.
- 85 Ota esille DVD-soittimen liitinkappale takasähkökeskuksen luota.
- 86 Kytke sarjan johtosarja liitinkappaleeseen.
- 87 Irrota suojukset liitännöistä sarjan kuitukaapeliin toisessa päässä (DVD-soitin - vääntökotelo ja DVD-soitin - vahvistin).



VAROITUS

Punainen näkyvä valo on laserluokkaa 1. Älä katso suoraan optisiin kuituihin tai ohjausyksikön liitinkappaleeseen läheltä. Jos silmän ja valonlähteen välinen etäisyys on alle 20 mm, valo voi vaurioittaa silmiä.

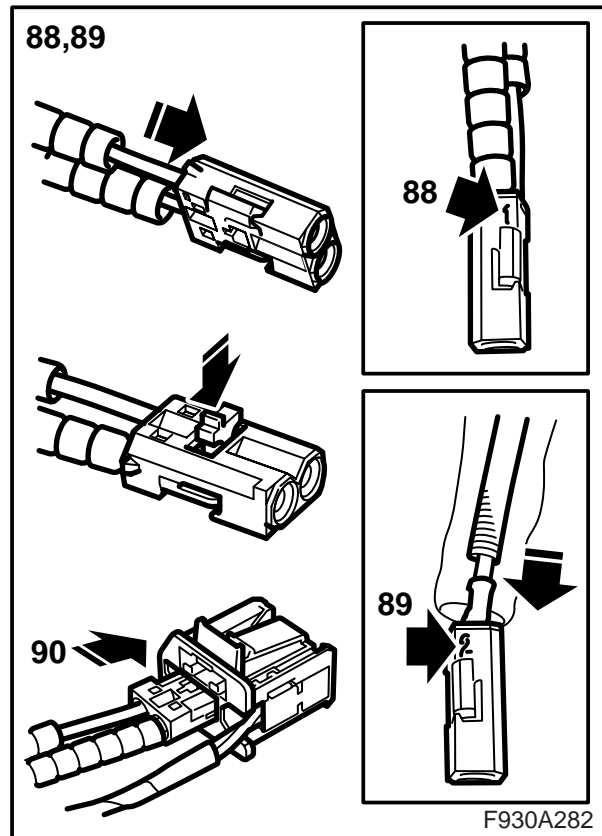
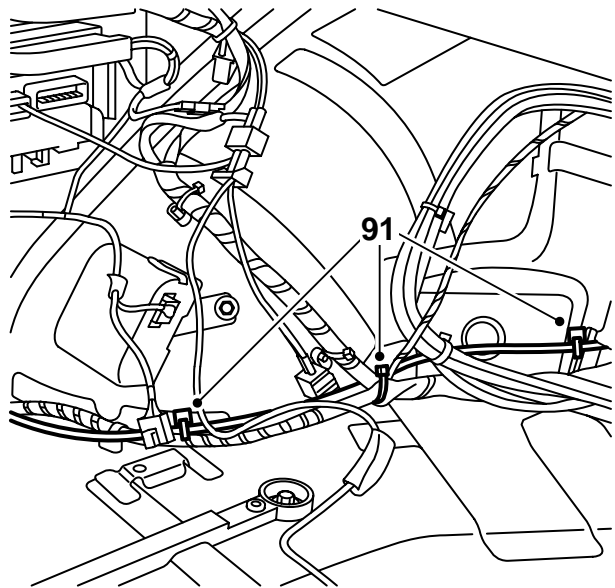

- 88 Asenna sarjan kuitukaapeli (DVD-soitin - vääntökotelo) kohtaan 1 sarjan liitinkappaleessa.
- 89 Asenna sarjan kuitukaapeli (DVD-soitin - vahvistin) kohtaan 2 sarjan liitinkappaleessa.
- 90 Asenna pieni liitinkappale DVD-soittimen liitinkappaleeseen.
- 91 Vie kuitukaapelit (DVD-soitin - vääntökotelo ja DVD-soitin - vahvistin) eteen olemassa olevaa johtosarjaa pitkin. Kiinnitä nippusiteillä.

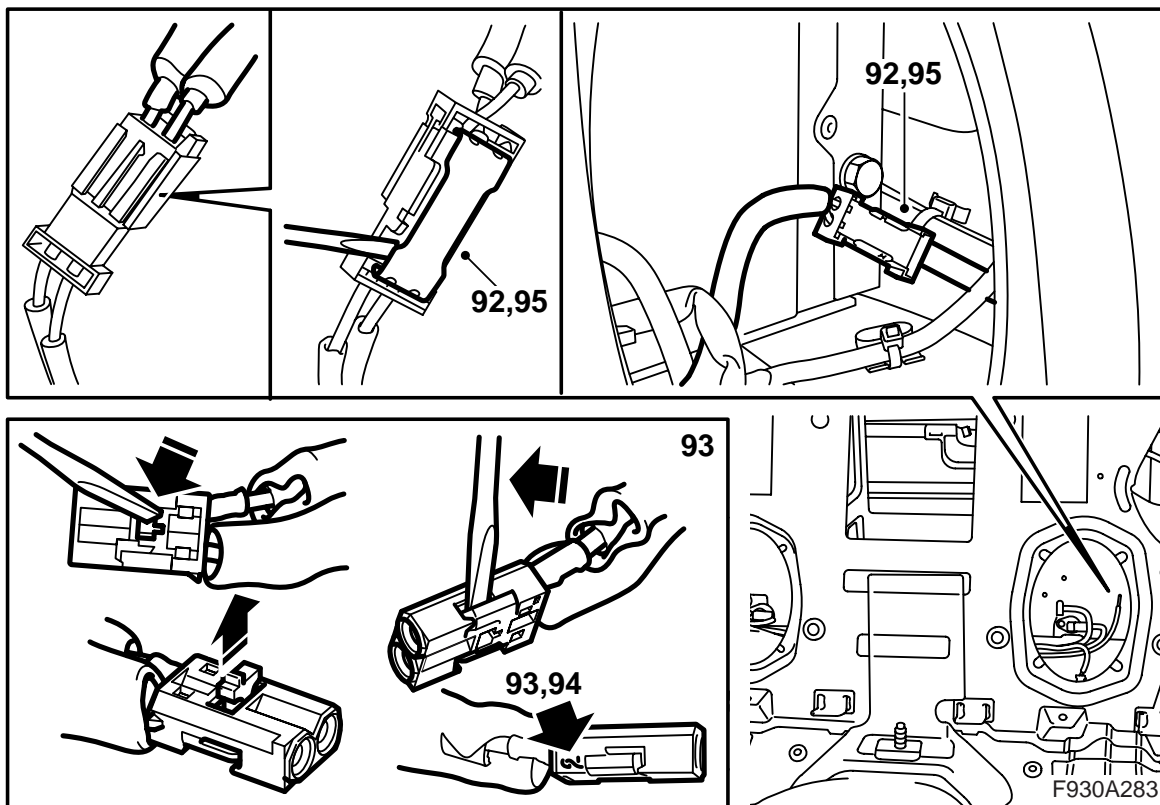

92 Irrota liittokappale vääntökotelon sisällä. Nosta liittokappaleen lukituslevy ylös ja irrota pieni liittokappale.

94 Irrota suojus kuitukaapelin liittännästä (DVD-soitin - vääntökotelo) ja asenna liittämä kohtaan 2. Asenna suojus irrotetulle kuitukaapelille.

95 Asenna pieni liittokappale liittokappaleeseen. Asenna lukituslevy ja asenna liittokappale vääntökotelon sisällä.

VAROITUS

Punainen näkyvä valo on laserluokkaa 1. Älä katso suoraan optisiin kuituihin tai ohjausyksikön liittokappaleeseen läheltä. Jos silmän ja valonlähteen välinen etäisyys on alle 20 mm, valo voi vaurioittaa silmiä.

93 Irrota kohtaan 2 liitetty kuitukaapeli avaamalla liittokappaleen lukitus ja nostamalla varovasti hakasta.

Huomaa

Optisia kaapeleita on käsiteltävä varovasti, jotta signaali ei muuttuisi.

- On hyvin tärkeätä, että näitä kahta liittokappaleen johdinta ei sekoiteta keskenään.
- Johtimen taivutussäde ei saa olla pienempi kuin 25 mm.
- Johtimen päissä ei saa olla likaa.
- Johdin ei saa olla terävää reunaa vasten, mikä voi vaikuttaa signaalia vaimentavasti.

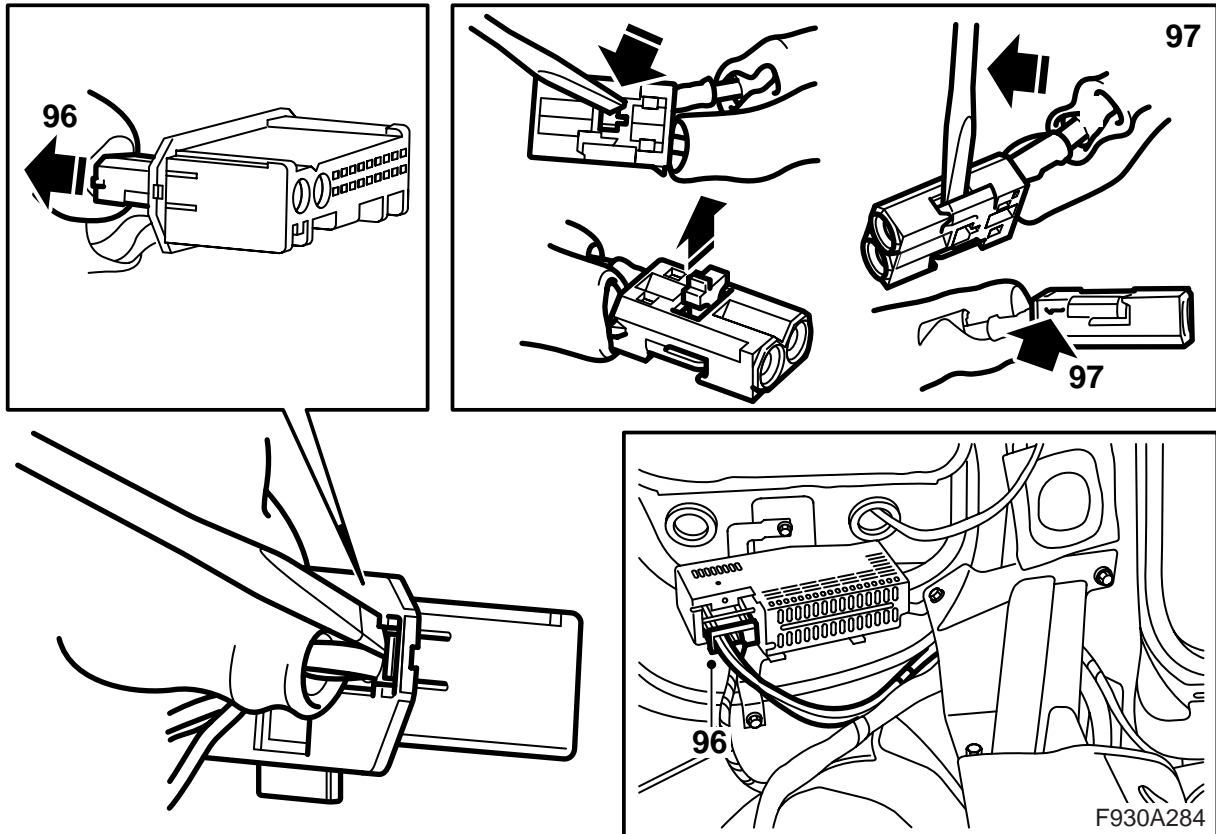

96 Irrota liitinkappale vahvistimesta ja irrota pieni liitinkappale vahvistimen liitinkappaleesta.

97 Irrota kuitukaapeli, joka on kytketty kohtaan 1 irrotetussa liitinkappaleessa, avaamalla liitinkappaleen lukitus ja nostamalla varovasti hakasta.

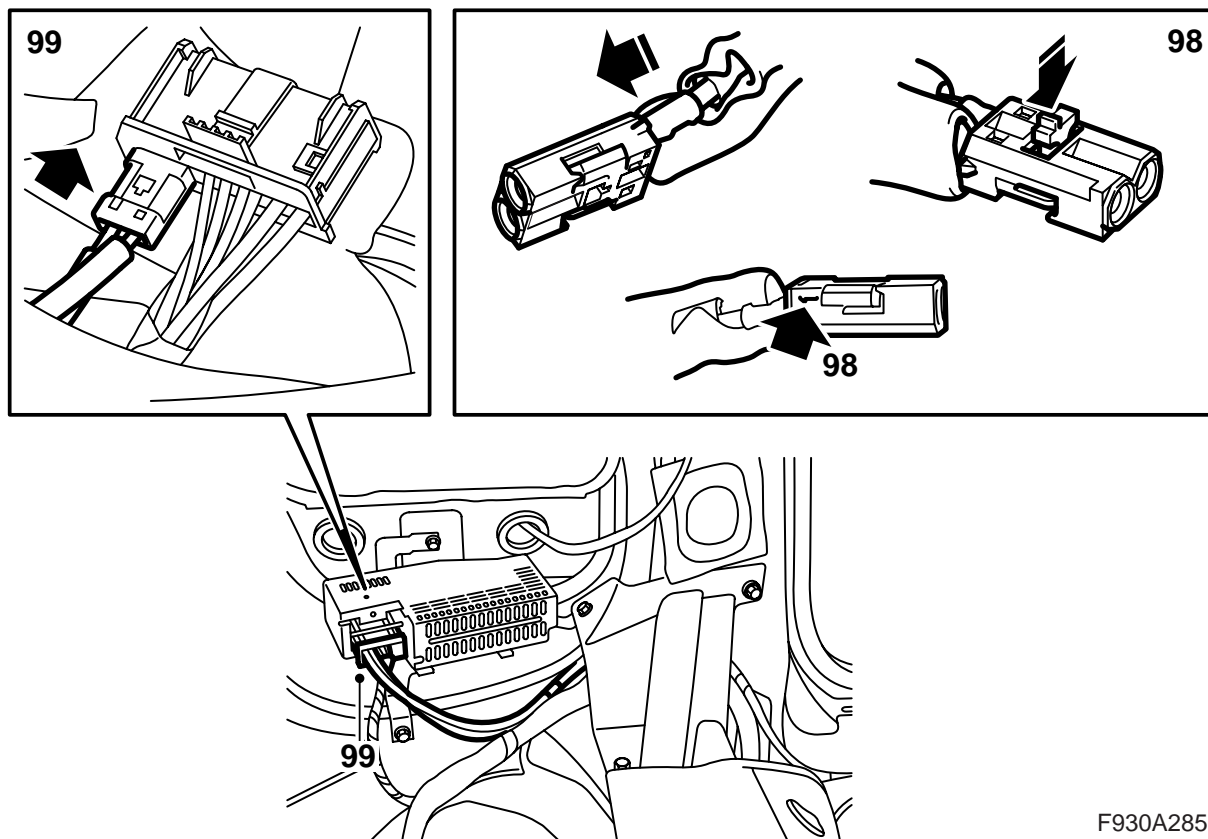

F930A285

98 Irrota suojus kuitukaapelin liitännästä (DVD-soitin - vahvistin) ja asenna liitäntä kohtaan 1 irrotetussa liitinkappaleessa. Asenna suojus irrotetulle kuitukaapelille. Kiinnitä kuitukaapeli vääntökotelolle asti nippusiteillä.

99 Asenna pieni liitinkappale suureen liitinkappaleeseen ja kytke liitinkappale vahvistimeen.

100 Jatka kohdasta 117.

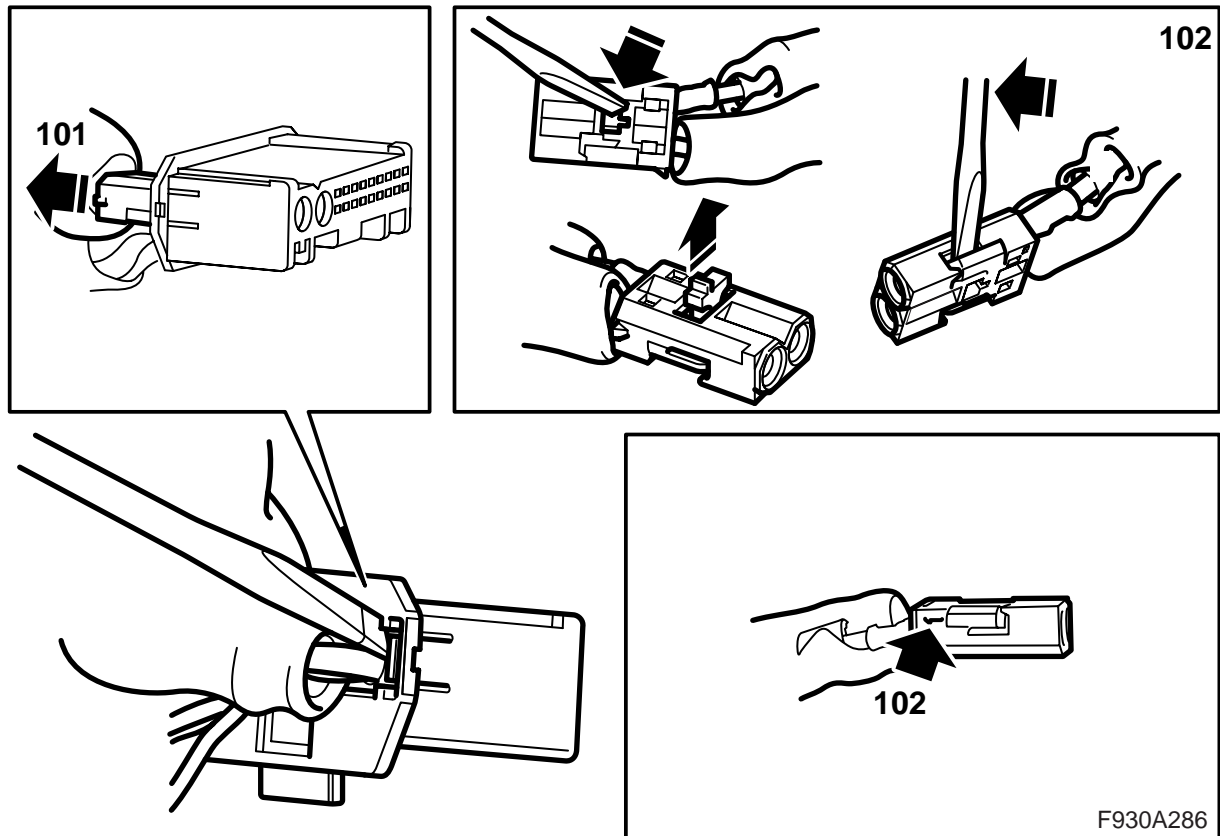

101Auto, jossa ei ole konsolia takasähkökeskuksen luona: Jatka kohdasta 117.

Auto, johon on asennettu konsoli takasähkökeskuksen luokse ja vahvistin tai CD-vaihtaja: Irrota vahvistimen tai CD-vaihtajan liitinkappale ja irrota pieni liitinkappale suuresta liitinkappaleesta.

Auto, johon on asennettu konsoli takasähkökeskuksen luokse ja vahvistin sekä CD-vaihtaja: Irrota CD-vaihtajan liitinkappale ja irrota pieni liitinkappale suuresta liitinkappaleesta.

102Auto, johon on asennettu vahvistin ja/tai CD-vaihtaja: Irrota kuitukaapeli, joka on kytketty kohtaan 1 irrotetussa liitinkappaleessa, avaamalla liitinkappaleen lukitus ja nostamalla varovasti hakasta. Vie kuitukaapeli sivuun, ettei se vahingoitu.

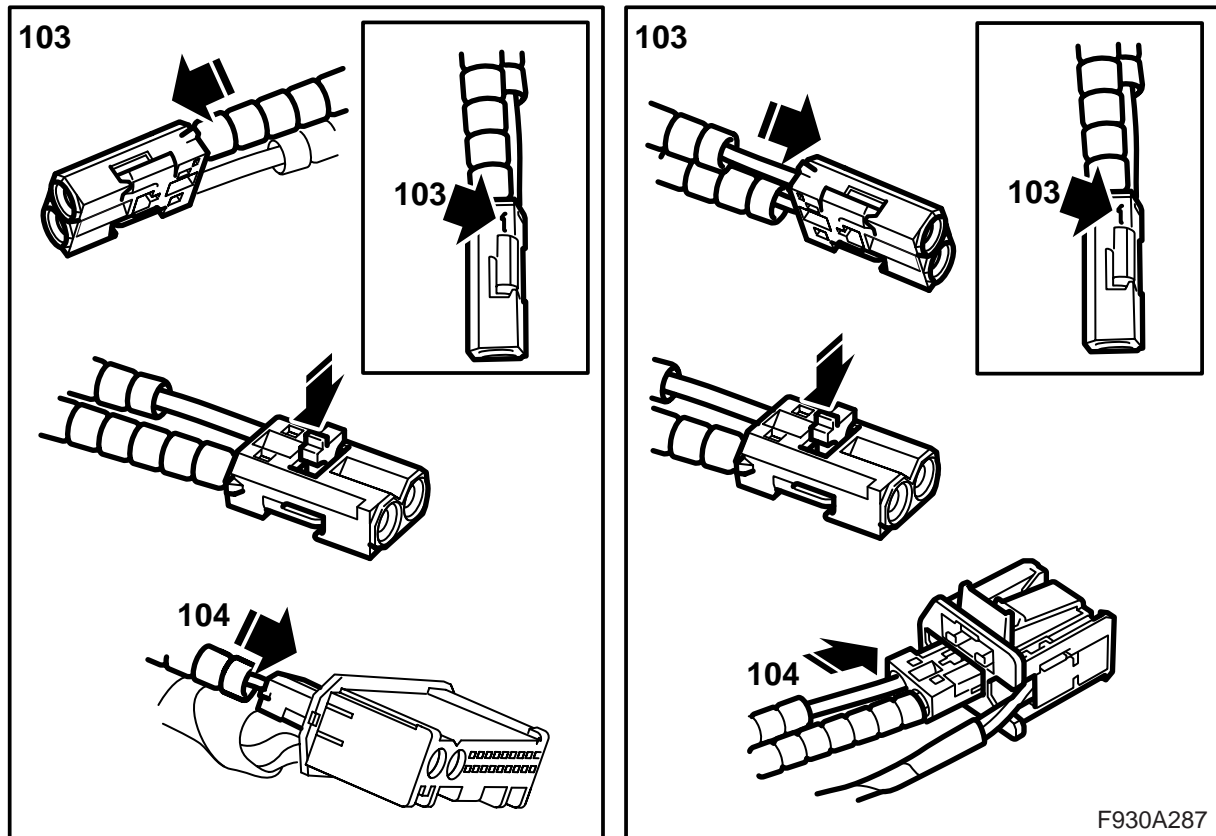

103 Auto, johon on asennettu vahvistin ja/tai CD-vaihtaja: Irrota suojus kuitukaapelin toisesta liitännästä, joka asennettiin aiemmin (yksiköiden välillä konsolissa). Asenna liitäntä kohtaan 1 pienessä liitinkappaleessa. Asenna lukitus. Asenna suojus irrotettuun kuitukaapeliin.

104 Auto, johon on asennettu vahvistin ja/tai CD-vaihtaja: Asenna pieni liitinkappale vahvistimen ja/tai CD-vaihtajan liitinkappaleeseen.

105 Auto, johon on asennettu vahvistin ja/tai CD-vaihtaja: Kytke vahvistimen ja/tai CD-vaihtajan liitinkappale.

Jatka kohdasta 117.

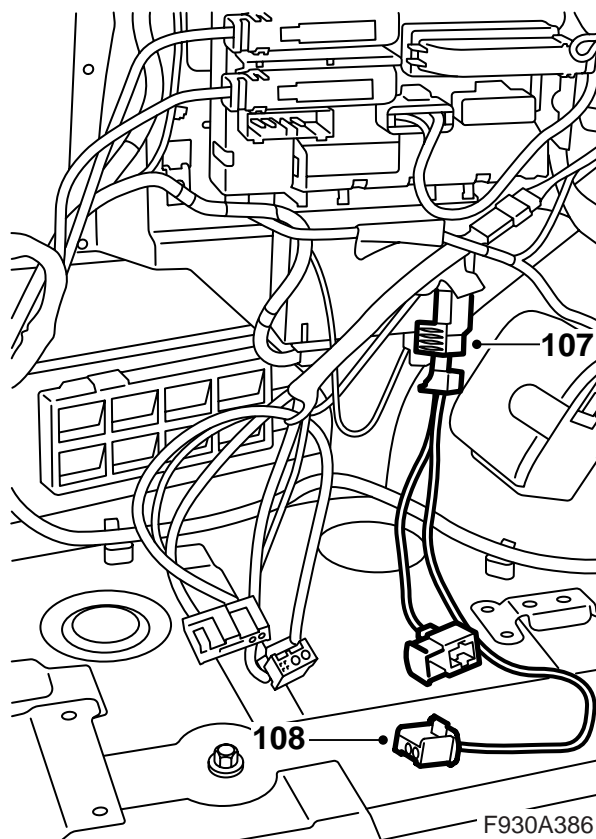
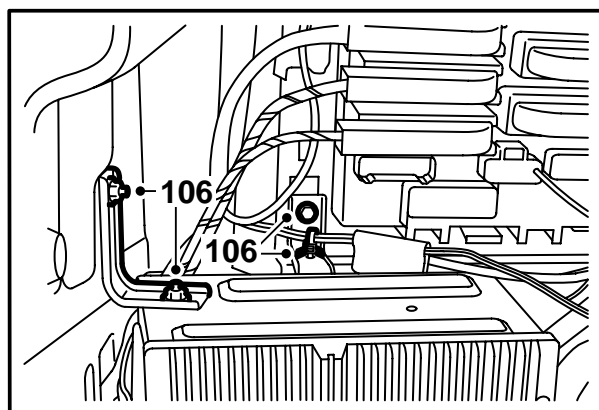
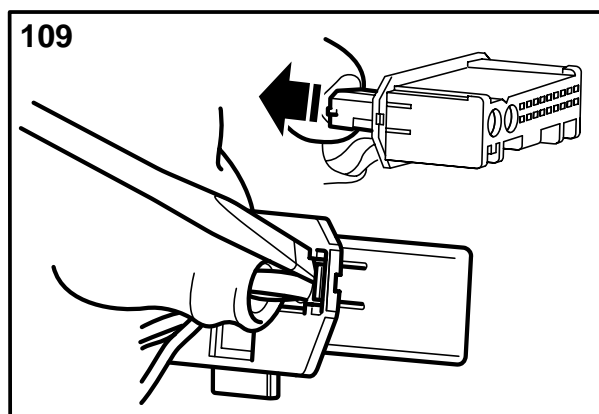

106 Irrota miinusjohdin akusta. Irrota konsoli ja siirrä se pois käsikäyttöä helpottamiseksi. Irrota johtosarjan nippuside konsolista.

107 Ota esille DVD-soittimen liitinkappale takasähkökeskuksen luota.

108 Kytke sarjan johtosarja liitinkappaleeseen.

109 **Auto, johon on asennettu vahvistin tai CD-vaihtaja:** Irrota vahvistimen tai CD-vaihtajan liitinkappaleet sekä irrota pieni liitinkappale suuresta liitinkappaleesta.

Auto, johon on asennettu vahvistin ja CD-vaihtaja: Irrota CD-vaihtajan liitinkappale ja irrota pieni liitinkappale suuresta liitinkappaleesta.

⚠ VAROITUS

Punainen näkyvä valo on laserluokkaa 1. Älä katso suoraan optisiin kuituihin tai ohjausyksikön liitinkappaleeseen läheltä. Jos silmän ja valonlähteen välinen etäisyys on alle 20 mm, valo voi vaurioittaa silmiä.

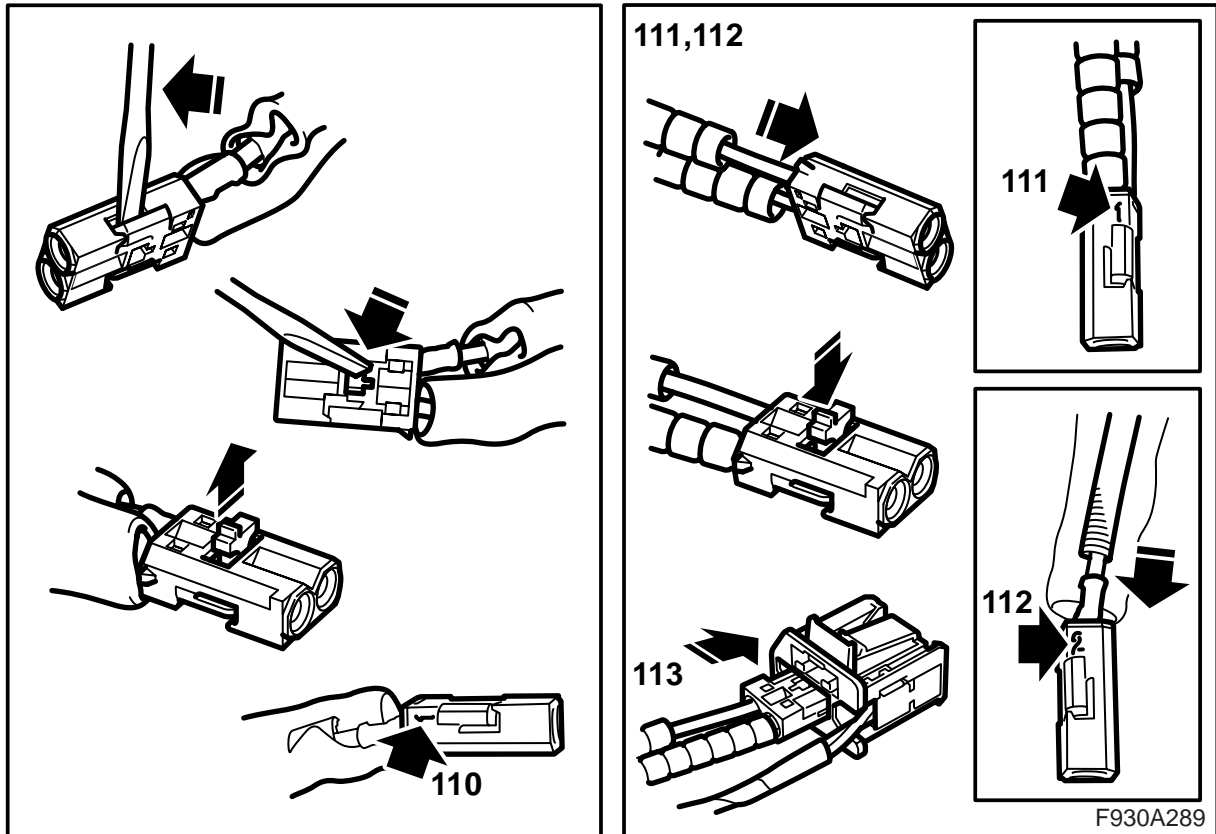

- 110 Auto, johon on asennettu vahvistin ja/tai CD-vaihtaja:** Irrota kuitukaapeli, joka on kytketty kohtaan 1 irrotetussa liitinkappaleessa, avaamalla liitinkappaleen lukitus ja nostamalla varovasti hakasta.
- 111 Auto, johon on asennettu vahvistin ja/tai CD-vaihtaja:** Asenna kuitukaapelin liitäntä kohtaan 1 sarjan liitinkappaleessa.
- 112 Auto, johon on asennettu vahvistin ja/tai CD-vaihtaja:** Irrota suojus sarjan kuitukaapelin liitännästä (konsolissa olevien yksiköiden välillä) ja asenna kuitukaapelin liitäntä kohtaan 2 sarjan liitinkappaleessa.
- 113 Auto, johon on asennettu vahvistin ja/tai CD-vaihtaja:** Asenna pieni liitinkappale DVD-soittimen liitinkappaleeseen.

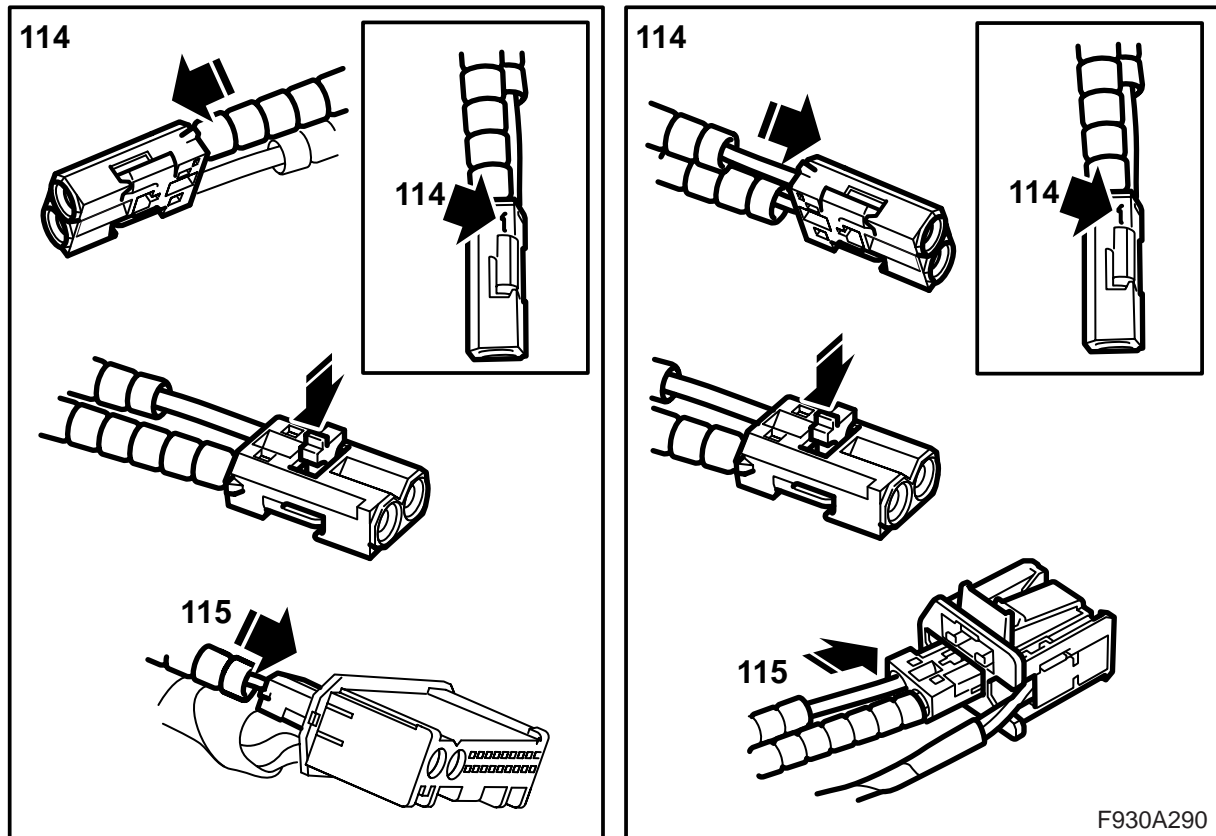

114 Auto, johon on asennettu vahvistin ja/tai CD-vaihtaja: Irrota suojus kuitukaapelin toisesta liitännästä (konsolissa olevien yksiköiden välillä). Asenna kuitukaapelin liitäntä kohtaan 1 vahvistimen ja/tai CD-vaihtajan pienessä liitinkappaleessa. Asenna lukitus.

115 Auto, johon on asennettu vahvistin ja/tai CD-vaihtaja: Asenna pieni liitinkappale vahvistimen ja/tai CD-vaihtajan liitinkappaleeseen.

116 Auto, johon on asennettu vahvistin ja/tai CD-vaihtaja: Kytke vahvistimen ja/tai CD-vaihtajan liitinkappale.

Jatka kohdasta 117.

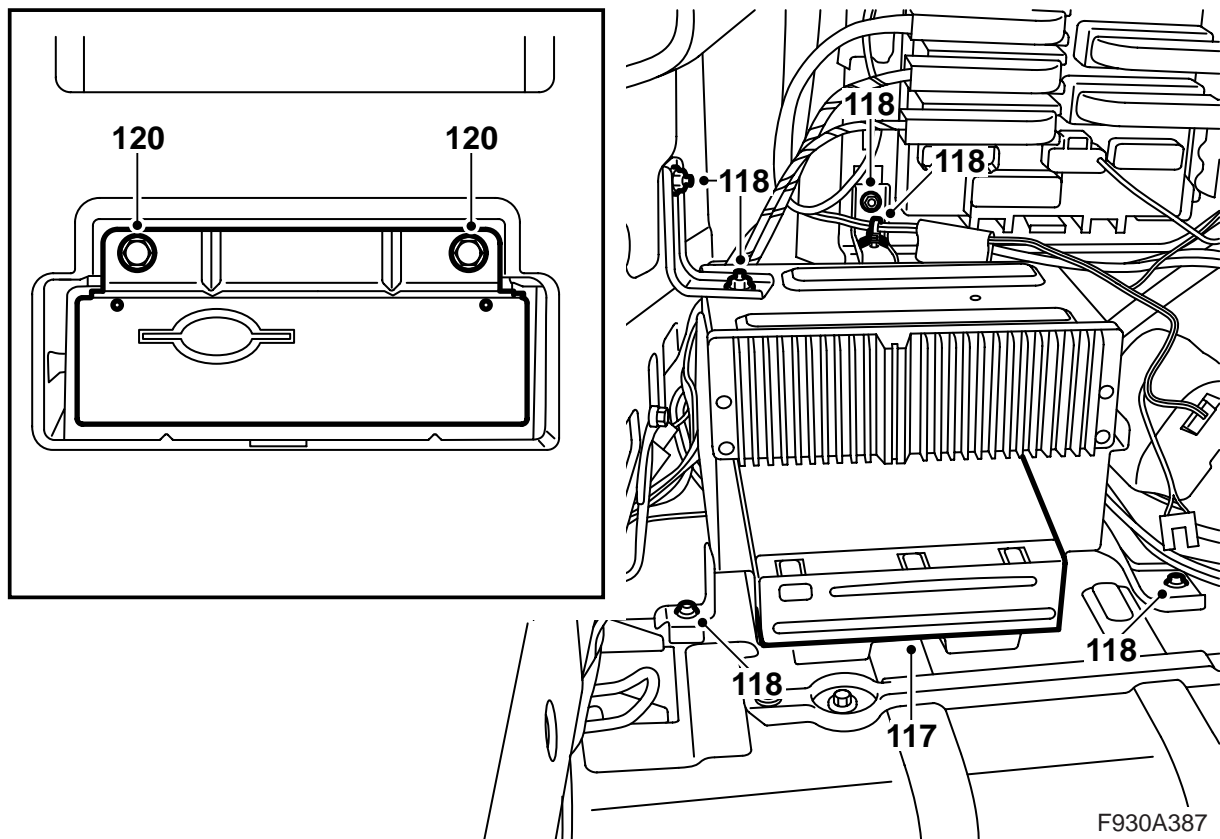

117 Asenna DVD-soitin konsoliin niin, että kuuluu naksahdus, kytke DVD-soitin ja sovita konsoli.

120 Sovita telematiikkayksikön konsoli vääntökoteloon ja asenna se.

Huomaa

Optisia kaapeleita on käsiteltävä varovasti, jotta signaali ei muuttuisi.

- On hyvin tärkeätä, että näitä kahta liitinkappaleen johdinta ei sekoiteta keskenään.
- Johtimen taivutussäde ei saa olla pienempi kuin 25 mm.
- Johtimen päissä ei saa olla likaa.
- Johdin ei saa olla terävää reunaa vasten, mikä voi vaikuttaa signaalia vaimentavasti.

118 Asenna konsoli, kiristä myös konsolin yläsivulla oleva mutteri, ja kiinnitä johtosarjan nippuside konsolin reikään.

119 Kiinnitä sarjan johtosarja auton johtosarjaan.

Huomaa

Optisia kaapeleita on käsiteltävä varovasti, jotta signaali ei muuttuisi.

- On hyvin tärkeätä, että näitä kahta liitinkappaleen johdinta ei sekoiteta keskenään.
- Johtimen taivutussäde ei saa olla pienempi kuin 25 mm.
- Johtimen päissä ei saa olla likaa.
- Johdin ei saa olla terävää reunaa vasten, mikä voi vaikuttaa signaalia vaimentavasti.

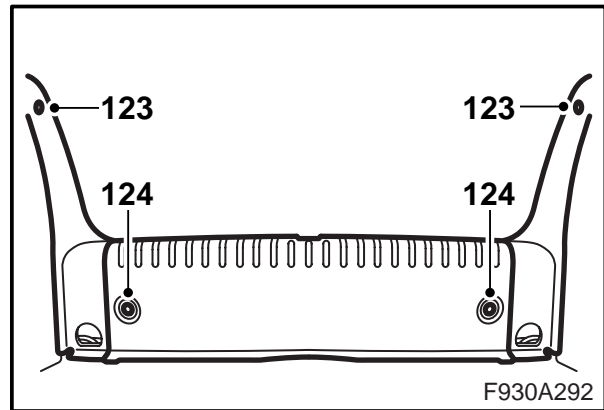
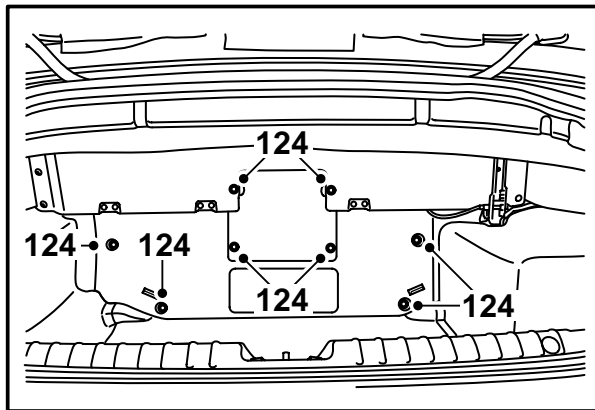
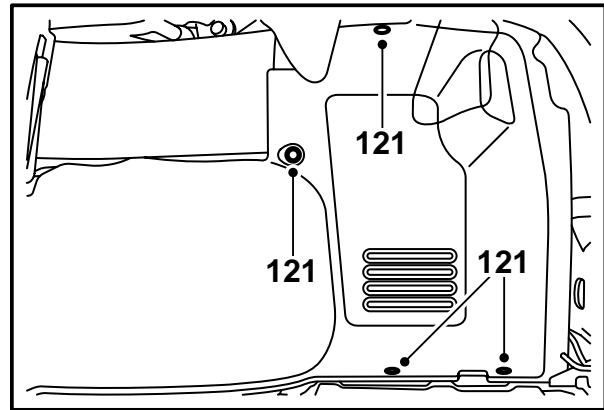
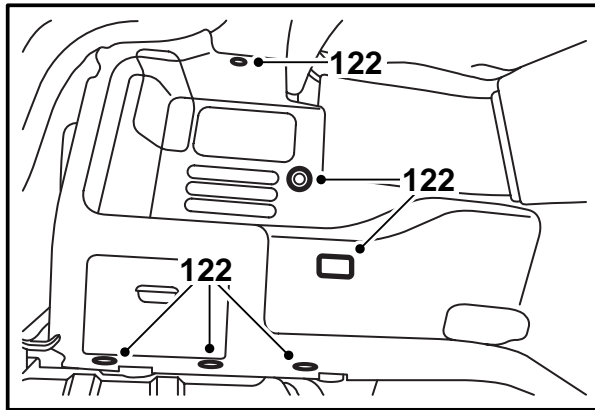

- 121 Jos tavaratilan oikeanpuoleinen verhoilu on irrotettu: Sovita oikea sivuverhoilu paikalleen ja pujota nauha kiinni. Asenna kiinnittimet.
- 122 Sovita vasen sivuverhoilu paikalleen, kytke tavaratilan valaistus ja pujota nauha kiinni. Asenna kiinnittimet.
- 123 Asenna sivukynnysuojukset, jos ne aikaisemmin on irrotettu.
- 124 Asenna tavaratilan etuosan verhoilu, kynnyssuojus ja aseta matto tavaratilan lattialle.

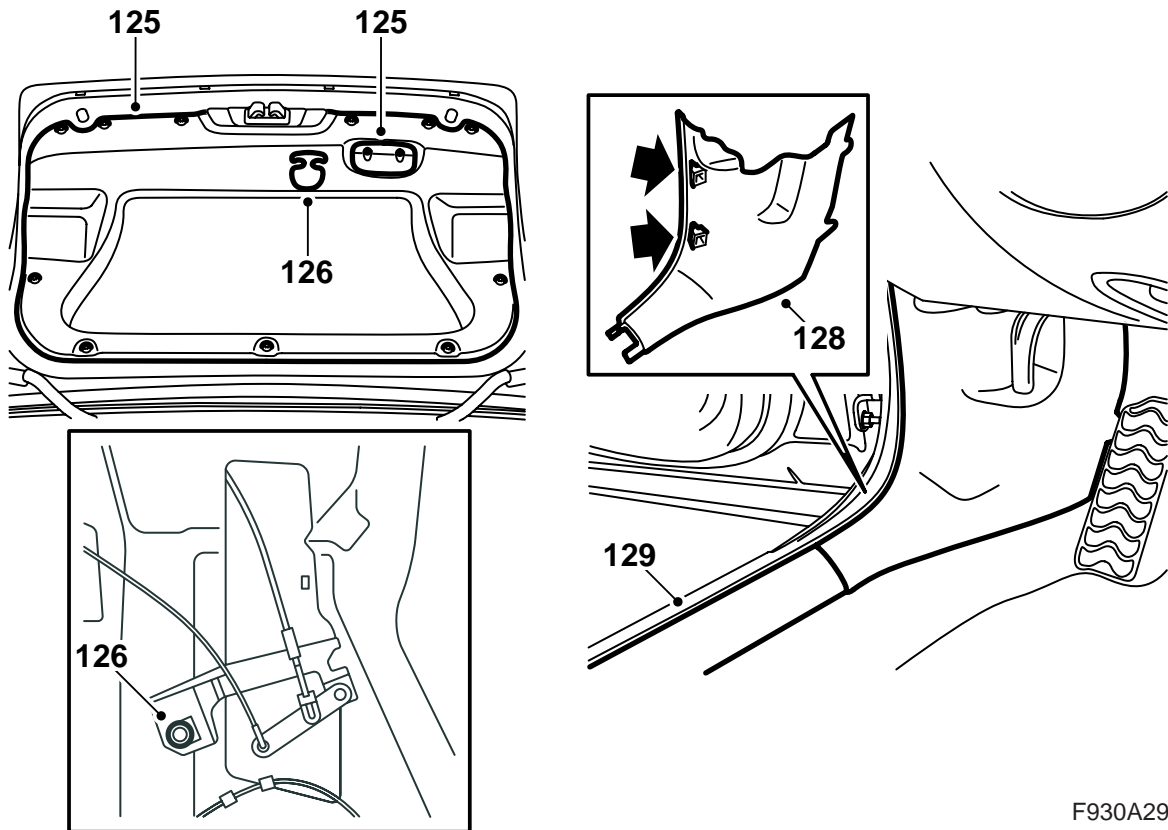

F930A293

125US-auto, jossa tavaratilan luukun verhoilu on irrotettu: Asenna hätäavausmekanismi.

126Jos tavaratilan luukun verhoilu on irrotettu: Asenna tavaratilan luukun sisäpuolen verhoilu, asenna kiinnittimet ja asenna sulkukahva.

US-auto, jossa tavaratilan luukun verhoilu on irrotettu: Asenna hätäavauskahva.

127Jos tavaratilan luukun verhoilu on ollut irrotettuna: Sulje tavaratilan luukku.

128Auto, johon ei ole asennettu telematiikkayksikköä vääntökotelon keskelle: Asenna A-pilarin verhoilu.

129Auto, jossa ei oltu asennettu telematiikkayksikkö vääntökotelon keskelle: Asenna kynnyssuojus.

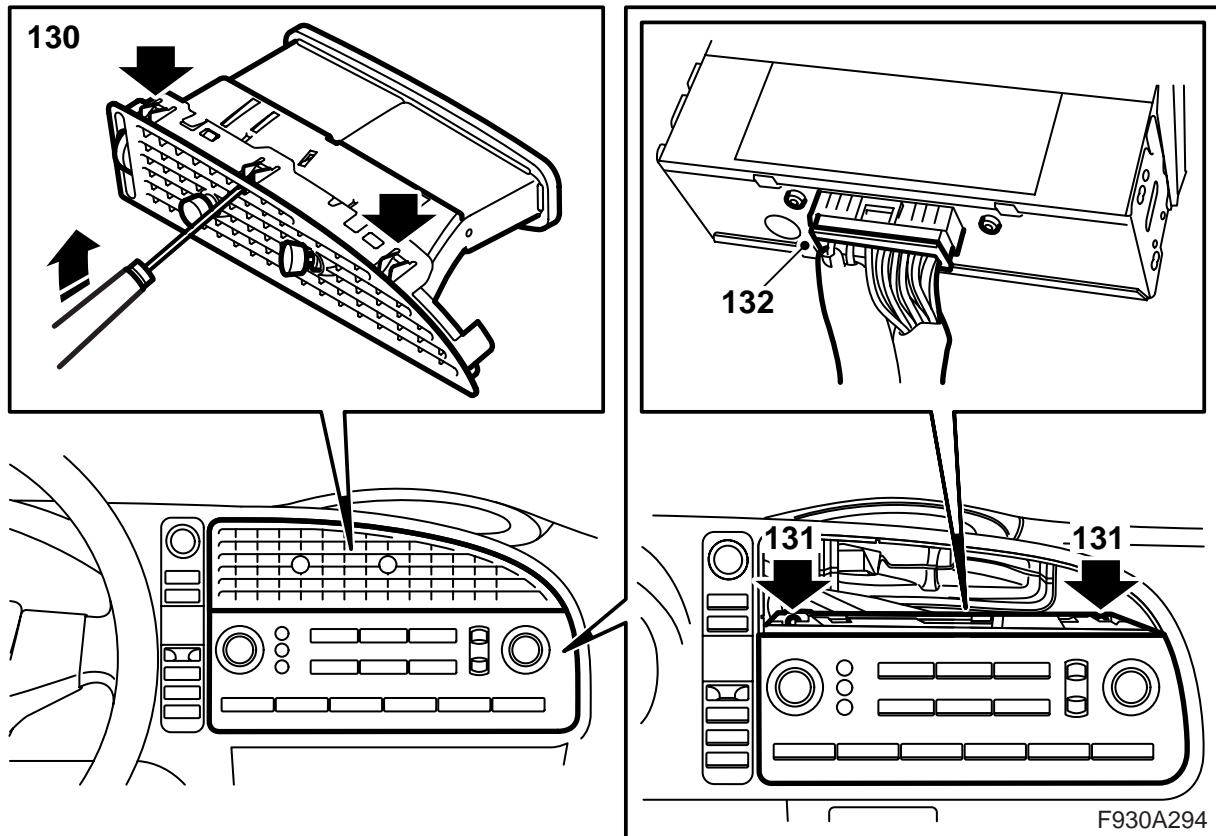

130 Irrota keskimäinen ilmasuutin kojelaudasta kampeamalla varovasti sisään hakasia, joihin päästään käsiksi säleikön läpi.

Vihje

On tärkeää taivuttaa sisään oikeita hakasia. Ilmasuuttimia koossa pitävät hakaset näkyvät myös säleikön läpi.

131 Irrota infotainment-järjestelmän käyttöpaneelin kiinnitysruuvit.

132 Irrota käyttöpaneeli ja irrota liitinkappale.

VAROITUS

Punainen näkyvä valo on laserluokkaa 1. Älä katso suoraan optisiin kuituihin tai ohjausyksikön liitinkappaleeseen läheltä. Jos silmän ja valonlähteen välinen etäisyys on alle 20 mm, valo voi vaurioittaa silmiä.

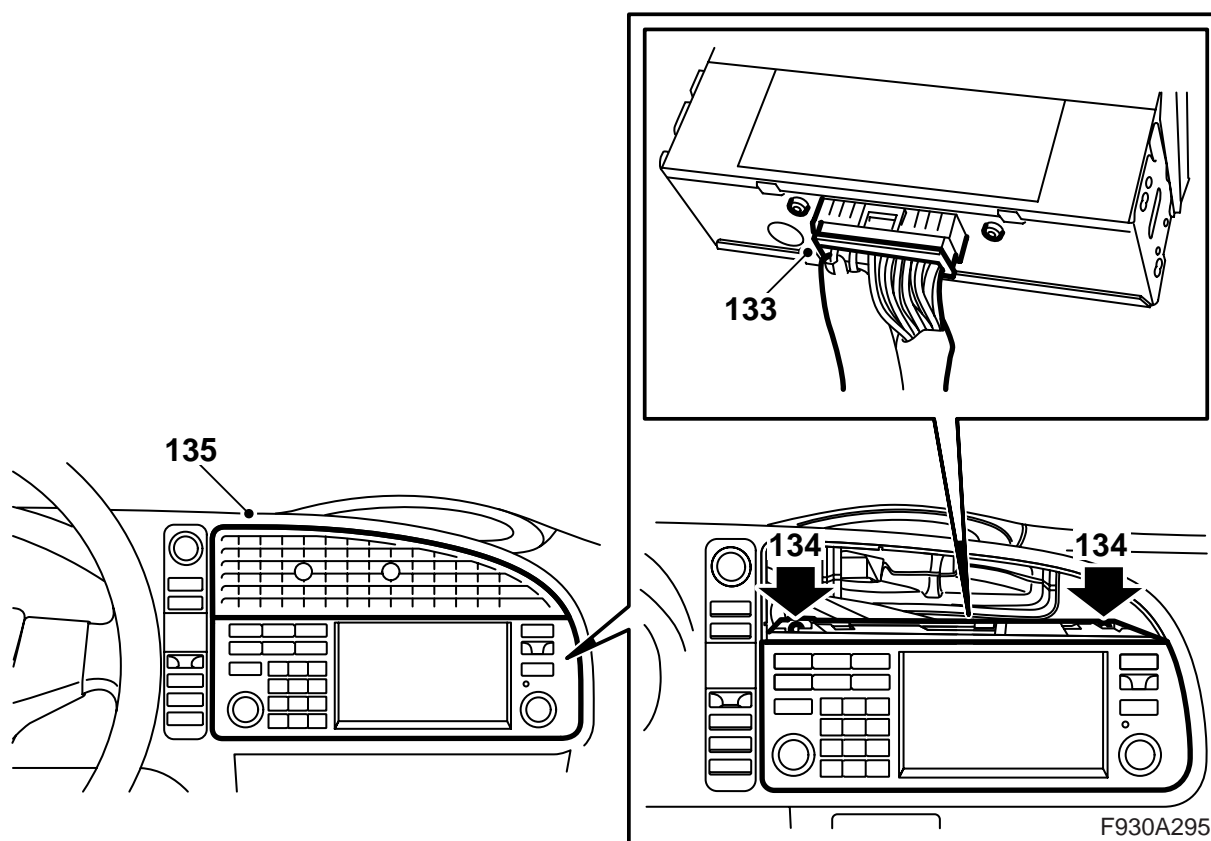

133Kytke liitinkappale sarjan käyttöpaneeliin.

134Asenna käyttöpaneeli.

135Sovita ja asenna ilmasuutin.

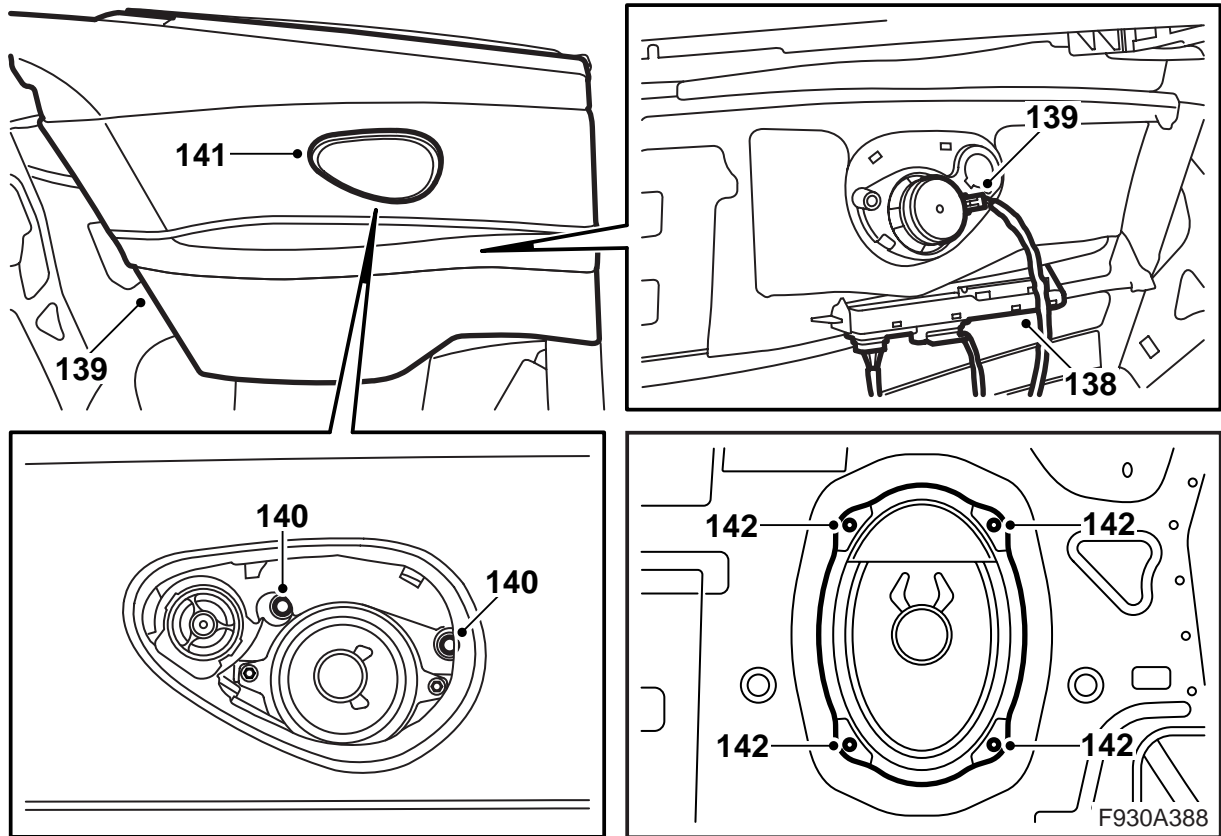

136 Kytke akun miinusjohdin.

137 Käännä kangaskatto täysin alas, mutta anna kattokotelon olla auki.

138 Tarkasta, että kosteussuojat ovat ehjiä, ja vaihda tarvittaessa. Asenna ohjausyksikkö sivuverhoiluun.

139 Kytke kaiuttimen liitinkappale, sovita sivuverhoilu paikalleen ja paina sitä alaspäin. Tarkasta, että kumisuojukset ovat paikoillaan.

140 Asenna sivuverhoilua kiinnittävät ruuvit, käännä oviaukon tiiviste sisempi huuli sivuverhoilun etureunan yli ja nosta kattokotelon tiiviste päällä oleva kiinnike sivuverhoilun yli.

141 Asenna kaiutinsäleikkö.

142 Asenna bassokaiuttimet tai peitekannet.

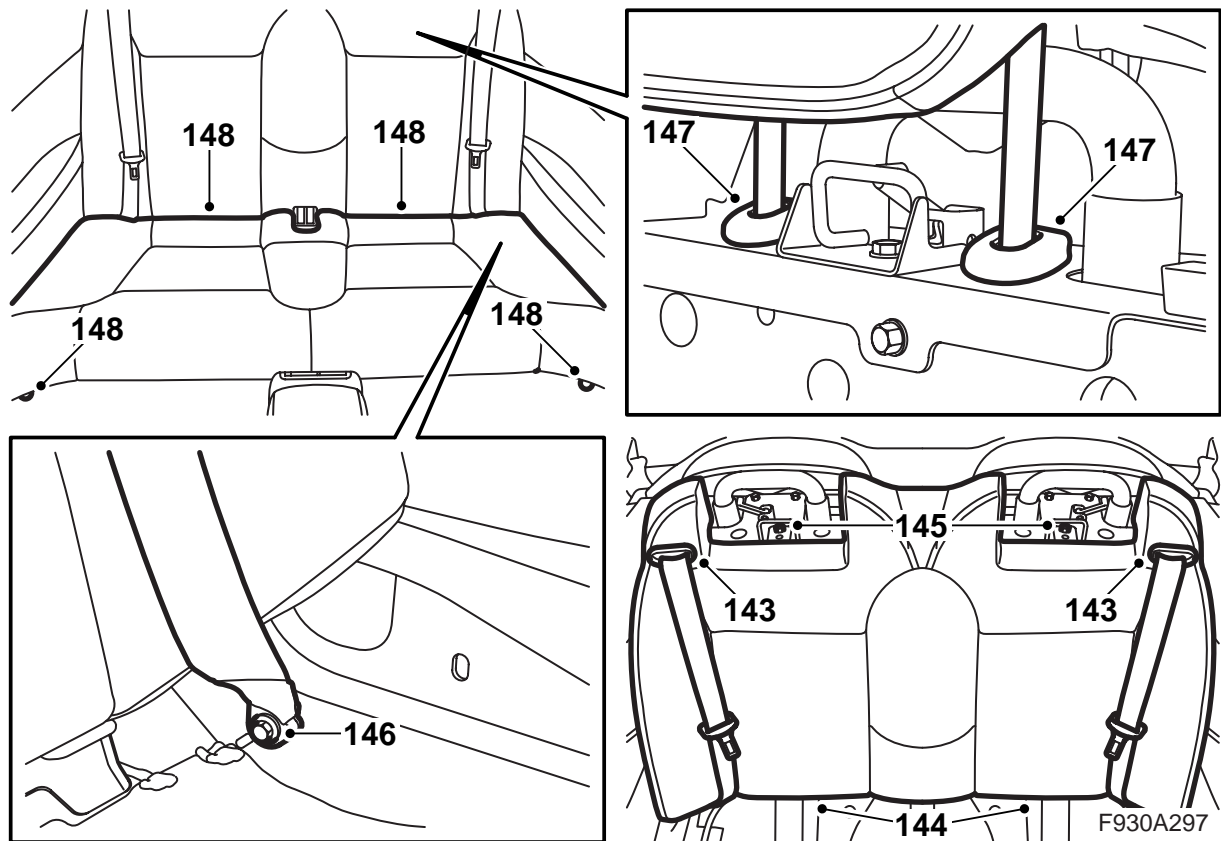

143 Vie takaturvavyöt vyönohjaimiin ja asenna ohjaimet selkänojaan painamalla ne sisään.

144 Sovita selkänoja yläpuolelta ja paina se kiinni alhaalta.

145 Asenna selkänojan yläkiinnityksen kaksi ruuvia.

146 Asenna turvavöiden alakiinnityksen ruuvit.

Kiristysmomentti 45 Nm (33 lbf ft)

147 Asenna taemmat pääntuet holkkeihin.

148 Sovita istuintyyny paikalleen ja asenna istuintyyneen etureunan ruuvit.

149 Käännä katto täysin ylös.

150 Säädä aika ja päiväys.

151 Synkronisoi kauko-ohjaimen koodi asettamalla avain virtalukkoon.

154 Kytke diagnoosityökalu, valitse auto- ja vuosimalli, valitse "Kaikki", valitse "Lisää/Poista", valitse varuste ja valitse "Lisää".

Vihje

Diagnoosityökalun on tietyissä tilanteissa noudettava turvakoodi TIS:stä. Tiedot siitä, mitä on tehtävä, näkyvät diagnoosityökalun näytössä.

155 Aseta karttalevy DVD-soittimeen, tarkasta järjestelmä koeajamalla autoa kunnes navigointijärjestelmä saa yhteyden satelliitteihin. Kartan on tultava esille näyttöön.

Huomaa

Tämä täytyy tehdä kaikkien avaimien kohdalla, muuten kauko-ohjaimet eivät toimi.

152 Aktivoi ikkunannostimien puristumissuoja nostamalla ja laskemalla sivuikkunat kaksi kertaa. Äänikuittaus ilmaisee, että aktivointi on tehty.

153 **Auto, jossa on sähkökäyttöinen vasen etuistuin:** Palauta istuimen asento, jos sitä on muutettu.